

MADŽIDA BEĆIRBEGOVIĆ

PROSVJETNI OBJEKTI ISLAMSKJE ARHITEKTURE  
U BOSNI I HERCEGOVINI

U V O D

Kulturno bogatstvo jugoslovenskih naroda, a posebno Bosne i Hercegovine, dobrim dijelom nije dovoljno osvjetljeno. Sada se čine naponi da se što potpunije obradi i osvjetli ta kulturna baština i da se sačuva od zaborava ono što je preživjelo i izdržalo sve ne-  
daće kroz koje su prošli naši narodi. Taj proces je, svakako, dugo-  
trajan. Otkrivaju se pojedini dokumenti i materijalni dokazi koji  
osvjetljavaju pojedine epohe i oblasti kulturno historijskog razvoja.  
Međutim, istovremeno nestaju neki materijalni dokazi te kulture,  
što se naročito osjeća u arhitektonskom nasljeđu. Mnogi objekti,  
svjedoci proteklih epoha, svakim danom nestaju usljed dotrajalosti,  
prepuštanja objekata vremenu i nenalaženja odgovarajuće funkcije  
u novim uslovima života, zatim usljed neumitnih zahtjeva savre-  
mene urbanizacije, u čijem se dometu često nađu i veoma vrijedni  
istorijski objekti.

Pokušala sam da u ovom radu obradim prosvjetne objekte  
islamske arhitekture u Bosni i Hercegovini iz turskog perioda  
(1463—1878), dok postoje bar još neki od tih objekata.

U nizu mnogobrojnih i raznovrsnih objekata islamske arhi-  
tekture u Bosni i Hercegovini prosvjetni objekti su zauzimali zna-  
čajno mjesto. Od tih objekata, kako u Bosni i Hercegovini tako  
i na teritoriji Jugoslavije, najbrojniji su: mektebi (osnovne škole),  
medrese (srednje i više škole) i biblioteke. Po svojoj arhitektonskoj  
konceptiji, oni pripadaju osmanskoj arhitekturi, koja je najmlađi  
izdanak islamske arhitekture, a nastala je pod uticajem ranijih  
islamskih arhitektura, a naročito seldžučke.

Do sada su obrađeni samo pojedinačni objekti ove vrste, ali  
nemamo cjelovitog pregleda svih vrsta prosvjetnih objekata. Ne-  
moguće je izraditi iscrpan i potpun pregled, jer je samo mali broj  
tih objekata očuvan do danas. Ipak, budući da su građeni po usta-  
ljenoj tradiciji, nastojala sam ustanoviti njihove osnovne arhitek-

tonske i konstruktivne osobenosti na osnovu studije postojećih objekata i dostupnih podataka o nestalim objektima.

Prikupljeni podaci omogućili su da se uoče prostorne koncepcije ovih objekata i primjena pojedinih tipova, zatim specifičnosti u konstruktivnom i arhitektonsko-oblikovnom izrazu. Posebna pažnja posvećena je i svim drugim podacima o ovim objektima.

U knjizi *Školske prilike muslimana u Bosni i Hercegovini 1800—1878*, dr Hajrudin Čurić dao je veoma dobar istorijski prikaz razvoja islamskih prosvjetnih institucija u Bosni i Hercegovini i studiozno i pedantno obradio stanje školskih ustanova u XIX vijeku.

Mnoge podatke o prosvjetnim objektima nalazimo u radovima H. Kreševljakovića, H. Šabanovića, A. Bejtića, dr Čire Truhelke, M. Mujezinovića, S. Kemure i drugih, koji su obrađivali pojedine oblasti iz naše kulturne prošlosti.

Od posebne važnosti su zapažanja Evlije Čelebije i Bašeskije, kao i brojna dokumenta koja se nalaze u Gazi Husrevbegovoj biblioteci u Sarajevu. Veoma važne podatke nalazimo u vakufnamama (zakladnice), koje se odnose na ove objekte.

Svi ovi izvori doprinijeli su da se upotpuni studija prosvjetnih objekata i donesu određeni zaključci.

Osnovni cilj ovoga rada bio je da se da kompleksna slika svih vrsta prosvjetnih objekata islamske arhitekture u Bosni i Hercegovini, koja će obuhvatiti ne samo arhitektonsku analizu nego i neophodne istorijske i druge podatke o tim objektima i uslovima u kojima su nastali.

Radi neophodnog kontinuiteta, bilo je potrebno dati kraći istorijski prikaz pojave i razvoja prosvjetnih objekata u islamskoj arhitekturi, koja se počela razvijati u VII vijeku. Od VIII vijeka islamska arhitektura se razvija na velikom prostranstvu od Atlantskog do Indijskog oceana, a Turci — Osmanlije donose je i u naše krajeve. Zato je posebna pažnja posvećena prosvjetnim objektima osmanske arhitekture. Studija ovih objekata upotpunjena je nakon obilaska i proučavanja spomenika seldžučke i osmanske arhitekture na području današnje Republike Turske, posebno u Istanbulu, Jedreni, Brusi i Konji.

Kompleksna obrada islamskih prosvjetnih objekata u Bosni i Hercegovini i ispitivanje uticaja nametala je potrebu da se upoznaju i analiziraju istovrsni objekti i u drugim krajevima Jugoslavije, koji su bili u domenu islamske arhitekture. Zato je bilo potrebno istražiti i snimiti prosvjetne objekte u Makedoniji i na području Kosova i Metohije, u krajevima koji su došli pod tursku upravu prije nego što je došla Bosna i Hercegovina, jer u tim krajevima nisu do sada obrađivani ni pojedinačni objekti ove vrste.

Time sam nastojala obuhvatiti sve bitne činioce koji su uticali na pojavu i razvoj islamskih prosvjetnih objekata na području Bosne i Hercegovine.

## PROSVJETNI OBJEKTI ISLAMSKJE ARHITEKTURE

Pojava prosvjetnih objekata u islamskoj arhitekturi usko je vezana za pojavu islama. Muhamedova poruka sljedbenicima da traže nauku »makar i u Kini« (Kina je za tadašnje pojmove bila neizmjereno daleko) proističe iz mnogih odredbi Kur'ana. Kur'an, kao vrhovni islamski zakonik, obavezivao je pripadnike islama da produbljuju znanje, pa je time udaren temelj brzom razvoju prosvjetnih institucija i naučnih disciplina koji je potom uslijedio.

Već u prvim godinama širenja islama (početak VII vijeka) ukazala se potreba za opismenjavanjem vjernika. Opismenjivani su prvo odrasli, a zatim i djeca. Za učitelje pisanja korišteni su čak i pismeni zarobljenici, kojima je opismenjavanje određenog broja muslimana postavljeno kao uslov za oslobođenje iz zarobljeništva.<sup>1</sup>

Prvi objekti koji su služili za opismenjavanje i obrazovanje bile su stambene kuće i džamije. Kasnije se uz džamije grade manje zgrade za osnovno obrazovanje tzv. kuttab ili mekteb, a džamije služe za sticanje srednjeg i višeg obrazovanja.

U X vijeku nastaju posebne škole za srednje i više obrazovanje i nazivaju se medrese.

Dakle, u razvoju prosvjetnih objekata islamske arhitekture možemo uočiti dva perioda. Prvi period označava razvoj prosvjetnih objekata od pojave islama (VII vijek) do pojave posebnih škola — medresa (X vijek). Drugi period označava razvoj medresa i drugih prosvjetnih ustanova u svim islamskim zemljama, na istim principima ali sa izvjesnim arhitektonskim specifičnostima u pojedinim regionalnim školama islamske arhitekture.

## PRVI PERIOD OD VII DO X VIJEKA

U ovom periodu islamsko carstvo je jedinstveno i proteže se od Španije na zapadu do Indije na istoku. Glavni centar bio je u početku Damask, a kasnije Bagdad. Državni jezik na ovom velikom prostranstvu bio je arapski, što je omogućilo brže stvaranje jedinstvene kulture. Za ovaj period karakterističan je nagli razvoj islamske civilizacije i svih, tada poznatih, naučnih disciplina.

Prosvjetne institucije u ovom periodu su mektebi, džamije, javne biblioteke, bolnice i opservatorije. Izuzev džamija, nemamo

<sup>1</sup> H. MULIĆ, Prvi tečaj za nepismene među muslimanima, Novi Behar X, 1936/37, Sarajevo, str. 27. i

Kratak prikaz nastave u početku Islama, Novi Behar X, 1936/37, Sarajevo, str. 119—121.

podataka o arhitekturi pomenutih objekata iz prvog perioda, ali radi kontinuiteta, opisaćemo ih prema onome što je pisana riječ o njima zabilježila.

Mektebi su bili početne škole za djecu, a počinju se osnivati već nakon prve decenije od pojave islama. Harun Al-Rašid (786—809) izdao je naredbu da se uz svaku džamiju mora sagraditi i mekteb.<sup>2</sup> U mektebu su djeca učila čitanje Kur'ana, pisanje i osnove vjerskog i moralnog odgoja.

Džamije su prvi i najbrojniji objekti islamske arhitekture, a grade se svuda uporedo sa širenjem islamskog carstva. Pored svoje osnovne namjene za obavljanje molitve, džamija je imala višestruki društveni i politički značaj, a poslužila je i kao prva škola za obrazovanje odraslih.

Prva predavanja održana su u prvoj džamiji, sagrađenoj 622. godine u Medini, a nakon toga su mnoge džamije u Kairu, Bagdadu, Basri, Damasku i drugim gradovima poslužile kao škole za srednje i više obrazovanje. Neke džamije zadržale su tu ulogu i nakon osnivanja posebnih škola, naročito u Kairu i Španiji, gdje su neke prerasle u univerzitete.

Pristup predavanjima u džamiji bio je slobodan za svakog, a izbor predavača bio je po želji učenika. Svaki predavač imao je svoju grupu učenika. Nekad je bilo i više predavača u jednoj džamiji, što su omogućavale prve džamije sa stupovima koje su pokrivala velike površine.<sup>3</sup>

Poznata je džamija El-Azhar u Kairu, koja je krajem X vijeka prerasla u univerzitet. Tada je imala 35 predavača koji su predavali po utvrđenom redu.<sup>4</sup> Poznati univerzitet osnovan u X vijeku u džamiji u Kordovi imao je katedre za teologiju, pravo, astronomiju, matematiku i medicinu. Univerzitet u Granadi, osim ovih, imao je i katedre za hemiju i filozofiju. Na ovim univerzitetima studirali su studenti iz cijele Evrope.<sup>5</sup> Razvoj prosvjetnih institucija u Španiji imao je veliki uticaj na razvoj sličnih institucija u Evropi, a posebno na razvoj evropskih univerziteta.<sup>6</sup>

Dok su džamije bile glavni centri za sticanje vjerskog obrazovanja, javne biblioteke, bolnice i opservatorije bili su centri za opšte obrazovanje.

Od VIII vijeka u islamskom svijetu se razvija veoma živa aktivnost sakupljanja knjiga, posebno djela grčke kulture. Nastaju mnoge privatne i javne biblioteke, kao i biblioteke uz džamije, bolnice i opservatorije, a kasnije i uz medrese.

<sup>2</sup> E. DIZDAR, Nastavni zavodi kod Arapa, Tridesetogodišnji izvještaj Šerijatske sudačke škole, Sarajevo 1917, str. 7.

<sup>3</sup> E. DIZDAR, n. d., str. 7.

<sup>4</sup> H. ABDELLATIF, Muhamed Musa »Alamek« Bosanac, arapski jezikoslovac iz prve polovine XVII

stoljeća, doktorska disertacija, Sarajevo 1965, str. 44—45.

<sup>5</sup> F. HITI, Istorija Arapa, Sarajevo 1967, str. 480, 509.

<sup>6</sup> A. BANOVIĆ, Postanak i razvoj evropskih univerziteta, Beograd 1952, str. 7.

Prva javna biblioteka, zvana Bejtul-Hikmet (kuća mudrosti), osnovana u IX vijeku u Bagdadu, otvorila je novu eru organizovanog prevođenja stranih djela na arapski jezik i njihovog proučavanja. To je bila kombinacija biblioteke, akademije i prevodilačkog biroa. Imala je posebne prostorije za prevodioce, prepisivače i za one koji su čitali i studirali. Tu su prevođena i studirana djela iz medicine, filozofije, matematike i astronomije i dr. Bila je to najvažnija ustanova za sticanje opšteg obrazovanja. Po ugledu na ovu otvorena je i akademija (biblioteka) u Kairu i druge.<sup>7</sup>

Ove institucije omogućile su svestrano proučavanje pojedinih grana nauke i njen dalji razvoj. Pored toga, njima pripada i velika posrednička uloga u upoznavanju Evrope sa djelima grčke, perzijske i drugih istočnjačkih kultura.

Bolnice, koje se osnivaju od IX vijeka, bile su istovremeno i škole za medicinu, farmaciju i kemiju. Imale su odjeljenja za razne bolesti, kao i posebne prostorije za držanje predavanja o bolestima, liječenju i pripremanju lijekova.<sup>8</sup> Jedan od najzaslužnijih za razvoj medicine, pored El-Razija, je liječnik, filozof i filolog Ibn Sina (Avicena). Njegovo djelo »Qanun« je, u stvari, enciklopedija medicine. Prevedeno je u XII vijeku na latinski jezik i služilo je sve do XVII vijeka kao glavni medicinski priručnik i udžbenik na evropskim univerzitetima.<sup>9</sup>

U to vrijeme osnivaju se i mnoge opservatorije koje postaju centri za izučavanje matematike i astronomije.<sup>10</sup>

#### DRUGI PERIOD — STVARANJE POSEBNIH ŠKOLA — MEDRESA

U X vijeku islamsko carstvo je podijeljeno na tri halifata, čiji su centri u Bagdadu, Kairu i Kordovi. Tokom X vijeka Turci sve više napreduju u Perziji da bi u XI vijeku osnovali Veliko seldžučko carstvo sa centrom u Perziji. Ovo carstvo obuhvatalo je zemlje od Centralne Azije do Egejskog mora.

Seldžuci unose nove elemente u islamsku arhitekturu. U drugoj polovini XI vijeka Seldžuci osnivaju veliku školu, zvanu medresa, koja će imati veliki uticaj na razvoj islamske arhitekture, kao i na otvaranje medresa u svim islamskim zemljama.

Stvaranje medrese pripremalo se još od kraja X vijeka. U ovo vrijeme ortodokсни pravac u islamu suočava se sa drugim, šiitskim

<sup>7</sup> M. BUSULADŽIĆ, *Islamske biblioteke*, Novi Behar VIII, 1934/35, Sarajevo, str. 189—190, 241—242.

E. DIZDAR, n. d. str. 15.

F. HITI, n. d. str. 371, 566.

<sup>8</sup> E. DIZDAR, n. d. str. 16, 17.

F. HITI, n. d. str. 372.

<sup>9</sup> F. HITI, n. d. str. 335.

<sup>10</sup> F. HITI, n. d. str. 372.

E. DIZDAR, n. d. str. 18.

<sup>11</sup> A. GODAR, *Umjetnost Irana*, Beograd 1965, str. 296.

pravcem, što je posebno izraženo u istočnoj Perziji, Horasanu. Da bi učvrstili ortodokсни pravac, pojedini profesori, pored predavanja u džamijama, počinju da drže predavanja i u svojim privatnim kućama.

Medresa je tada označavala samo mjesto za učenje, ali uskoro profesori počinju da prilagođavaju stambene kuće samo za učenje i da grade posebne zgrade za medrese.<sup>11</sup> Smatra se da su prve posebne medrese nastale u prvoj polovici XI vijeka u Nišapuru, prestonici Horasana.<sup>12</sup>

Godine 1067. seldžučki vezir Nizam Al-Mulk osnovao je Veliku zvaničnu medresu u Bagdadu, koja je imala presudan značaj za dalji razvoj medresa. To je bila visoka teološka i visoka upravna škola, a prozvana je Nizamija. Nešto kasnije otvorene su medrese u Nišapuru, Basri, Isfahanu, Balku, Kargirdu i drugim gradovima, koje se pripisuju istom osnivaču i nazivaju se Nizamije.<sup>13</sup>

Nizamija u Bagdadu je bila škola internatskog tipa. Osnovana je kao zadužbina (vakuf). Učenici su imali stipendije a profesori plate. Tako je sredinom XI vijeka nastala potpuno organizirana škola, koja je poslužila kao uzor svim medresama.

Od ovih, prvih medresa do danas očuvani su samo ostaci medrese u Kargirdu i opis medrese Tamgač Hana u Samarkandu. Zahvaljujući tome, možemo danas suditi o prostornim koncepcijama prvih medresa.

Medresa Tamgač Hana u Samarkandu iz 1064. godine obuhvatala je: grobnicu, džamiju, mekteb, više predavaonica, sobe za učenike, biblioteku, dvorište i baštu, što se može vidjeti iz sačuvane vakufname za medresu.<sup>14</sup> Ovo pokazuje da su već prve medrese objedinjavale u sebi džamiju, medresu i grobnicu, što je uticalo na formiranje medresa u Anadoliji, Siriji i Egiptu.

Ostaci medrese u Kargirdu, koju je osnovao Nizam Al-Mulk 1087. godine, pokazuju da je medresa imala unutrašnje dvorište sa četiri *ivana* (zasvedena prostorija, koja je jednom stranom otvorena prema dvorištu) u osovinama dvorišta (slika 1). *Ivan* prema kibli je nešto veći i ima mihrab, što znači da je služio za molitvu. U uglovima su bile sobe za učenike i ostale prostorije.<sup>15</sup>

*Ivan*, kao arhitektonski element, doživio je svoj puni razvoj još u palatama sasanidske Perzije (palate u Firuzabadu, Sarvistanu i Ktezifonu — slika 2), ali koncepcija medrese sa 4 *ivana* u osovi-

<sup>12</sup> ISLAM ANSIKLOPEDISI

ASAD TALAS, La madrasa Nizamiyya et son histoire, Paris 1939 (Université de Bordeaux — Faculté des lettres).

<sup>13</sup> A. GODAR, n. d. str. 297.

ISLAM ANSIKLOPEDISI.

<sup>14</sup> U vakufnami za medresu nije naznačena godina gradnje, ali se

prema uvodnom tekstu smatra da je sagrađena 1064. godine. Prema tome, to bi bila najstarija poznata zvanična medresa, ali je Nizamija u Bagdadu sigurno bila značajnija. (M. KHADAR, Deux actes de waqf d'un Qarahanide d'Asie Centrale Extrait du Journal asiatique, Paris 1967, str. 305—334.)

<sup>15</sup> A. GODAR, n. d. str. 299.

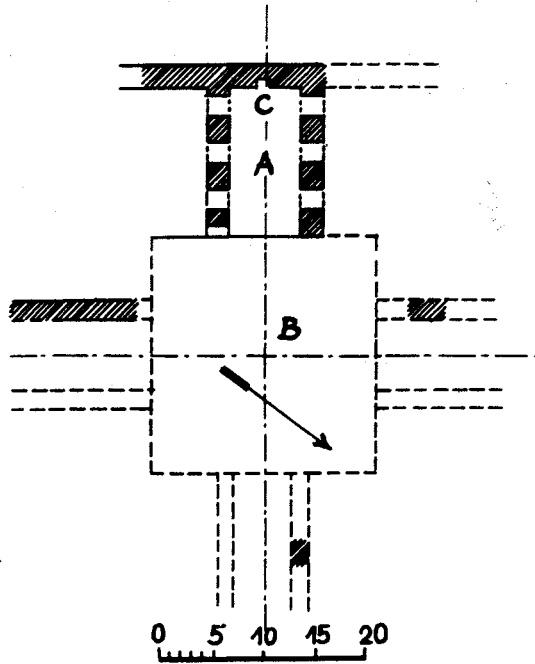

Sl. 1. Medresa Nizamija  
u Kargirdu, A. veliki  
ivan, B. dvorište,  
C. mihrab

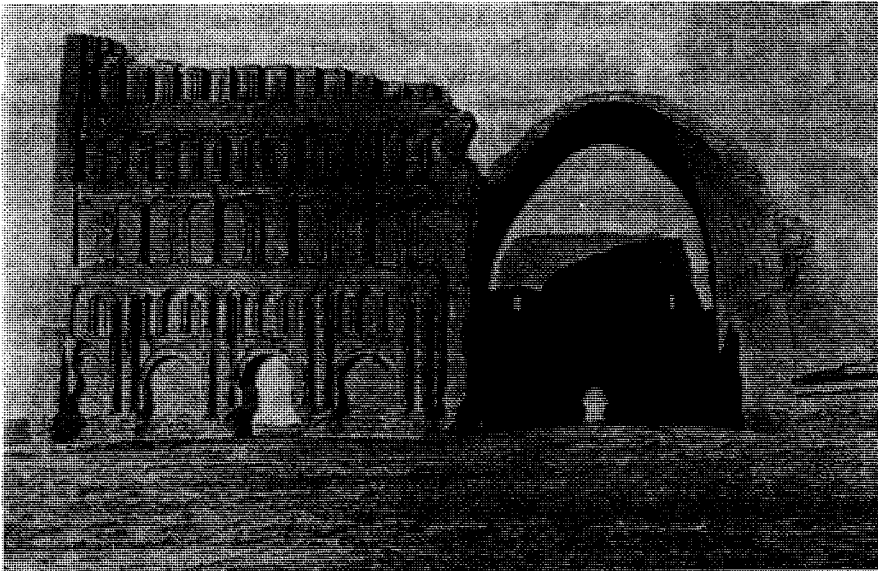

Sl. 2. Palata u Ktezifonu, izgled

nama dvorišta, bez sumnje, vodi porijeklo od stambene horasanske kuće sa *ivanom*, koja je prva poslužila kao prostor za učenje. Ova kuća je u palati Mahmuda od Gazne (998—1030) u Afganistanu dobila svoj monumentalni oblik sa četiri *ivana* u osovinama unutrašnjeg dvorišta.<sup>16</sup> Ovakva koncepcija bila je pogodna za objekat takvog značaja koji je u to vrijeme dobila medresa.

Ova nova prostorna koncepcija medrese sa *ivanima*, u kombinaciji sa kupolom, našla je primjenu kod mnogih medresa i džamija u Perziji, Turkestanu, Anadoliji i Egiptu. U tome je arhitektonski značaj medrese sa *ivanima*.

Iz Perzije medresa je prenesena u Siriju, Egipat, Sjevernu Afriku i Anadoliju, a osmanski Turci donose je i u naše krajeve. Za nas je od važnosti da ustanovimo razvoj i osobenosti prosvjetnih objekata osmanske arhitekture, jer su direktno uticali na razvoj istih objekata u našim zemljama, a također je potrebno upoznati i prosvjetne objekte seldžučke arhitekture koju su osmanski Turci naslijedili.

#### PROSVJETNI OBJEKTI SELDŽUČKE ARHITEKTURE U ANADOLIJI

Anadolski Seldžuci su jedan od ogranaka Velikih Seldžuka i najduže su se održali nakon raspada Velikog seldžučkog carstva (sredina XII vijeka). U seldžučkim prijestonicama Konji, Sivasu, Kajseriji kao i u drugim gradovima Anadolije izgrađene su u XII i XIII vijeku mnoge medrese.

Seldžučka medresa u Anadoliji predstavlja dalji razvoj prvih medresa u Perziji i obavezno sadrži: dvorište, *ivan-predavaonicu*, sobe za učenike i grobnicu osnivača medrese. Anadolske medrese često imaju minareta, što govori o podvojenosti funkcije. Perzijska medresa sa 4 *ivana* u Anadoliji se, pod uticajem klimatskih prilika i mjesne tradicije, transformisala u dva tipa medrese:

1. medresu sa pokrivenim dvorištem
2. medresu sa otvorenim dvorištem.

*Karataj medresa u Konji* iz 1252. godine je najizrazitiji predstavnik medresa sa pokrivenim dvorištem (slika 3). Kvadratično dvorište pokriveno je kupolom, sa otvorom na vrhu radi osvjetljenja. Ispod otvora u kupoli nalazi se bazen za vodu i šadrvan. Dvorište je sa tri strane uokvireno sobama za učenike, dok je na četvrtoj strani *ivan*. Sa strane *ivana* nalaze se dvije kvadratične prostorije pokrivena kupolama. U lijevoj prostoriji je grob osnivača. Ostale prostorije bile su pokrivena svodovima. Ulaz je postavljen periferno, a iza njega se razvija veći ulazni prostor, koji je karakterističan za sve seldžučke medrese.

<sup>16</sup> A. GODAR, n. d. str. 298.



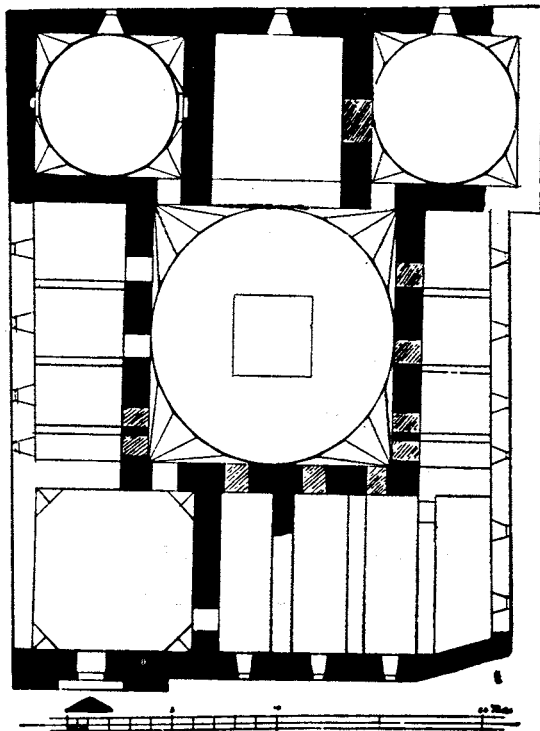

Sl. 3. Karataj medresa  
u Konji, tlocrt

Svi zidovi dvorišta i kupola ukrašeni su fajansnim mozaikom velike umjetničke vrijednosti. To je remek-djelo seldžučke fajansne dekoracije. U dekoraciji prevladava ukrasno pismo i geometrijski ornament (slika 4). Ova izvanredna dekoracija enterijera fajansnim opločenjem je daljna karakteristika seldžučkih medresa.

Pokrivanje dvorišta predstavlja pokušaj prilagođavanja medrese novim klimatskim uslovima, ali ovaj tip nije našao veliku primjenu. Ipak, uticao je na razvoj osmanske džamije sa kupolom i unutrašnjim *ivanima*.

*Sirčali medresa u Konji* iz 1243. godine je najbolji primjer drugog tipa medrese sa otvorenim dvorištem (slike 5 i 6). Na formiranje ovoga tipa medrese uticalo je helenističko dvorište sa peristilom. Kod ovih medresa otvoreno pravougaono dvorište uokvireno je trijemom sa arkadama, na koji su orijentisane sobe u jednoj ili dvije etaže. *Ivan* i dvije prostorije sa kupolama zauzimaju isto mjesto kao i kod prvog tipa. Ulaz je u osovini medrese, a iza njega se razvija ulazni prostor. Ovaj tip medrese našao je široku primjenu u Anadoliji i iz njega se razvila osmanska medresa.

Među seldžučkim medresama ima i medresa sa dva i tri *ivana*. Posebnu karakteristiku seldžučkih medresa čine portali. Ne ističu se svojim dimenzijama, nego izvanrednom umjetničkom de-

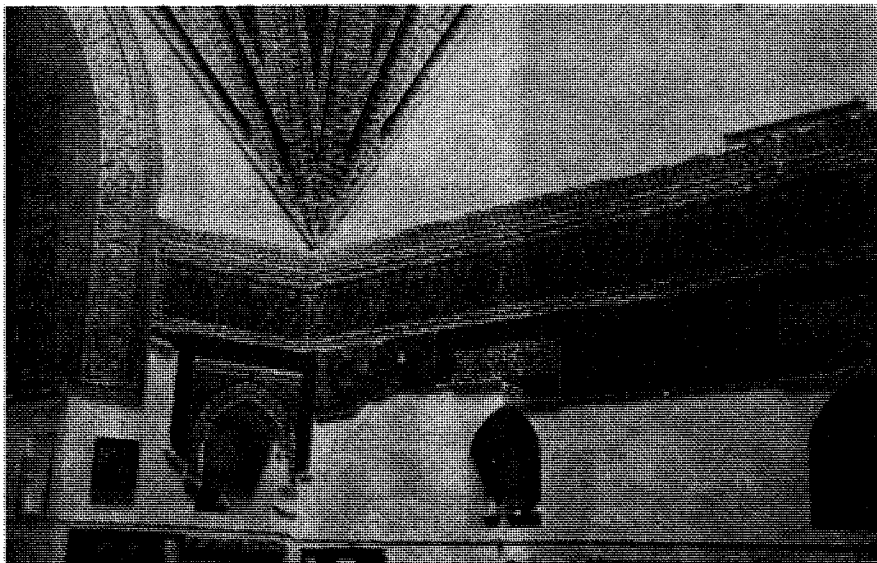

Sl. 4. Karataj medresa u Konji, dekoracija dvorišta

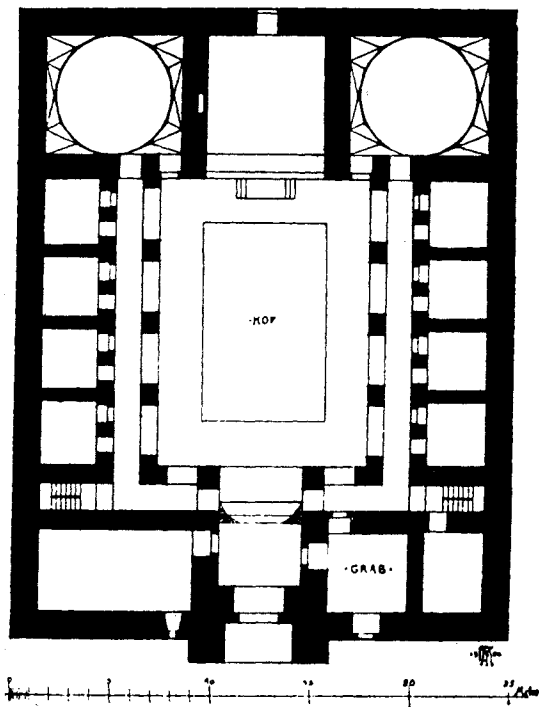

Sl. 5. Sirčali medresa u Konji, tlocrt

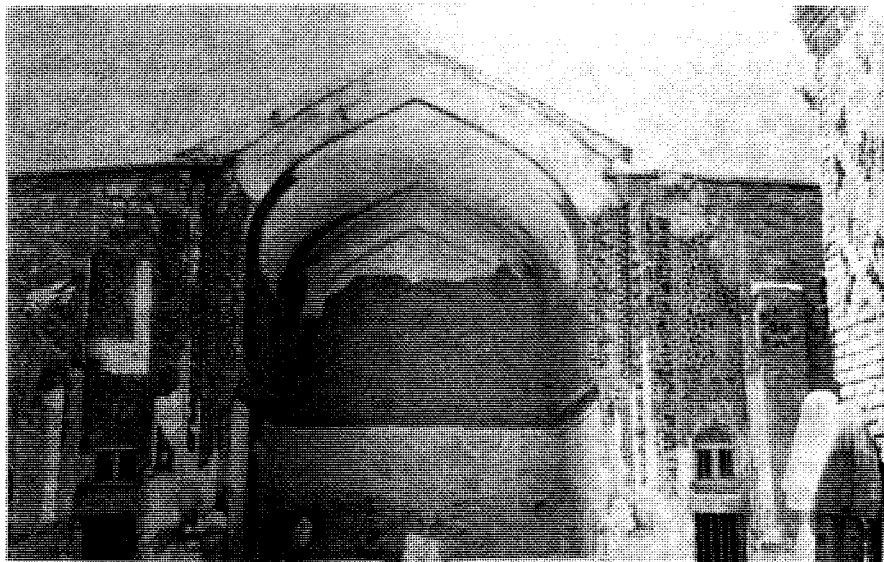

6. Sirčali medresa u Konji, ivan

koracijom, pa predstavljaju najljepše primjere seldžučke kamene ornamentike. U dekoraciji portala često su primjenjivani stalaktiti i ukrasno pismo (slika 7).

Pored medresa-teoloških škola, u Anadoliji su postojale i posebne medrese za medicinu i astronomiju. Građene su kao i ostale medrese. Medrese za medicinu bile su istovremeno i bolnice, a zvale su se daruš-šifa.

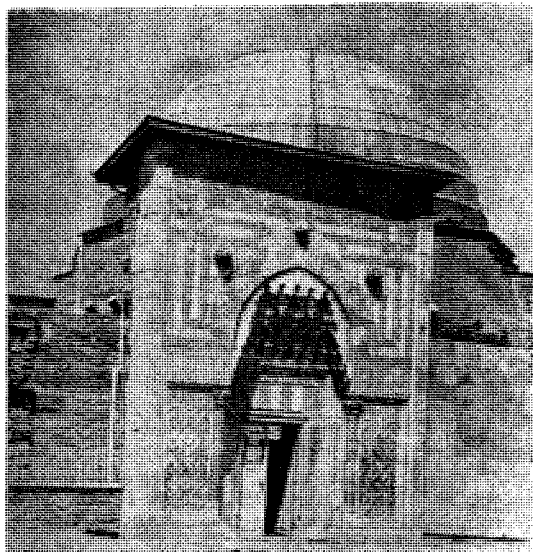

Sl. 7. Karataj medresa u Konji, portal

Iako nema ostataka mekteba seldžučke arhitekture, ipak se može utvrditi da su bili brojno zastupljeni i da su građeni uz džamije. Fuad Köprülü, u svom djelu *Porijeklo osmanske carevine* navodi: »Seldžučka Anadolija je također dostigla visok nivo sa gledišta duha: osim osnovnih škola, pripojenih uz svaku džamiju radi podučavanja djece u čitanju i pisanju, medrese su bile osnovane na sve strane.«<sup>17</sup>

Sve ove institucije nastale su kao zadužbine (vakufi) vladara, visokih državnika, bogatih trgovaca i drugih pojedinaca.<sup>18</sup>

#### PROSVJETNI OBJEKTI OSMANSKE ARHITEKTURE

Koncem XIII vijeka anadolsko seldžučko carstvo se raspada pod navalom Mongola u niz kneževina. Kneževina Osmana na granici prema Vizantiji počinje da širi svoje granice na račun Vizantije, pa početkom XIV vijeka prerasta u Osmansku državu, a kasnije u carstvo. U XVI vijeku Osmansko carstvo obuhvata: Anadoliju, Balkan, Siriju, Egipat i Sjevernu Afriku. Prva prijestonica Osmanske države bila je Brusa, zatim Jedrene, a od 1453. godine Carigrad. To su ujedno centri u kojima se može pratiti najživlji razvoj osmanske arhitekture. To je najmlađa islamska arhitektura, čiji se uticaj osjetio naročito u zemljama evropskog dijela Turske carevine, kojima je to bio prvi dodir sa islamskom arhitekturom.

Osmani nastavljaju seldžučku tradiciju građenja, pa se uporedo sa širenjem carstva razvija živa arhitektonska djelatnost. U bogatom programu osmanske arhitekture značajno mjesto su zauzimali prosvjetni objekti — mektebi, medrese i biblioteke.

Kao i drugi arhitektonski objekti, tako su i prosvjetni objekti bili zadužbine pojedinaca (vakufi) a ne državne institucije. Institucija vakufa razvila se rano u islamskom svijetu i imala je veliku ulogu u razvoju arhitekture.

Mektebe, kao početne škole, i medrese, kao škole za viši stepen obrazovanja, država je samo nadzirala. Međutim, država je preuzela brigu o obrazovanju kandidata za najvažnije poslove državne uprave, pa su formirane pri dvoru razne škole kao: Šehzade Mekteb — škola za prinčeve, Meškhan — škola za službenu prepisku i Enderun — škola sa raznim odjeljenjima za obrazovanje »adžemi oglana«, gdje se sticalo znanje od osnovnog do najvišeg stepena iz raznih disciplina, od crtanja do vojnih vještina.<sup>19</sup>

<sup>17</sup> F. KÖPRÜLÜ, *Porijeklo Osmanske carevine*, prevod N. Filipovića, Sarajevo 1955, str. 76.

<sup>18</sup> F. KÖPRÜLÜ, n. d. str. 72.

<sup>19</sup> Na dvoru su školovani kandidati za: admirale, vezire, vojskovođe, vojne sudije, prestolonasljednike, ambasadore, kao i za arhitekthe, kaligrafe, nakaše (majstori primijene-

njenog orijentalnog slikarstva), učesnake raznih profila, pjesnike, književnike i dr.

Interesantno je da su u Enderun, koji je osnovao sultan Mehmed Fatih, primana samo djeca drugih nacionalnosti iz sastava turske države, tzv. »adžemi oglani«, koja su birana i dovođena na dvor. (OZGÖNÜL

Sa stanovišta arhitekture, za nas su od interesa samo mektebi, medrese i biblioteke. Mnogi očuvani objekti daju dovoljno podataka o njihovim arhitektonskim rješenjima i razvoju. Očuvani dokumenti pružaju i druge podatke koji upotpunjuju naše znanje o tim objektima.

Mektebi su bili početne škole u kojima su muška i ženska djeca od 5—10 godina učila čitati i pisati i sticala osnovna znanja o vjeri i moralu. U narodu je za ove škole bio uobičajen naziv »sibjan mekteb« od arapske riječi »sibjan« koja označava malu djecu, i riječi »mekteb« — škola.

Najvažniji dokumenti za saznanje o namjeni, organizaciji, izgradnji i načinu održavanja mekteba su zakladnice (vakufname). Iz njih saznajemo da je svaki mekteb imao učitelja i njegovog pomoćnika, kalfu. Osnivači su ostavljali sredstva za održavanje mekteba, a često i za hranu i odjeću siromašnoj djeci.<sup>20</sup>

U mektebu nije bilo podjele na razrede. Svi učenici su sjedili u jednoj učionici a lekcije su dobivali prema savladanom gradivu.<sup>21</sup> Ovaj tradicionalni način održavanja nastave sa svim učenicima bio je presudan za formiranje zgrade mekteba. Osnovne potrebe mogla je da zadovolji samo jedna prostorija.

Prve osmanske mektebe izgradili su sultan Orhan u Brusi i njegov sin Sulejman paša u Izniku.<sup>22</sup> Nakon toga, mektebi se grade u svim naseljima, gotovo u svim mahalama. Uz džamije mektebi su najbrojniji objekti osmanske arhitekture.

Posmatrajući lociranje mekteba u tkivu naselja, možemo uočiti da su mektebi građeni:

- u dvorištu džamija,
- u okviru većeg džamijskog kompleksa (slika 19),
- u okviru kompleksa medrese (slika 21),
- kao samostalne građevine u mahalama (slike 9 i 11).

Tlocrtna rješenja mekteba su jednostavna. U dispoziciji svakog mekteba obavezno se pojavljuje jedna veća prostorija, učionica. Na pojedinim karakterističnim primjerima pokazaćemo najčešće primjenjivane dispozicije mekteba.

Najjednostavniji mektebi imaju samo učionicu u koju se ulazi direktno iz vanjskog prostora (slika 19).

Kod većine mekteba učionici je dodat zatvoren ili otvoren ulazni prostor (slika 8 i 9). Duboki trijem ispred učionice kod mek-

AKSOY, Osmanlı devri İstanbul si-byan mektepleri üzerine bir incele-me, İstanbul 1968, str. 56—57.) Kao »adžemi oglani« na dvoru su školovani i mnogi naši zemljaci, koji su kasnije zauzimali veoma visoke položaje u Osmanskoj državi, kao što su: veliki veziri, veziri, namjesnici pokrajina, vojskovođe i dr.

<sup>20</sup> M. ŠAKIR ULKÜTASIR, Sibyan mektepler, Türk kültürü broj 33, Ankara 1965.

ÖZGÖNÜL AKSOY, n. d. str. 57—58.

<sup>21</sup> M. ŠAKIR ULKÜTASIR, n. d.

<sup>22</sup> E. HAKKI AYVERDI, Osmanlı mimarisi ilk devri, İstanbul 1966.

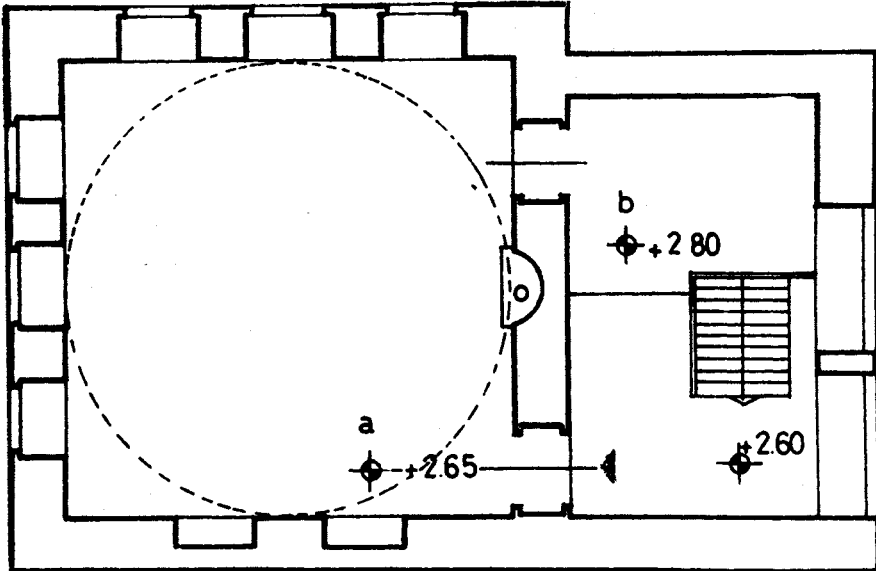

Sl. 8. Tavšant mekteb u Carigradu, tlocrt

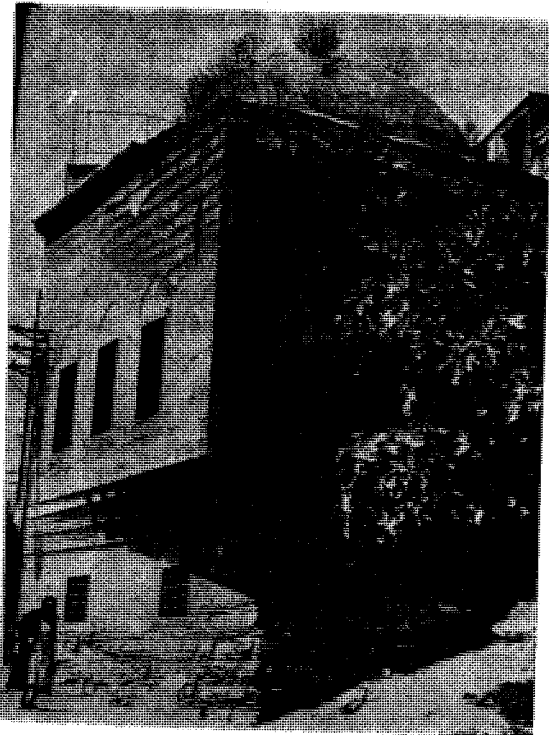

Sl. 9. Tavšant mekteb u Carigradu, izgled

teba u kompleksu Selimije džamije u Jedreni podsjeća na otvorene učionice savremenih škola.

Nešto složenija dispozicija mekteba dobivena je dodavanjem manje prostorije za učitelja (slike 10 i 11).



Sl. 10. Mekteb Ehlač Jusuf efendije u Carigradu, tlocrt

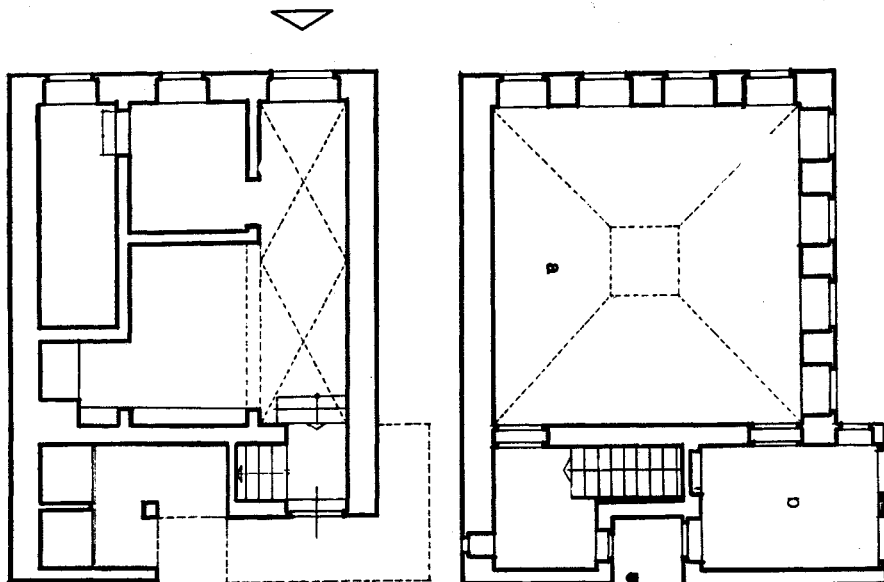

Sl. 11. Mekteb Ehlač Jusuf efendije u Carigradu, izgled

Posebnu varijantu dispozicionog rješenja predstavljaju mektebi sa dva kvadratna prostora, pokrivena kupolama. Kod nekih mekteba obadvije prostorije su zatvorene i služe kao učionice (slika 21). Kod drugih mekteba glavna učionica je zatvorena a ulazni prostor je otvoren prema dvorištu, i vjerovatno je u ljetnim danima služio kao otvorena učionica, po ugledu na otvorene učionice brusanskih medresa. Izrazit primjer ovakvog rješenja je mekteb Sitti Hatun u Brusi iz 1456. godine (slika 12) i mekteb sultan Bajazita u Istanbulu.

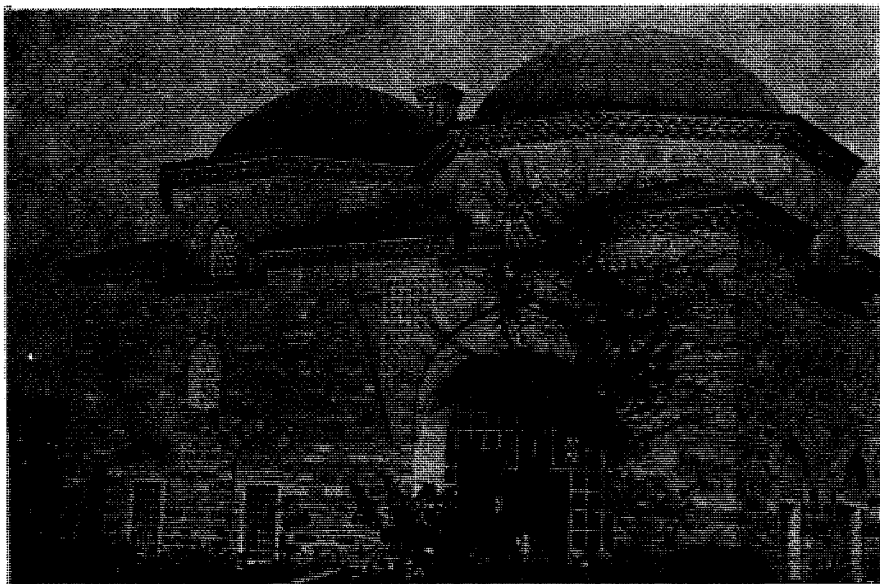

Sl. 12. Mekteb Siti Hatun u Brusi, izgled

Mektebi su građeni kao prizemne građevine ili na sprat. Učionice su približno kvadratičnog oblika i obično imaju kamine. U XVIII vijeku, pod uticajem baroka, učionice se proširuju na jednu ili dvije strane dodatnim prostorom, povezanim arkadama sa učionicom. Mektebi su obično građeni od kamena ili u alterniranim slojevima kamena i opeke, a neki i od slabijeg materijala.

U konstruktivnom pogledu možemo uočiti tri načina pokrivanja učioničkog prostora: ravnom tavanicom, manastirskim svodom i kupolom. Manastirski svodovi su negdje vidljivi, a negdje su utopljeni u drvenu krovnu konstrukciju (slika 11).

Samo neki, obično sultanski mektebi u velikim gradovima, građeni su kao monumentalne građevine (slika 12). Ostali mektebi se svojim dimenzijama i oblikovanjem približavaju mjerilima stambene arhitekture i ambijentu mahale. Doksat, glavno obilježje stambene arhitekture, našao je primjenu i kod mekteba (slike 9 i 11).



U perifernim dijelovima Istanbula nalaze se veoma jednostavno građeni mektebi. Ovakvi mektebi su sigurno bili u većini u manjim gradovima Osmanskog carstva, a takvi su našli primjenu i u našim krajevima.

Medrese osmanske arhitekture uglavnom nastavljaju tradiciju seldžučkih medresa sa otvorenim dvorištem, uz izvjesnu evoluciju ka čistijem arhitektonskom rješenju. Izostavljaju se grobnice osnivača i minareta. Tako se osmanska medresa suštinski potpuno odvađa od funkcije džamije i preuzima na sebe samo osnovnu funkciju — učenje. Unutrašnje dvorište sa trijemom čini i dalje jezgro arhitektonske koncepcije, ali su sobe koje ga uokviruju uvijek prizemne. *Ivan* se pretvara u kvadratičnu predavaonicu, pokrivenu kupolom. Ova predavaonica je u brusanskom periodu otvorena prema dvorištu, a kasnije se zatvara pod uticajem klimatskih prilika. Kupola potiskuje svodove seldžučkih medresa, pa su i trijem i sobe, obično, pokriveni kupolama.

Prvu osmansku medresu izgradio je Sulejman paša 1336. godine u Izniku<sup>23</sup> (slika 13). Pokrivena je kupolama, a predavaonica je zatvorena. Ova prva medresa ima sve osobine klasične osmanske medrese, ali nije bila odmah prihvaćena. Prve brusanske medrese potpuno se oslanjaju na seldžučke medrese.

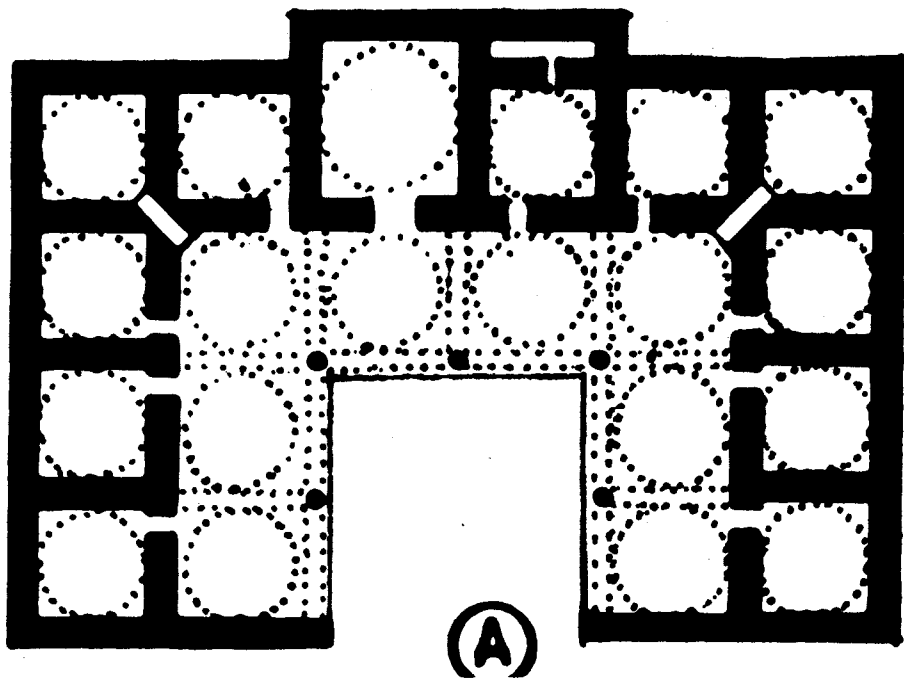

Sl. 13. Medresa Sulejman-paše u Izniku, tlocrt

<sup>23</sup> UNSAL BEHDŽET, Turkish  
islamic architecture in seljuk and

ottoman times 1071—1923, London  
1959, str. 38.

*Medresa sultan Murata II* (1421—1446) u Brusi može se smatrati prelaznom građevinom od seldžučkih ka osmanskim medresama (slike 14 i 15). Dvorište sa šadrvanom uokvireno je trijemom sa kupolama. Sobe su pokrivene manastirskim svodovima, koji se po formi približavaju kupoli. Nasuprot ulazu, u osovini medrese, nalazi se velika predavaonica kvadratnog tlocrta, koja je velikim prelomljenim lukom otvorena prema dvorištu. Predavaonica čitavim tlocrtom izlazi iz okvira medrese, što je karakteristika brusanskih medresa. Otvorena predavaonica, stalaktitni i fajansni ukrasi u njoj su ostaci uticaja seldžučkih medresa. Dekorativnost brusanskih medresa izražena je i dekorativnim načinom zidanja u opeci i kamenu.

U isto vrijeme, tj. za vrijeme Murata II, izgrađena je i *Satli medresa u Jedreni*, ali ona ima dvije predavaonice — jednu otvorenu, a drugu zatvorenu — što je posljedica oštrijih klimatskih uslova u Jedreni. Učionice su djelimično utopljene u masu građe-

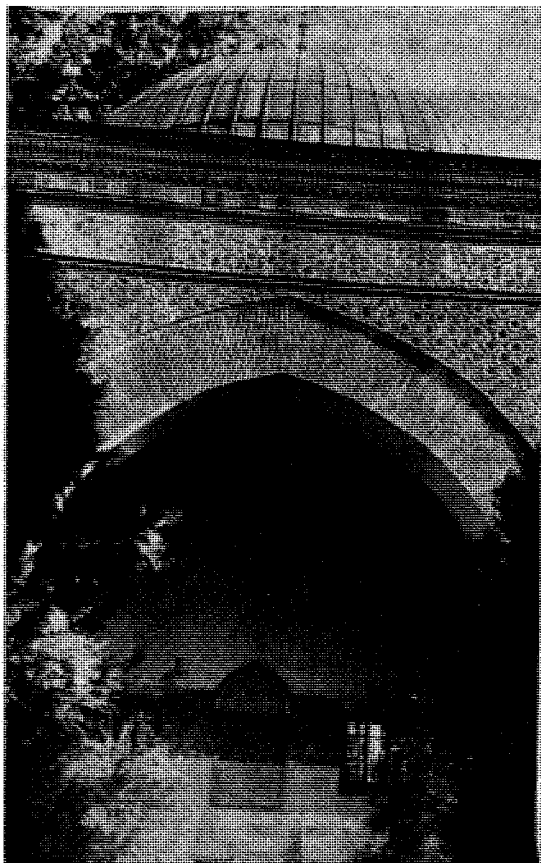

Sl. 14. Medresa  
Murata II u Brusi,  
tlocrt

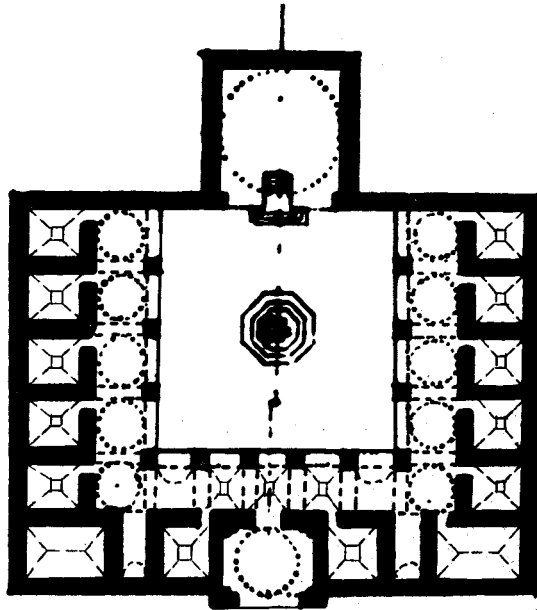

Sl. 15. Medresa  
Murata II u Brusi,  
predavaonica

vine, sobe su pokriveno kupolama, nema težnje za dekorativnošću, što predstavlja novi korak ka klasičnoj osmanskoj medresi.

U brusanskom i ranocarigradskom periodu pojavljuju se i džamije — medrese. To su *džamija — medresa Sultan Murata I u Brusi* iz 1363. godine, gdje je medresa smještena na spratu iznad džamije, i *džamija — medresa Mahmud-paše u Carigradu* iz 1464. godine, gdje su sobe medrese prigradene sa strana džamijskog prostora.<sup>24</sup>

U klasičnom periodu osmanske arhitekture (XVI i XVII vijek) medresa se pojavljuje uglavnom u vidu tri tipa tlocrtnog rješenja:

- zatvorena medresa sa unutrašnjim dvorištem,
- medresa u obliku slova »U«,
- medresa u obliku slova »L« (slika 16).

Kod zatvorene medrese unutrašnje dvorište sa šadrvanom sa svih strana je uokvireno trijemom i sobama. Sobe su pokriveno kupolama. Nasuprot ulazu, u osovini medrese nalazi se predavaonica kvadratnog tlocrta, koja je obavezno zatvorena i djelimično utopljena u masu građevine, ali dominira svojim dimenzijama i kupolom (slika 17).

Medrese u obliku slova »U« imaju jednu stranu dvorišta, prema predavaonici, slobodnu ili je tu samo trijem bez soba (sli-

<sup>24</sup> Tlocrte ovih džamija vidi kod CELAL ESAD ARSEVEN, *Türk sanatı tarihi I—X*, Istanbul.

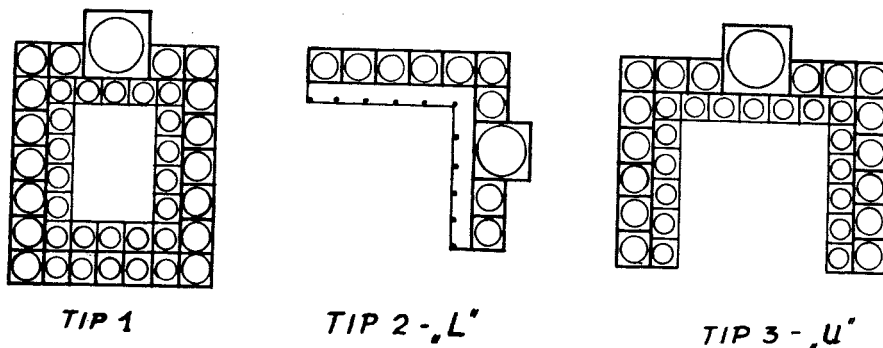

Sl. 16. Šeme osnovnih tipova osmanskih medresa

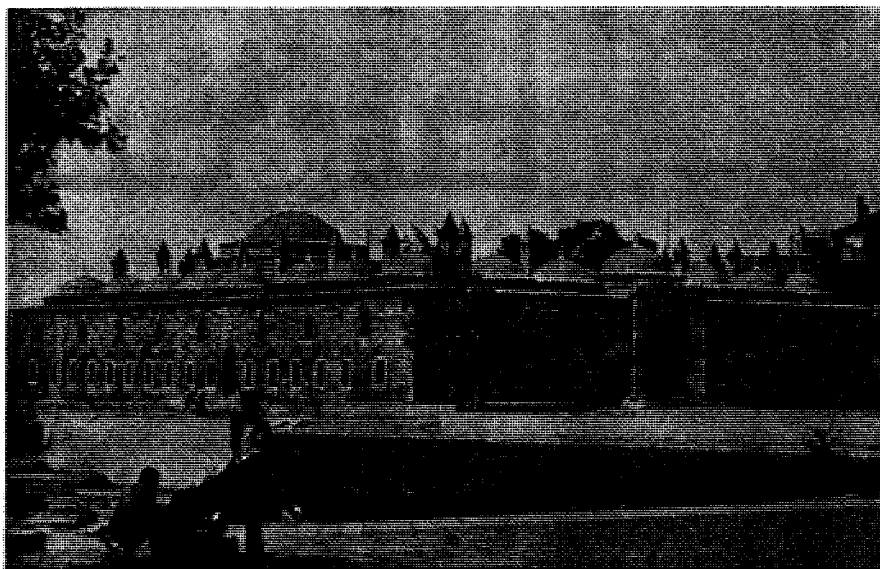

Sl. 17. Medresa sultan Bajazita II u Carigradu, izgled

ka 13). Ukoliko se ovakva medresa nalazi u dvorištu džamije, tada je džamija na slobodnoj strani dvorišta. Tako je građena džamija i medresa Mehmed-paše Sokolovića u Carigradu (slika 18). Predavaonica je postavljena u osovini dvorišta nasuprot džamiji, a sa njene lijeve i desne strane nižu se sobe formirajući slovo »U«. Dvorište medrese sa šadrvanom je u isto vrijeme i dvorište džamije.

Medrese u obliku slova »L« su manje medrese kod kojih trijem i sobe uokviruju samo dvije strane dvorišta. Predavaonica je postavljena u sredini ili na kraju jednog kraka medrese (slika 20).

Sva tri tipa osmanske medrese građeni su i kao samostalni objekti, ali su većinom ukomponovani u veća arhitektonsko-prostorna rješenja u nekoliko varijanti:

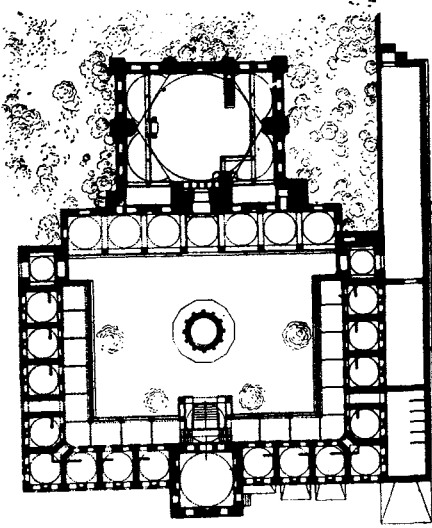

Sl. 18. Medresa  
Mehmed-paše  
Sokolovića u Carigradu,  
tlocrt

A. Medrese su građene u okviru velikih džamjiskih kompleksa koji se grade od XV vijeka. Nepunih 20 godina nakon zauzimanja Carigrada, 1471. godine, dovršen je kompleks Fatihove džamije u Carigradu (slika 19). Ovaj kompleks, osim džamije, sadrži osam velikih i osam malih (dopunskih) medresa, mekteb, biblioteku, bolnicu i imaret (javna kuhinja). Ovaj kompleks je izgrađen po geometrijskim principima, pa u arhitektonskom pogledu predstavlja novi poduhvat planskog stvaranja kompleksa građevina, što će uticati na dalji razvoj osmanske arhitekture. Cijeli kompleks imao je osam zatvorenih i osam otvorenih učionica, 230 soba i 32 ostale prostora.<sup>25</sup> U današnjem smislu to je bio univerzitetski centar.

Među mnogim kompleksima građevina naročito se ističe kompleks Sulejmanije džamije u Carigradu, koji je 1557. godine izgradio poznati turski arhitekta Sinan. To je bio novi univerzitetski centar a sadržavao je džamiju, 4 medrese, dârul hadis, bolnicu, imaret, medicinsku školu i mekteb.

B. Često su medrese građene u dvorištu džamija. U XVI vijeku arhitekta Sinan, svojim mnogobrojnim medresama daje izvanredne i uvijek različite primjere skladnog povezivanja džamije i medrese. Dok je u svojim velikim djelima Sinan ostvario najbolje primjere monumentalnosti i konstruktivnog rješenja, u ovim malim građevinama naročito je došla do izražaja umješnost skladnog povezivanja raznih građevina unutar zajedničkog dvorišta.

Kod medrese Mehmed-paše Sokolovića vidjeli smo samo jedan način povezivanja građevina, gdje je medresa dio trijema džamije.

<sup>25</sup> UNSAL BEHDŽET, n. d. str.

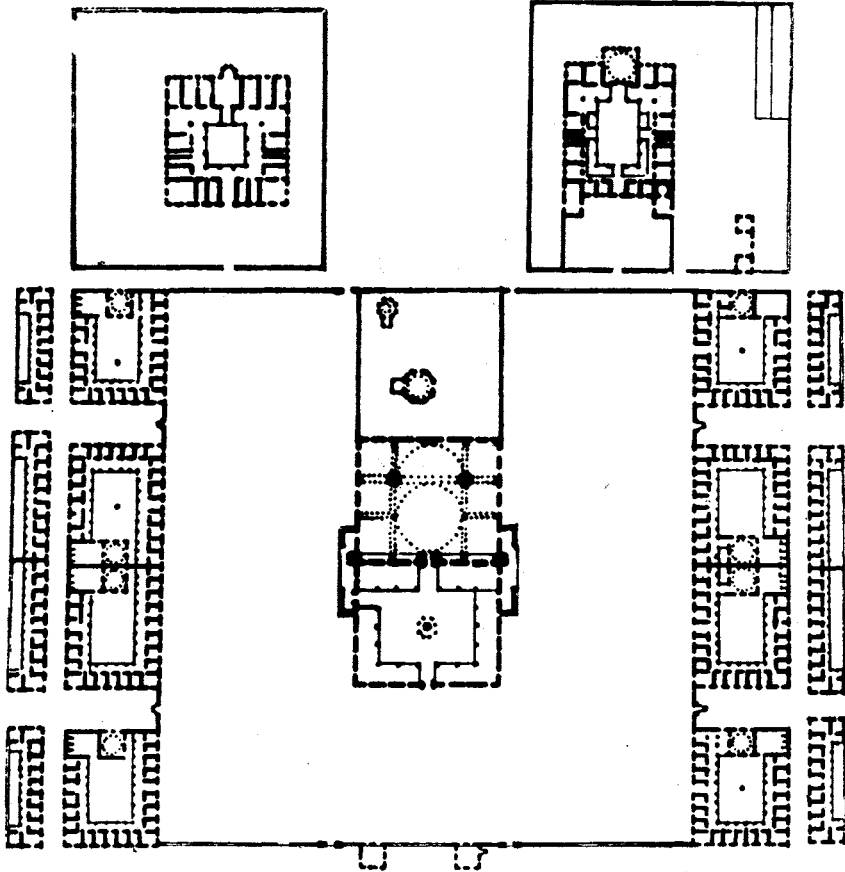

Sl. 19. Kompleks Fatihove džamije u Carigradu, tlocrt

Kod džamije i medrese, koju je Sinan izgradio svom prijatelju Šemsi Ahmed-paši, možemo vidjeti najuspjeliji primjer prostorne kompozicije, u kojoj su i džamija i medresa zadržali samostalnost, a ipak predstavljaju cjelinu (slika 20). Trijem medrese i trijem džamije uokviruju izvanredan prostor dvorišta, iz koga se otvara najljepši pogled prema Carigradu, jer je građevina smještena na samoj obali Bosfora u Ŭskudaru.

C. Od XVIII vijeka počinju se graditi posebni kompleksi medresa koji osim medresa uključuju i druge građevine kao biblioteku, mekteb, sebilj (javne česme) a nekada i džamiju.

Izrazit primjer ovakvog kompleksa je medresa Amdžazade Husein-paše u Carigradu, izgrađena između 1695—1703. godine (slika 21). Unutrašnje dvorište sa šadrvanom uokviruju: medresa, biblioteka, mekteb, sebilj i predavaonica u vidu posebne, slobodno stojeće građevine. Ovo je novi vid stvaranja obrazovnog centra.

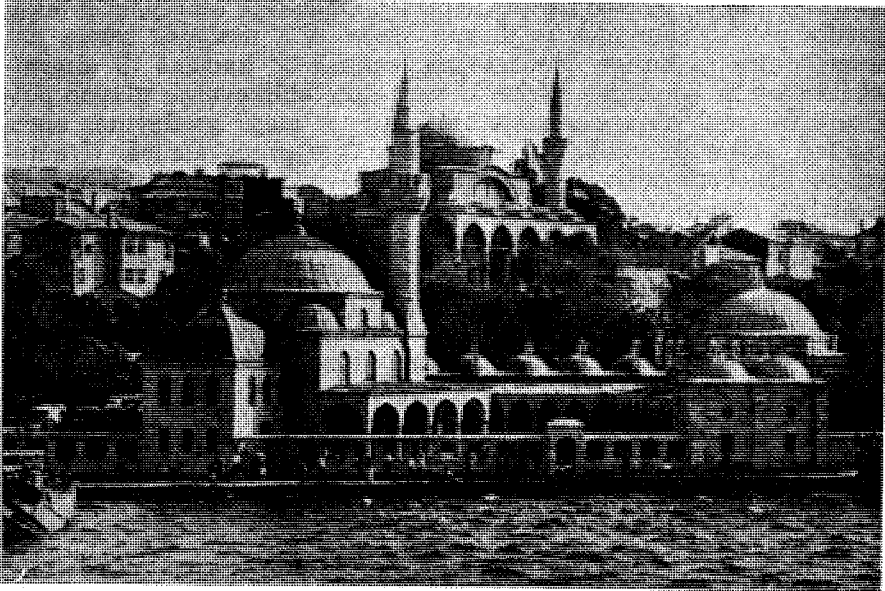

Sl. 20. Džamija i medresa Šemsi Ahmed-paše u Usküdaru, pogled s mora

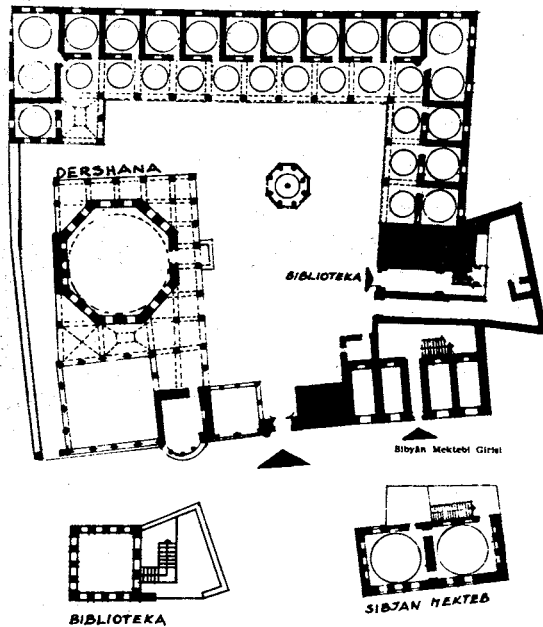

Sl. 21. Medresa Amdža zade Husein-paše u Carigradu, tlocrt

Iako variraju arhitektonsko-prostorna rješenja, ipak sve osmanske medrese imaju zajedničke karakteristike. Kod klasične osmanske medrese predavaonica je uvijek zatvorena prostorija kva-

dratnog tlocrta, pokrivena kupolom. Djelimično je utopljena u masu građevine, ali dominira veličinom. Sobe svih medresa imaju kamine i niše za knjige. Medrese su građene od kamena ili alterniranih slojeva kamena i opeke. U vanjskom oblikovanju glavno obilježje medresi daje horizontalizam glavne mase građevine, upotpunjen nizom dimnjaka i velikom kupolom predavaonice. U enterijeru klasičnih osmanskih medresa uočava se ozbiljna jednostavnost bez ukrašavanja.

Portali predstavljaju najdekorativniji arhitektonski elemenat građevine, ali su daleko jednostavniji od seldžučkih.

U brusanskom periodu portal je u vidu velikog prelomljenog luka, uokviren pravougaonim pročeljem, koje je dekorativno oziđano i završeno bogatim nazupčanim vijencem od opeke (slika 22).



Sl. 22. Medresa  
Murata II u Brusi,  
portal

Već u Jedreni kod Pejker medrese vidimo jednostavnije rješenje portala. Portal je naglašen samo pravougaonim okvirom i plitkim lukom od naizmjeničnih tamnih i svijetlih mramornih blokova.

Kod medrese u kompleksu Selimije džamije u Jedreni iz XVI vijeka vidimo uobičajeni portal sa stalaktitima.

Pored teoloških škola, postojale su i škole za medicinu, koje su istovremeno bile i bolnice. Građene su na isti način kao i ostale medrese.

Rad prvih osmanskih medresa odvijao se po ustaljenoj tradiciji, po kojoj su medrese bile srednje i više škole. Izgradnjom



kompleksa Fatihove džamije 1471. g. i novom organizacijom nastave, nastao je novi period kulturno-prosvjetnog razvoja. Univerzalno obrazovani profesori izvršili su organizaciju nastave po kojoj su Fatihove medrese postale univerzitetski centar sa fakultetima za teologiju, šerijatsko pravo i filozofiju. Po novoj organizaciji učenik je morao prvo da sluša vanjska predavanja, pa uz preporuku profesora da se upiše u dopunsku medresu, gdje završava dva stepena, koji odgovaraju današnjoj nižoj i srednjoj školi. Nakon toga mogao se upisati na odgovarajući fakultet.<sup>26</sup>

Kompleks Sulejmanije džamije bio je drugi univerzitetski centar u kome su medrese bile visoke škole za matematiku, medicinu i islamsku tradiciju.

Fatihove medrese bile su škole prvoga ranga (visoke škole) i u tu su kategoriju spadale sultanske škole u kompleksu Sulejmanije džamije u Carigradu i Selimije u Jedreni. Škole drugog ranga (više škole) bile su medrese koje su osnivali veziri, a trećeg ranga (srednje škole) bile su medrese koje su osnivali namjesnici pokrajina i drugi osnivači.<sup>27</sup>

Biblioteke su također nastale kao zadužbine (vakufi). Osnivači džamija, medresa i tekija osnivali su i biblioteke, a drugi su ih vremenom dopunjavali. Da su biblioteke bile mnogobrojne, možemo suditi i po tome što su samo u današnju Sulejmanije biblioteku smještene knjige iz 110 starih carigradskih biblioteka.<sup>28</sup> Samo u carigradskim bibliotekama danas ima preko 200.000 rukopisa.<sup>29</sup>

Prema načinu ustanovljenja, postojale su:

- biblioteke džamija i medresa, smještene u dolafima,
- biblioteke džamija i medresa, smještene u posebnoj prostoriji,
- posebne javne biblioteke,
- biblioteke saraja.

Ovdje ćemo obraditi samo posebne biblioteke, njihovo dispoziciono rješenje i arhitekturu. Dispozicija biblioteka proizišla je iz načina smještaja i upotrebe knjiga. Knjige su čuvane na drvenim policama, poređanim oko cijele prostorije, a posjetioци su sjedili u istoj prostoriji na malim minderima (mali dušeci za sjedenje) ispred »rahli« za knjige.<sup>30</sup> Zato su biblioteke najčešće građene kao jedno-prostorne građevine pokrivene kupolom.

*Biblioteka u kompleksu Fatihove džamije* sastoji se od jedne kvadratične prostorije, pokrivene kupolom (slika 19).

*Köprülü biblioteka u Carigradu* iz 1661. godine građena je poput manjih džamija sa kupolom, pa na ulaznoj strani ima trijem (slika 23).

<sup>26</sup> H. ABDELLATIF, n. d. str. 82.

<sup>27</sup> H. ABDELLATIF, n. d. str. 89.

<sup>28</sup> MUZAFER GÖKMAN, Istanbul kütüphaneleri rehberi, Istanbul 1965, str. 24—27.

<sup>29</sup> CELAL ESAD ARSEVEN, Türk sanati tarihi I—X, Istanbul, str. 470, bilješka 1.

<sup>30</sup> CELAL ESAD ARSEVEN, n. d. str. 471.

*Biblioteka Atif-efendije u Carigradu* iz 1741. godine je osmogona građevina sa kupolom, građena poput turbeta većih dimenzija.

*Šehid Alipašina biblioteka u Carigradu* iz 1715. godine, osim prostorije za čuvanje knjiga, ima i posebnu prostoriju za čitanje. Biblioteka se nalazi na spratu, a u prizemlju su prostorije za čuvara knjiga i druge službenike (slika 24).

Sve biblioteke građene su od kamena i opeke prema uobičajenom načinu zidanja javnih objekata.

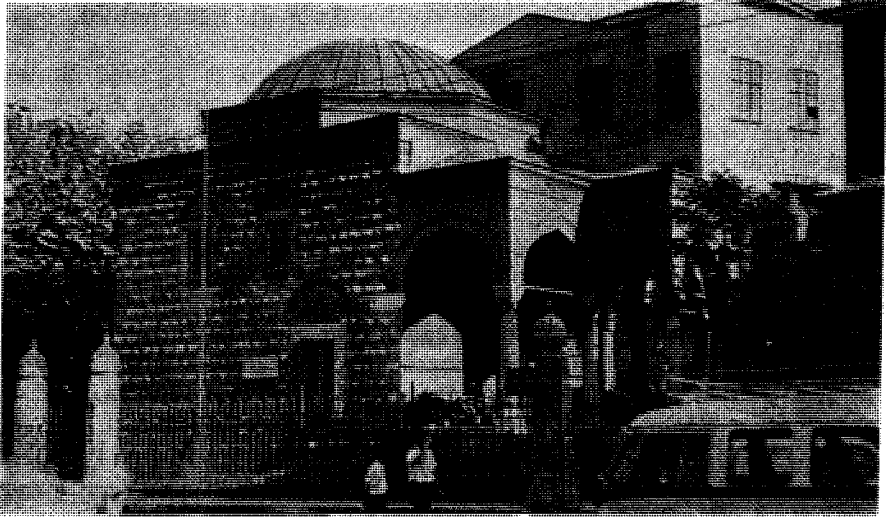

Sl. 23. Biblioteka Köprülü u Carigradu, izgled

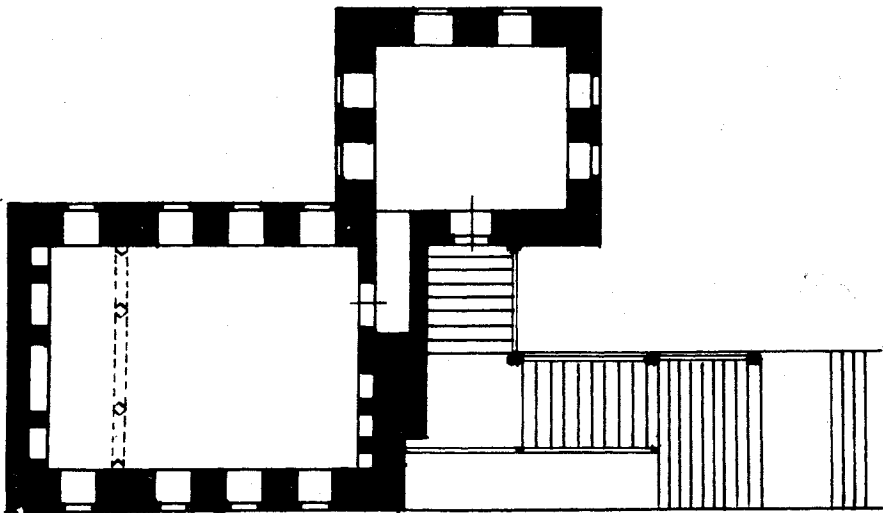

Sl. 24. Biblioteka Şehid Ali-paşe u Carigradu, tlocrt

PROSVJETNI OBJEKTI ISLAMSKJE ARHITEKTURE  
U BOSNI I HERCEGOVINI

Jugoslavenske zemlje već krajem XIV vijeka dolaze u dodir sa turskom vlašću, koja se, u sljedećim vijekovima, sve više širi obuhvatajući veliki dio jugoslavenskih zemalja.

U drugoj polovini XV i tokom XVI vijeka svi dijelovi Bosne i Hercegovine ušli su u sastav Turske carevine, pa je krajem XVI vijeka osnovan bosanski pašaluk, koji je za cijelo vrijeme turske uprave bio važna pogranična oblast. U sastav bosanskog pašaluka, osim Bosne i Hercegovine, ušla je i novopazarska oblast, koja je bila u sastavu bosanskog sandžaka od njegovog osnivanja 1463. godine.

Paralelno sa promjenom vlasti odigrale su se značajne društvene i kulturne promjene u svim osvojenim zemljama. Islamizacija jednog dijela stanovništva i prihvatanje islamske kulture označili su početak novog perioda, naročito u razvoju arhitekture.

Arhitektonski program srednjovjekovne Bosne i Hercegovine, koji se ograničavao na izgradnju utvrđenja, feudalnih dvoraca i crkava, naglo se širi u bogatu lepezu raznovrsne arhitektonske djelatnosti. Grade se džamije, mektebi, medrese, hamami, bezistani, hanovi, karavansaraji, imareta, česme, šadrvani, mostovi, a u mahalama mnogobrojne stambene zgrade, koje daju pečat novom načinu života i izgledu cjelokupnog naselja.

Nastaje urbanizacija naselja po već ustaljenim, nepisanim orijentalnim zakonima, sa čaršijom — zanatskim i privrednim centrom naselja i mahalama — stambenim jedinicama. Naselja veoma brzo poprimaju orijentalni karakter.

Prve građevine koje označavaju početak naselja bile su džamije, uz koje se grade mektebi (osnovne škole). U blizini džamije, duhovnog i društvenog centra, istovremeno se grade objekti privrednog i društvenog karaktera. Svaka nova džamija i mekteb koje gradi novi osnivač označava centar oko koga se formira nova mahala. Tako se naselja brzo razvijaju.

Već razvijeno naselje je dobivalo novu ustanovu — medresu, koja je, kao srednja škola, bila neophodna svakom većem naselju. Dok su mektebi građeni u svim naseljima od početka turske vlasti tj. od sredine XV vijeka, dotle se medrese, koliko se zna, grade u svim većim naseljima Bosne i Hercegovine od početka XVI vijeka. Prema postojećim podacima, do kraja XVI vijeka izgrađeno je najmanje 10, u XVII vijeku još 46 medresa u raznim naseljima, a u XVIII i XIX vijeku još oko 50 medresa. Mektebi su bili znatno brojniji. Tako su prosvjetni objekti, mektebi i medrese, zauzeli značajno mjesto među mnogobrojnim i raznovrsnim objektima islamske arhitekture u Bosni i Hercegovini.

Mnoge džamije, medrese i tekije imale su biblioteke, a od XVIII vijeka grade se i posebne zgrade za javne biblioteke.

Ovako brza izgradnja prosvjetnih ustanova došla je kao posljedica usvajanja islamske, odnosno osmanske kulturne tradicije, jer domaća tradicija u tom pogledu nije bila razvijena.

Svi prosvjetni objekti nastali su kao zadužbine pojedinaca, nisu postojale državne škole, pa ni propisi o njihovom osnivanju. I pored toga može se ustanoviti neki red pri njihovom osnivanju. Razvijen osjećaj za društvene potrebe i jaka tradicija upućivali su na to da svaka mahala, stambena četvrt, dobije svoj mekteb, a veća naselja po jednu ili više medresa.

Mektebi su bili osnovne škole za vjerski i moralni odgoj djece i savlađivanje arapskog pisma.

Medrese su bile srednje i više škole u kojima se sticalo vjersko i šerijatsko pravno znanje i poznavanje orijentalnih jezika. Bile su to dobro organizovane internatske škole koje su zadovoljavale potrebe tadašnjeg društva. Tu su osposobljavani učenici za učitelje, profesore, kadije (sudije), imame (vjerski predstojnik), muftije (vjerski poglavar u jednom kraju), i slično.

Vakufi (zaklade) su obezbjeđivali sredstva za održavanje objekata, plate učitelja i profesora, stipendije, a nekada i hranu učenicima medrese.

Mektebi i medrese su u pravom smislu narodne škole, jer su nastale na inicijativu pojedinaca iz naroda, a bile su namijenjene najširim narodnim slojevima. To se naročito odnosi na mektebe koji su građeni sa namjerom da obuhvate svu djecu, pri čemu se gubila svaka privilegija. Sve ove škole bile su namijenjene islamskom dijelu stanovništva i imale su pretežno vjerski karakter. To je opšta karakteristika toga vremena. U svim jugoslovenskim zemljama u tom periodu škole su se razvijale u okviru pojedinih konfesija i bile su vjerskog karaktera.

Ipak, sve ove prosvjetne institucije imale su veliki uticaj na razvoj opšte kulture. Mektebi i medrese, kao i biblioteke bili su glavni faktori u širenju orijentalne kulture u našim krajevima.

Sve do XIX vijeka mektebi i medrese su bile jedine islamske škole u Bosni i Hercegovini. Za visoke činovnike je postojala državna škola na dvoru, a u Carigradu i Jedreni su postojale visoke škole — univerzitetski centri — gdje su pojedinci nastavljali školovanje nakon završene medrese. Unatoč tome što nisu osnivane druge škole, u mektebima i medresama je veoma dugo zadržana stara organizacija i način rada. Tome su, svakako, doprinijeli i nesređeni politički i društveno-ekonomski uslovi, sa kojima se suočavala turska država, naročito od XVIII vijeka.

Na Zapadu se već od XVIII vijeka počinju postepeno uvoditi u škole opšti predmeti, jer su postali neophodni u novim društveno-ekonomskim uslovima, nastalim razvojem kapitalizma. Od XIX vijeka države počinju da preuzimaju brigu o školama koje su do tada bile privatne, crkvene i opštinske.

Sve ovo, a prvenstveno slabosti starog feudalnog sistema, u vrijeme kada se na Zapadu prelazilo na kapitalističku privredu, iziskivalo je općenite reforme u Turskoj. Čitav XIX vijek je obilježen sprovođenjem raznih reformi, pa i u prosvjetu.

Hatišerifom od Gilhane iz 1839. godine uspostavljen je osnov za modernizovanje turske države. Od 1846. godine osnivaju se državne osnovne i srednje škole u Carigradu.<sup>1</sup> Godine 1869. objavljen je Zakon za opštu prosvjetu, koji je važio za cijelu tursku carevinu.<sup>2</sup>

Sve ove reforme naišle su na veliki otpor u Bosni i Hercegovini, pa su sprovedene sa znatnim zakašnjenjem. Tek 1851. godine Omer paša Latas uspijeva, energičnim mjerama, da skrši otpor bosanskih feudalaca i od tada se u Bosni sprovode reforme.

U periodu između 1861. do 1869. godine kao veliki pobornik reformi istakao se bosanski vezir Šerif Osman paša. U to vrijeme izgrađeno je više škola, puteva i mostova, uspostavljen je poštanski i telegrafski saobraćaj, izvršena je reorganizacija sudstva i uprave. Bosna je postala vilajet sa valijom na čelu.<sup>3</sup>

Pored mearif-sanduka (fondovi za izgradnju škola) osnivaju se i tzv. menafi-sanduci, fondovi iz kojih se pružala pomoć seljacima. Višak ovih fondova mogao se utrošiti samo na opravku i izgradnju škola, izdržavanje učitelja, opravku puteva, česama i mostova.<sup>4</sup>

Veoma važan kulturni događaj za Bosnu i Hercegovinu bio je osnivanje štamparije 1866. godine u Sarajevu,<sup>5</sup> kada se počinje štampati službeni vilajetski list *Bosna* i poluzvanični vilajetski list *Sarajevski cvijetnik*. Listovi su štampani na turskom i »bosanskom« jeziku. U štampariji su štampane školske i druge knjige i službeni kalendari — salname, koji su sadržavali i statističke podatke o školama.

Godine 1869. objavljen je u listu *Bosna* (brojevi 169—178) turski Zakon za opštu prosvjetu. Prema tom zakonu, škole se dijele na opšte koje otvara i izdržava država, i posebne koje država samo nadzire i odobrava njihovo otvaranje.

<sup>1</sup> H. ĆURIC, Školske prilike muslimana u Bosni i Hercegovini 1800—1878, Beograd 1965, str. 17, 32.

V. BOGIĆEVIĆ, Istorija razvitka osnovnih škola u Bosni i Hercegovini od 1463—1918, Sarajevo 1965, str. 11.

<sup>2</sup> Tekst Zakona objavljen je u listu »Bosna« u brojevima 169—178 1869. godine.

<sup>3</sup> H. ĆURIC, n. d. str. 23.

<sup>4</sup> S. MUFTIĆ, Mearif sanduci, Kalendar »Gajret« 1939, Sarajevo, str. 341—342.

H. KREŠEVLJAKOVIĆ, Menafi sanduci (Poljodjelske pripomoćne zaklade) u Bosni i Hercegovini (1866—1878), Kalendar Narodne Uzdanice 1941, Sarajevo, str. 34.

<sup>5</sup> H. KREŠEVLJAKOVIĆ, Od Soproponove do Islamske štamparije, Novi Behar IV, 1930/31, str. 233—235.

Đ. PEJANOVIĆ, Štamparije u Bosni i Hercegovini 1529—1954, Sarajevo, str. 11—16.

Navedenim zakonom predviđene su sljedeće opšte škole:

- mektebi (osnovne škole),
- ruždije (niže srednje škole),
- idadije (više srednje škole),
- sultanije i alije (više škole).

Mektebi su, prema zakonu, četverorazredne škole, a otvaraju se za muslimansku i nemuslimansku djecu. U svakoj mahali ili selu mora se nalaziti najmanje po jedan mekteb. Školovanje je obavezno za žensku djecu od 6—10 godina i mušku djecu od 7—11 godina. Nastavni plan, osim vjeronauke, sadrži i opšte predmete. Nastavni jezik je turski, a za nemuslimansku djecu pisanje i matematika se predaje na maternjem jeziku.

Ruždije su, prema zakonu, podijeljene na muslimanske, nemuslimanske, muške i ženske. Gradi ih vilajetska prosvjetna organizacija. Nastava traje četiri godine.

Nakon završene ruždije, učenik se mogao upisati u idadiju, gdje nastava traje tri godine.

U Bosni i Hercegovini pomenuti Zakon nije u potpunosti sproveden zbog specifičnih prilika i nedostatka finansijskih sredstava. Otvarani su samo mektebi i ruždije.

Pored ruždija, otvoreno je u drugoj polovini XIX vijeka i nekoliko specijalnih škola u Sarajevu, kao što su: činovnička škola (sabah mekteb), učiteljska škola (darul-muallimin), javna radionica (islahana) i pripravna vojna škola (mektebi idadije).

U arhitektonskom pogledu, svi islamski prosvjetni objekti u Bosni i Hercegovini građeni su po uzorima osmanske arhitekture. To se odnosi, prvenstveno, na mektebe i medrese, koji su imali dugu tradiciju. Rješenja, dispoziciona i arhitektonska, oslanjaju se na do tada ostvarena arhitektonska rješenja u osmanskoj arhitekturi, uz izvjesne varijacije koje su nastale kao posljedica uticaja mjesne tradicije građenja i materijalnih mogućnosti provincijskih donatora. Ovo je naročito došlo do izražaja u periodu slabljenja političke i ekonomske moći turske države i stagnacije monumentalne arhitekture.

U sljedećem dijelu su detaljno obrađeni prosvjetni objekti islamske arhitekture, izgrađeni na području bosanskog pašaluka u turskom periodu 1463—1878. godine.

## MEKTEBI

### OPŠTI PRIKAZ

Mektebi, pored džamija, spadaju među prve i najbrojnije građevine islamske arhitekture kod nas. To su bile početne škole za djecu.

Koliko se zna, najstariji dokumenat o postojanju mekteba u Bosni i Hercegovini je vakufnama (zakladnica) bosanskog namje-

snika Ajas bega, pisana 1477. godine za njegove zadužbine: mesdžid, mekteb i hamam, koje je sagradio u Sarajevu.<sup>1</sup> Ovim se ne isključuje mogućnost da su mektebi postojali i ranije.<sup>2</sup>

Mektebi su građeni na inicijativu pojedinaca kao njihove zadužbine, pa je, po nepisanom pravilu, gotovo svaka mahala naselja, pa i veće selo imalo svoj mekteb. Obično je osnivač džamije pored nje gradio i mekteb, ali su ove škole osnivali i manje imućne zanatlije, trgovci, imami i drugi pojedinci.

Prema namjeni, mektebi su bili muški, ženski i mješoviti, a prema načinu osnivanja i izdržavanja bili su vakufski, narodni i povremeni.<sup>3</sup>

Vakufski mektebi su bili najbrojniji. Nastali su kao zadužbine pojedinaca, koji su ostavljali sredstva za njihovo izdržavanje. Ujedno, to su bili i najbolje organizirani mektebi, jer je osnivač obezbjeđivao sredstva za platu učitelju i njegovom pomoćniku, sredstva za održavanje i popravak zgrade, a često i pomoć siromašnoj djeci u vidu odjeće i hrane.

Narodne mektebe gradio je i izdržavao narod dobrovoljnim prilozima. Broj ovih mekteba je porastao i njihovo stanje se popravilo u XIX vijeku nakon osnivanja školskih fondova.

U selima u kojima nije bilo stalnih mekteba održavala se nastava za djecu povremeno u privatnim kućama. Nastavu su vodili tzv. »putujuće hodže« koje su obilazili sela.<sup>4</sup>

Vakufname su najvažniji dokumenti koji pružaju razne podatke o mektebima. Iz njih se može saznati vrijeme osnivanja pojedinih mekteba, njihova namjena, organizacija i program rada. Ovi dokumenti potvrđuju da su mektebi osnivani na istim principima i sa istom namjenom kao i ostali osmanski mektebi, odnosno sa osnovnim ciljem da u njima djeca nauče čitati i pisati i steknu osnove vjerskog i moralnog odgoja.

<sup>1</sup> H. ŠABANOVIĆ, Dvije najstarije vakufname u Bosni, Prilozi II, Sarajevo 1951, str. 35.

<sup>2</sup> Kemura navodi da je, prema Muvekitu, Nesuh beg sagradio 1452. godine džamiju, mekteb i česmu u Sarajevu, i da se ta džamija nalazila na mjestu zgrade bivše Vakufske direkcije, te da je džamija srušena, a na njenom mjestu sagrađena džamija Mehmed-bega Minetovića.

Prema tome, Nesuh-begov mekteb bi bio jedan od prvih mekteba. Međutim, ovo se mora uzeti sa velikom rezervom. Naime, H. Šabanović je ustanovio da se Nesuh-begova džamija ne spominje u popisima bosanskog sandžaka. Jedino je u popisu bosanskog sandžaka iz 1541. godine navedeno da je neki Nesuh-beg zavještao neka dobra da se za

njegovu dušu čita Kur'an u Mehmed-begovom mesdžidu. U istom izvoru nalazi se i podatak da je neki Sarač Husein, sin Širmedov, podigao jedan mekteb i most u Mehmed-begovoj mahali.

Pogrešnim interpretiranjem ovog dokumenta vjerovatno je došlo do zabune u godini izgradnje džamije i mekteba, kao i o njihovim osnivačima. [S. KEMURA, Sarajevske džamije i druge javne zgrade turske dobe, Sarajevo 1913. H. ŠABANOVIĆ, Postanak i razvoj Sarajeva, Radovi XIII (Naučno društvo BiH), Sarajevo 1960, str. 94.]

<sup>3</sup> H. MULIĆ, Stari i novi mektebi, Novi Behar XII, 1938/39, str. 95—96.

<sup>4</sup> H. MULIĆ, n. d. str. 95—96.

Tako se u vakufnami Mustaj bega iz Livna, koja je datirana 1642. godine, navodi: »U mektebu će se učiti Kur'an prema dječijim sposobnostima, jezik (pjesma i proza) i krasopis. To će predavati muallim vješt pismu.«<sup>5</sup>

Svaki mekteb je imao svog učitelja (muallim) i njegovog pomoćnika (kalfa). Učitelj je zadavao lekcije, a kalfa se starao da ih djeca savladaju i nauče.

Donatori, u ulozi osnivača mekteba, postavljali su i određene uslove u pogledu moralnog lika učitelja, njegove sposobnosti i odnosa prema djeci, pa se u vakufnamama traži da učitelj bude »pouzdan«, »spreman za podučavanje«, »vesela lica«, »da bude kao otac prema djeci«.

Učitelj je, po pravilu, trebalo da bude svršeni polaznik medrese, ali su tu dužnost često obavljali i oni koji su završili samo mekteb. Većinom su tu dužnost obavljali imami džamija.

Mektebi nisu bili državne škole, pa nije postojala ni zvanična obaveza pohađanja nastave. I pored toga, prema nepisanim društvenim pravilima, koji su proizišli iz vjerskih propisa, gotovo sva djeca su upućivana u mektebe. To su najčešće bila djeca od 6 i 7 godina, ali je među početnicima bilo i starije djece.<sup>6</sup>

Nastava se održavala u jednoj prostoriji, u kojoj su bili svi učenici. Nije postojala podjela na razrede i godišta, nego su se djeca dijelila u grupe prema savladanom gradivu. Isto tako nije bila određena dužina školovanja, nego je to zavisilo od sposobnosti pojedinaca. U starim mektebima nije bilo klupa u učionicama, nego su djeca sjedila na podu, zastrtom hasurama, a za učitelja je postojalo posebno uzdignuto sjedište. U gradskim mektebima su postojale drvene klupe tzv. peštahte, na kojima su djeca držala knjige.<sup>7</sup>

Ovakav metod i način rada bio je u svim osnovnim školama toga vremena.

Vremenom se osjetila potreba reformisanja škola, pa i mekteba. Zakonom o prosvjeti iz 1869. godine predviđeno je da se osnivaju državne četverorazredne osnovne škole, u kojima će se, osim vjeronauke, učiti i opšti predmeti. Međutim, kako su se u Bosni

<sup>5</sup> A. ALIČIĆ, Prosvjeta u Livnu prije 3 stoljeća, El-Hidaje IV, 1940/41, Sarajevo, str. 7—11.

U vakufnami hercegovačkog sandžakbega Sinan-bega iz 1582. godine za vakuf u Čajniču navodi se da učitelj u njegovom mektebu treba da djecu odgaja i poučava, po mogućnosti: gramatiku, sintakstu, rječnik. Kod podučavanja da ne pravi razliku nego da ih poučava kao svoju djecu (Vakufnama broj 184 u sidžilu III u Gazi Husrevbegovoj biblioteci u Sarajevu).

<sup>6</sup> H. MULIĆ, Mekteb u našim narodnim običajima, Novi Behar XII, 1938/39, Sarajevo, str. 174.

<sup>7</sup> H. MULIĆ, Stari i novi mektebi, str. 96.

G. ELEZOVIĆ, Stare turske škole u Skoplju, SAN, Zbornik radova knj. 4, Etnografski institut knj. 1, Beograd 1950, str. 159—193.

M. Š. SARAJLIĆ, Nastava u muslimanskim školama s obzirom na istok, Školski vjesnik 1907, Sarajevo, str. 450—451.



i Hercegovini sve reforme sporo provodile, nije ni došlo do potpune primjene ovih odredaba za mektebe.

Teško je utvrditi tačan broj mekteba izgrađenih u Bosni i Hercegovini u periodu od 1463—1878. godine. Statistički podaci za škole postoje samo u službenim kalendarima, salnamama, koji su štampani tek od 1867. godine. Za period do toga vremena nema nikakvih zvaničnih podataka, a brojno stanje mekteba se, vremenom, mijenjalo.

Prema posljednjem turskom službenom kalendaru iz 1875. godine, u bosanskom vilajetu je bilo 905 mekteba, što jasno govori da su bili veoma brojni.<sup>8</sup> Klaić navodi da je, prema službenim podacima iz 1876. godine, bilo 917 mekteba sa 40.779 učenika, odnosno 28.445 učenika i 12.344 učenice.<sup>9</sup> Uzmemo li u obzir da je u to vrijeme bilo u Bosni i Hercegovini oko 500.000<sup>10</sup> muslimanskog stanovništva i da od toga otpada 10% na djecu u dobi za osnovno školovanje, tada navedeni podatak o broju učenika iz 1876. godine ukazuje da je veliki procenat (oko 80%) muslimanske djece bilo obuhvaćeno osnovnom nastavom u mektebima.

U daljoj obradi nije bio cilj da se evidentiraju svi mektebi koji su postojali u Bosni i Hercegovini ili koji su sačuvani do danas, nego da se proučavanjem fonda poznatih mekteba utvrde osnovne arhitektonske koncepcije i način izgradnje ove vrste prosvjetnih objekata.

#### SITUIRANJE MEKTEBA U TKIVU NASELJA

U težnji da svaka mahala ima svoj mekteb, kao najpovoljnije mjesto za njegovo lociranje bio je prostor oko džamije, odnosno samo dvorište džamije. Pri ovome mekteb se ne uvlači u unutrašnjost dvorišta, nego se postavlja u ugao dvorišta koji se naslanja na ulicu, kako bi imao poseban ulaz (slika 25). Ovakvim lociranjem mekteba osigurava se potreban mir džamiji a mekteb se orijentiše na mahalalu kojoj pripada.

Ukoliko mekteb nije u samom dvorištu džamije, najčešće se nalazi u njenoj neposrednoj blizini. Time je postignut optimalan položaj i mreža mekteba u tkivu naselja, jer su džamije centri mahala — stambenih jedinica naselja.

Mektebi su građeni i u čaršiji, i to, obično, na spratu iznad dućana.

<sup>8</sup> H. ČURIC, n. d. str. 75.

<sup>9</sup> V. KLAJĆ, Bosna, prvi dio, Zagreb 1878, str. 139.

<sup>10</sup> Ovaj broj je približan, jer ne postoje tačni statistički podaci o broju stanovnika za ovaj period. O tome vidjeti opširnije kod: H. ČURIC, Nekoliko statističkih podataka

o stanovništvu Bosne i Hercegovine u XIX vijeku, Život I, sv. 3, Sarajevo 1952, str. 238—239, i A. NAME-TAK, Statistički podaci o broju stanovnika u Bosni i Hercegovini u posljednjih sto godina, s osobitim obzirom na Muslimane, Glasnik VIS U FNRJ IX 1958, str. 139—157.

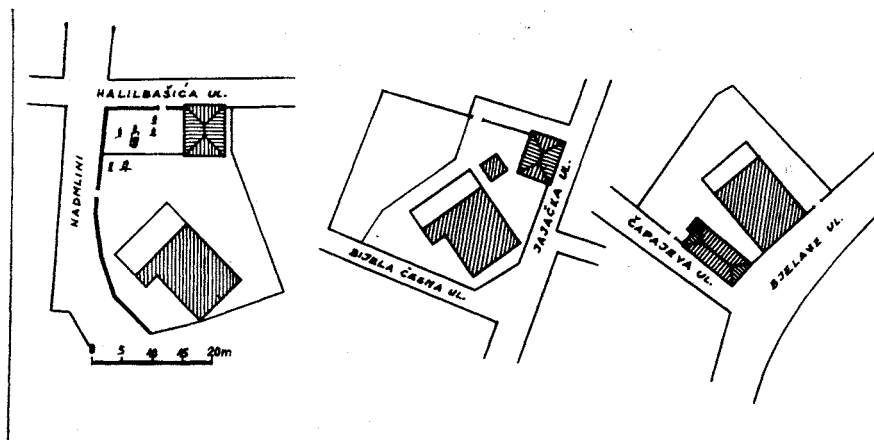

Sl. 25. Situacije nekih mekteba u Sarajevu

1. mekteb uz džamiju Kučuk katib Muhjudina
2. Mekteb uz džamiju Divan katib Hajdara
3. Mekteb uz džamiju Nebrdilo Hadži Alije

#### DISPOZICIJA, KONSTRUKCIJA I OBLIKOVANJE MEKTEBA

Prema uobičajenom načinu održavanja nastave, osnovne potrebe mekteba mogla je da zadovolji jedna veća prostorija u koju će se smjestiti učenici. Zato su nekada za mektebe korištene manje stambene zgrade i privatni stanovi. O tome govore mnoge vakufname.<sup>11</sup>

Ipak, najbrojniji su bili mektebi sa posebno izgrađenim zgradama za tu namjenu. Svaki mekteb je obavezno imao jednu veću prostoriju za učenike. Građeni su kao prizemne građevine ili na sprat. I kod građevina na sprat mekteb zauzima, obično, samo jednu etažu, dok prizemlje ima drugu namjenu. Tako spratnost mekteba ne utiče bitno na njegovu dispoziciju.

Po dispozicionom rješenju mektebe u Bosni i Hercegovini možemo podijeliti uglavnom na:

- jednostorone,
- dvostorone,
- trostorone.

Na pojedinim karakterističnim primjerima pokazaćemo sve vrste mekteba i uočiti karakteristike dispozicionih i konstruktivnih rješenja kao i arhitektonskog oblikovanja mekteba.

<sup>11</sup> S. KEMURA, Sarajevske dža-vakufname, Glasnik VIS u SFRJ mije i druge javne zgrade turske 1966, Sarajevo, str. 308. dobe, Sarajevo 1913, str. 158 i 346.

D. BUTUROVIĆ, Dvije konjičke H. MULIĆ, n. d. str. 96.

Jednoprstorni mektebi su najjednostavniji. Oni imaju samo osnovni prostor — učionicu, u koju se ulazi direktno iz vanjskog prostora. To su obavezno prizemne građevine.

*Mekteb uz Hadži-Meminu džamiju u mahali Cernici u Mostaru* je karakterističan primjer ovoga tipa (slika 26). Džamija je izgrađena u XVII vijeku, ali se ne zna da li je i mekteb nastao u isto vrijeme. Izgrađen je u dvorištu džamije i ima samo učionicu, čije unutrašnje dimenzije iznose  $4,0 \times 5,0$  metara, sa visinom 2,5 metara. Niša u zidu, u vidu dolafa, služila je kao ostava za knjige potrebne u nastavi. Mekteb je građen od lomljenog kamena, ima ravnu drvenu tavanicu i drvenu krovnu konstrukciju sa pokrovom od kamenih ploča, što je tradicionalni pokrov u Hercegovini.

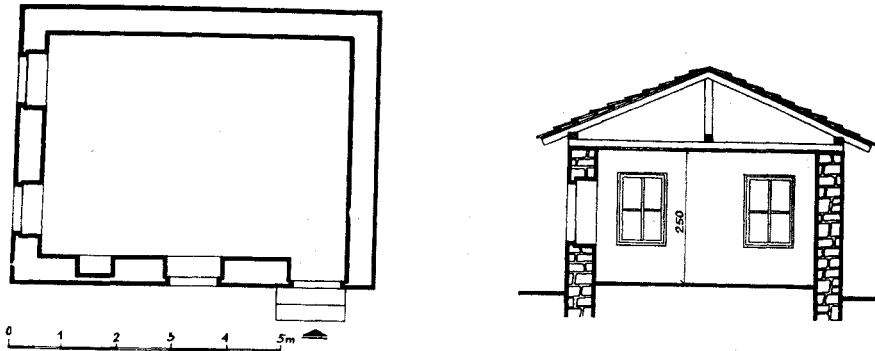

Sl. 26. Mekteb uz Cerničku džamiju u Mostaru, tlocrt i presjek

*Mekteb uz džamiju Malkoč Alaj bega u Pruscu* također pripada ovom tipu (slika 27). To je manja prizemna građevina, koja ima samo učionicu sa otvorima na dvije strane.

Dvoprostorni mektebi imaju osim učionice i ulazni hodnik. Hodnik se proteže duž cijele učionice. Osim funkcije ulaznog prostora, služio je i za odlaganje obuće, jer se u mektebima, kao i u stambenim prostorijama, obavezno skidala obuća. Danas se ovaj princip skidanja obuće primjenjuje u svim osnovnim školama. Mektebi ove vrste su najbrojniji, a građeni su i kao prizemne i spratne građevine.

*Ženski mekteb uz džamiju Kučuk katib Muhjudina u Sarajevu* pripada ovome tipu (slike 28, 29). Džamija je sagrađena prije 1528. godine. Mekteb je sigurno postojao u XVII vijeku, jer se spominje u molbi naroda iz 1706. godine, u kojoj narod traži od Porte pomoć za učitelje mekteba, koji su stradali za vrijeme prodora Eugena Savojskog 1697. godine.<sup>12</sup> U ostalim popisima sarajevskih mekteba ovaj mekteb se spominje kao Muhjudinov i Hadži Ahme-

<sup>12</sup> M. HANDŽIĆ, Dva popisa sarajevskih mekteba, *El-Hidaje* VI 1942/43, Sarajevo, str. 120—121.

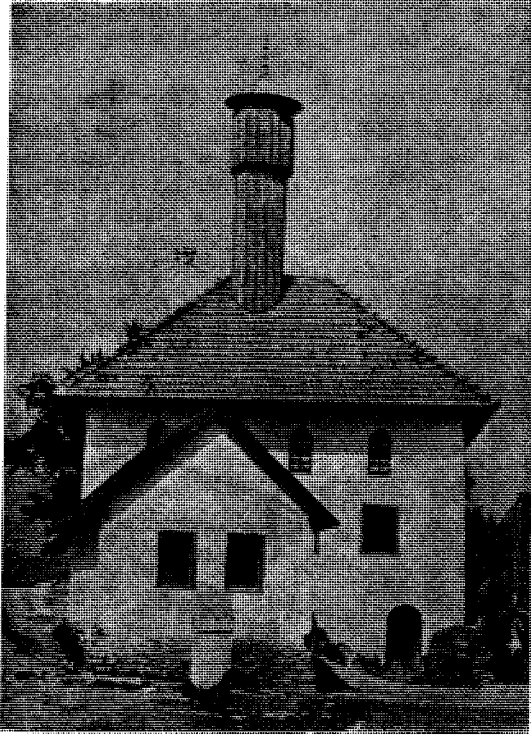

Sl. 27. Mekteb uz džamiju Malkoč Alajbega u Pruscu, izgled sa džamijom

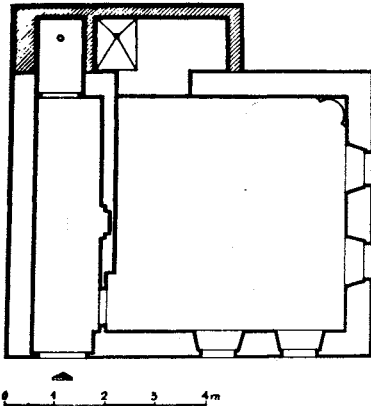

Sl. 28. Mekteb uz džamiju Kučuk katib Muhjudina u Sarajevu, tlocrt i presjek

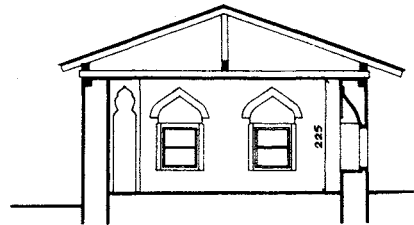

dov.<sup>13</sup> Na osnovu toga može se zaključiti da je prvi mekteb sagradio sam Muhjudin uz svoju džamiju i da je mekteb stradao 1697. godine.

<sup>13</sup> H. ĆURIĆ, Školske prilike muslimana u Bosni i Hercegovini

1800—1878, str. 77—81.

M. HANDŽIĆ, n. d. str. 121—123.



Sl. 29. Mekteb uz džamiju Kućuk katiib Muhjudina u Sarajevu, izgled

Današnji mekteb sagradio je trgovac Hadži Ahmed 1757. godine, što se može utvrditi iz njegovog nadgrobnog spomenika koji se nalazi pored mekteba.<sup>14</sup>

Mekteb je situiran u dvorištu džamije, ali je izdvojen u ugao koji se naslanja na Halilbašića ulicu, pa ima poseban ulaz. To je prizemna zgrada koja se sastoji od ulaznog hodnika i učionice, veličine  $4,5 \times 4,6$  metara, sa visinom 2,25 metara. Krajem XIX vijeka mekteb je pretvoren u tekiju, pa su tada dograđene sanitarne prostorije, a u uglu učionice je ugrađen mihrab.

Mekteb je građen od ćerpiča, ima četverostrešni krov pokriven ćeramidom. Učionica je osvijetljena sa dvije strane. Otvori prozora sa vanjske strane imaju pravougaoni oblik, a sa unutrašnje strane su zasvedeni sa naznačenim prelomljenim lukom koji uokviruje zasvedeni dio. Ovakvi prozori često su izvođeni u stambenim zgradama. Učionica ima ravnu drvenu tavanicu, dok je hodnik otvoren prema krovu. U zidu hodnika prema učionici vidljiv je lučni otvor, koji je naknadno zazidan, a prvobitno je, vjerovatno, služio za loženje peći u učionici. Preko otvorenog hodnika dim je odlazio u krovni prostor, a odatle napolje preho badža u krovu. Prema sjećanju starijih ljudi, mnogi mektebi su zagrijavani zemljanim pećima, koje su ložene iz hodnika. Taj način loženja osigurava povoljnije higijenske uslove u glavnoj prostoriji, a preuzet je iz stambene kuće.

<sup>14</sup> M. MUJEZINOVIĆ, Epigrafija i kaligrafija pjesnika Mehmeda

Mejlje, Naše starine IV 1957, Sarajevo, str. 143.

Mekteb kod Musluk džamije u Foči, zatim Hadži Jusufov mekteb u Donjem Vakufu, mekteb u mahali Šumeć u Travniku (slika 30) i mnogi drugi, pripadaju ovom tipu.



Sl. 30. Mekteb u mahali Šumeć u Travniku, izgled

*Mekteb u mahali Šumeć u Travniku* ima spratno rješenje. U prizemlju se nalazi samo jedna manja prostorija sa posebnom namjenom. Na spratu je smještena učionica i ulazni hodnik. Da bi se dobio što veći prostor, učionica je doksatno izbačena na ulicu. Njene unutrašnje dimenzije su  $5,00 \times 6,2$ , a visina 2,1 metar. Prizemlje je građeno od kamena, a sprat u bondruk konstrukciji sa ispunom od drveta. Visoki četverostrešni krov je pokriven šindrom, tradicionalnim pokrovom u Travniku. U arhitektonsko-oblikovnom pogledu ovaj mekteb se ničim ne izdvaja od stambene arhitekture Travnika.

Troprostorni mektebi, osim učionice i ulaznog hodnika, sadrže i manju prostoriju za učitelja. Građeni su kao prizemne i spratne građevine.

*Gazi Husrevbegov mekteb u Sarajevu* pripada ovom tipu. Prvobitni mekteb je sagrađen 1531. godine u dvorištu istoimene džamije, koja je te godine završena. Tokom vremena mekteb je više puta stradao od požara (1697, 1766, 1788, 1831, 1842. godine), ali je svaki put obnovljen. Današnja zgrada mekteba potiče iz 1843. godine.<sup>15</sup>

<sup>15</sup> H. KREŠEVLJAKOVIĆ, Husrevbegov mekteb, Spomenica Gazi

Husrevbegove četiristo-godišnjice, Sarajevo 1932, str. 43.

Zgrada mekteba zauzima sjeveroistočni ugao džamijskog dvorišta, uz ulicu prema čaršiji (slika 31). Uz mekteb je i poseban ulaz u dvorište, čime je zgrada izdvojena u mirni kutak. Mekteb je izgrađen na sprat, kao i drugi mektebi u čaršiji (slika 32). Prizemlje služi kao magaza dućanima, koji su prigradeni uz mekteb. Manja prostorija u prizemlju služi za potrebe džamije. Na spratu se nalazi manji ulazni hodnik, učionica veličine  $7,5 \times 12,5$  metara i manja prostorija za učitelja. Učionica je osvijetljena prozorima sa tri strane, što nije uobičajeno kod drugih mekteba.

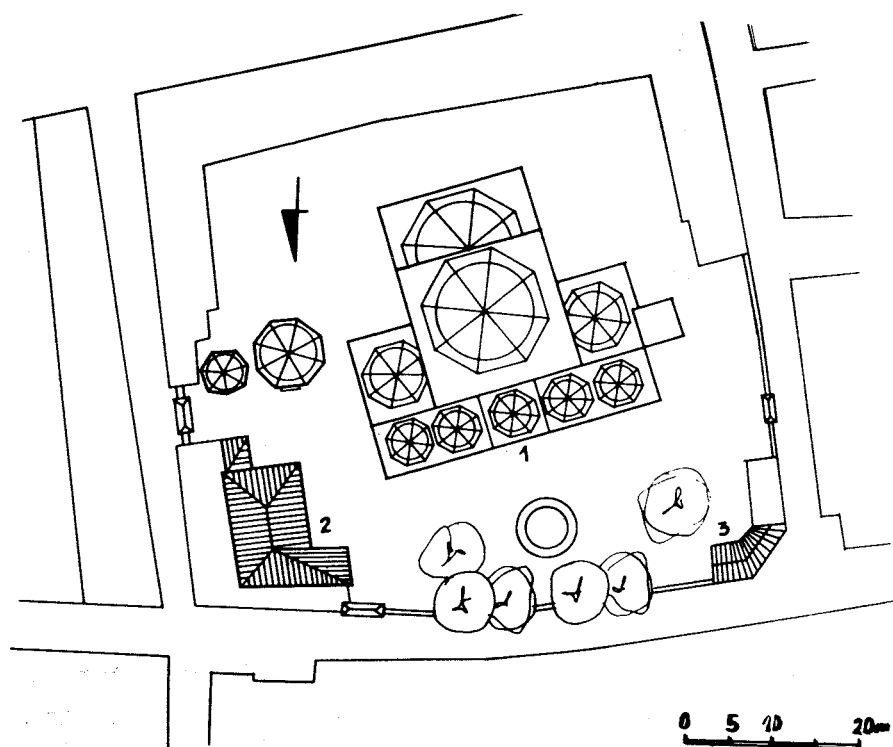

Sl. 31. Mekteb Gazi Husrevbega u Sarajevu, situacija: 1. džamijska, 2. mekteb, 3. muvekitihana

Mekteb nije građen kao monumentalna građevina, iako je zadužbina poznatog namjesnika Gazi Husrevbega i nalazi se u dvorištu njegove monumentalne džamije. Mekteb je građen kao masivna građevina, ali primijenjene konstrukcije i elementi oblikovanja, kao i četverostrešni krov sa pokrovom od čeramide, stavljaju ga u red jednostavnijih objekata. Ipak, to ne stvara disharmoniju unutar dvorišta džamije. Mekteb, svojim proporcijama i arhitekturom, čini skladan prelaz od monumentalne džamije ka mjerilu i ambijentu čaršije.

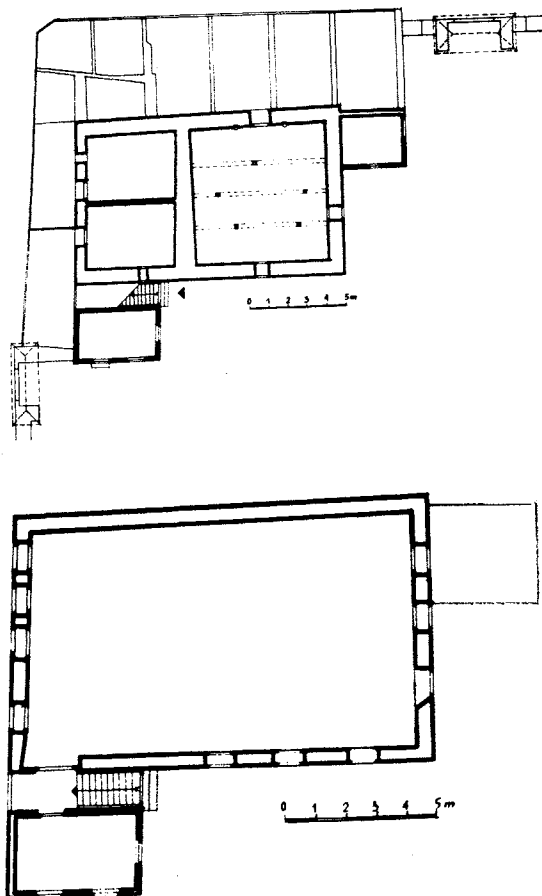

Sl. 32. Gazi Husrevbegov mekteb u Sarajevu, tlocrt prizemlja i kata

Ovaj mekteb razlikuje se od ostalih samo masivnom izgradnjom i veličinom učioničkog prostora ( $7,5 \times 12,5$  m). To je, koliko se zna, najveći učionički prostor od svih mekteba u Bosni i Hercegovini. Time je podvučen njegov značaj jer je, bez sumnje, u prosvjetnom pogledu stajao iznad drugih mekteba, ovo tim prije što je to bila zadužbina najznačajnijeg namjesnika.

*Ženski mekteb Divan katib Hajdar efendije u Sarajevu* je jedan od najstarijih postojećih mekteba. Nalazi se u dvorištu tzv. Bijele džamije, a obadviije građevine je sagradio Husrevbegov katib (pisar) između 1525—1545. godine.<sup>16</sup> Mekteb je situiran u uglu džamijskog dvorišta tako da ima poseban ulaz sa ulice (slika 25). To

<sup>16</sup> S. TRALJIĆ, Sarajevski grad Vratnik, Sarajevo 1937, str. 36.



je manja prizemna zgrada, a sadrži ulazni hodnik, učionicu i prostoriju za učitelja (slike 33, 34). Učionica je manjih dimenzija  $3,0 \times 4,0$  metara sa visinom 2,25 metara. U uglu učionice danas postoji banjica, ali se ne može utvrditi da li je prvobitnog porijekla, jer mekteb ne radi od 1878. godine, nego se koristi kao stan. Građen je od čerpiča sa ravnom drvenom tavanicom. Učionica je osvijetljena sa dvije dvorišne strane, čime je postignuta izolova-

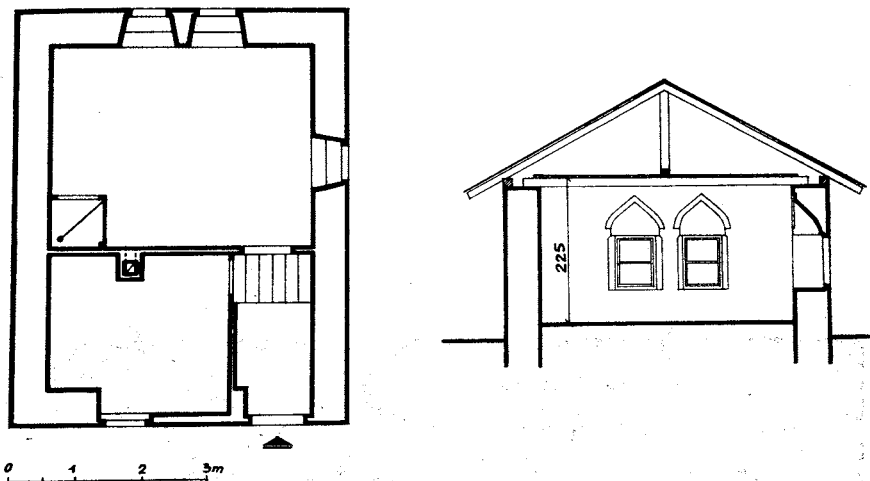

Sl. 33. Mekteb Divan katib Hajdar efendije u Sarajevu, tlocrt i presjek

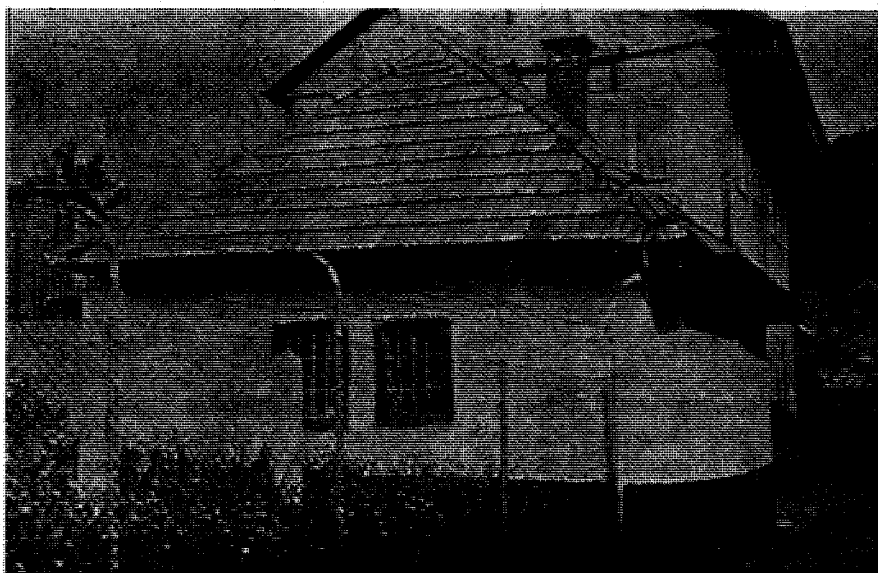

Sl. 34. Mekteb Divan katib Hajdar efendije u Sarajevu, izgled

nost od ulice. Prozori su sa unutrašnje strane zasvedeni kao i kod mnogih mekteba.

*Mekteb uz džamiju Nebrilo Hadži Alije u Sarajevu* također je prizemna građevina sa tri prostorije (slike 35, 36). Mekteb je izgradio Hadžimuratović Abdulah aga, što se vidi iz popisa sara-

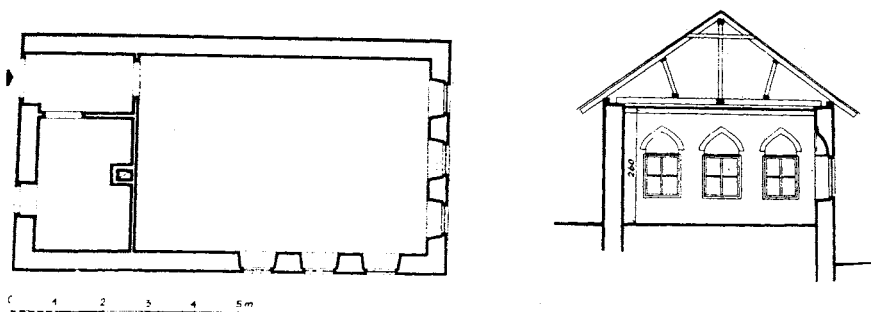

Sl. 35. Mekteb uz džamiju Nebrdilo Hadži Alije u Sarajevu, tlocrt i presjek

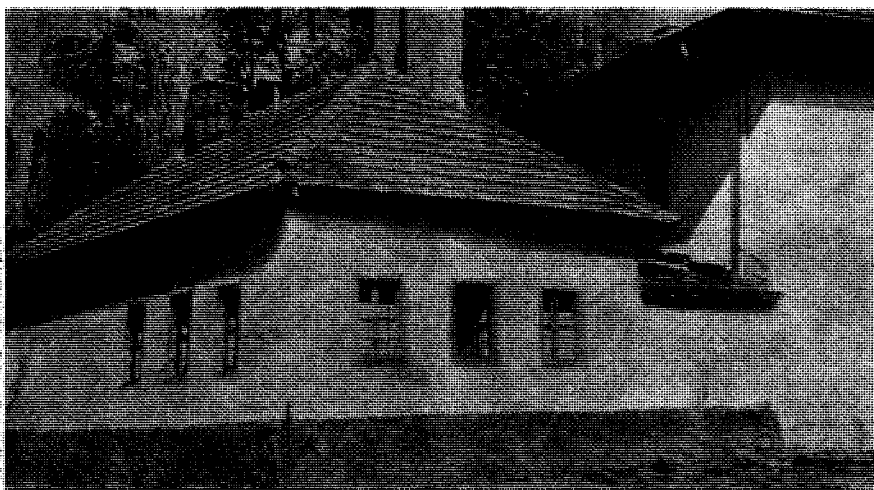

Sl. 36. Mekteb uz džamiju Nebrdilo Hadži Alije u Sarajevu, izgled

jevskih mekteba iz 1878. godine.<sup>17</sup> Situiran je u uglu džamijskog dvorišta kojeg čine dvije ulice, pa ima poseban ulaz (slika 25). Mali ulazni hodnik povezuje veliku učionicu veličine  $4,4 \times 6,5$  metara i manju sobu za učitelja. Visina učionice je nešto viša od uobičajene visine i iznosi 2,6 metara. Učionica je osvijetljena sa dvije strane a otvori su sa unutrašnje strane zasvedeni. Građen je od ćerpiča, a prvobitni pokrov je zamijenjen prilikom naknadne opravke.

<sup>17</sup> H. ĆURIC, n. d. str. 82—85.

Mekteb uz Altun alem džamiju u Novom Pazaru također pripada ovom tipu, a spada među najstarije mektebe na području bivšeg bosanskog pašaluka. Nemamo dokumenata iz kojih bi se moglo utvrditi tačno vrijeme izgradnje džamije i mekteba, ali su obje

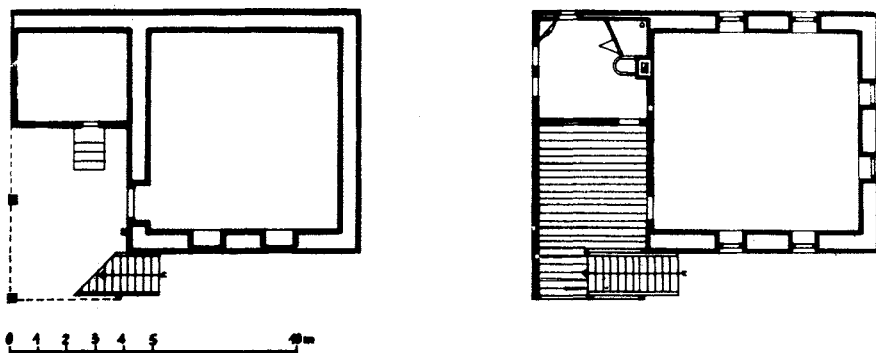

Sl. 37. Mekteb uz Altun alem džamiju u Novom Pazaru, tlocrt prizemlja i kata



Sl. 38. Mekteb uz džamiju Altun alem u Novom Pazaru, izgled

građevine, nesumnjivo, veoma stare. Evlija Čelebija u svom *Putopisu* kaže da je Altun alem džamija stara bogomolja.<sup>18</sup> Prema mjesnoj tradiciji, džamija je stara više od 400 godina, a mekteb je

<sup>18</sup> EVLIJA ČELEBI, *Putopis*, prevod H. Šabanović, Sarajevo 1967, str. 263—264.

sagrađen nešto poslije džamije. U arhitektonskom pogledu ovo je najznačajniji mekteb na području bivšeg bosanskog pašaluka.

Zgrada mekteba se nalazi u dvorištu džamije. Ima prizemlje i sprat istog dispozicionog rješenja, odnosno ima po jednu veću i manju prostoriju i ulazni dio i u prizemlju i na spratu (slike 37, 38). Prostorije na spratu služile su kao mekteb. Otvoreno drveno stepenište vodi u prostrani otvoreni prostor na spratu, koji podsjeća na otvorene divanhane stambenih zgrada i povezuje učionicu veličine  $3,4 \times 3,6$  metara i sobu za učitelja veličine  $1,7 \times 1,9$  metara. Prostorije su, kako se vidi, skromnih dimenzija, ali dispozicija predstavlja zrelo arhitektonsko rješenje.

Učionica je osvijetljena sa tri strane kao kod Husrevbegovog mekteba u Sarajevu, iako je znatno manjih dimenzija. Soba za učitelja, iako je minimalnih dimenzija, ima potpunu opremu stambene prostorije. Banjica za pranje zauzima ugao do peći, a u drugom uglu se nalazi drveni dolaf za knjige. U zidu prema učionici ostavljen je mali otvor za kontrolu učenika, a istu namjenu imao je, vjerovatno, i prozor prema pretprostoru.

U arhitektonsko oblikovnom pogledu razlikuje se od svih drugih mekteba, jer u sebi sjedinjuje elemente stambene i monumentalne arhitekture. Drveno stepenište i otvoreni pretprostor imaju karakter stambene arhitekture, dok je učionički dio zgrade drugačije tretiran. Ovaj dio je građen na vizantijski način u alterniranim slojevima kamena i opeke. U donjem dijelu prizemlja vidljiv je kamen i opeka, dok je gornji dio prizemlja i sprat omalterisan, a vizantijski način zidanja imitiran je bojom u malteru.

Prozori velike prostorije u prizemlju imaju pravougaoni oblik, ali su dopunjeni prelomljenim lukom kao kod susjedne džamije. Prozori učionice na spratu su lučno završeni. To je uobičajeni tretman otvora kod mnogih monumentalnih objekata islamske arhitekture.

Sve ovo daje mektebu obilježje monumentalne arhitekture.

Ovo je jedini postojeći mekteb koji je građen na vizantijski način u alterniranim slojevima kamena i opeke. Ovaj način zidanja, koji odražava polihromiju na fasadi, imao je jaku tradiciju u susjednoj kosovsko-metohijskoj oblasti i u Makedoniji prije dolaska Turaka, pa se odrazio na gradnju monumentalne islamske arhitekture u ovim krajevima.

Sve ovo ukazuje da je mekteb nastao u vrijeme stvaranja najvrednijih djela osmanske arhitekture, tj. u XVI vijeku.

*Mekteb kod Bor džamije u Novom Pazaru* iz XIX vijeka ima sličnu dispoziciju, ali se arhitektonski razlikuje od prethodnog mekteba. Građen je poput stambenih zgrada kao i svi ostali mektebi.

Osim posebnih mekteba za mušku i žensku djecu, postojali su mješoviti i dvojni mektebi.

*Mekteb u blizini Konatur džamije u Travniku* bio je dvojni (slika 39). To je prizemna građevina sa tri prostorije. Mali kvadra-

tični hodnik povezuje veću učionicu za dječake i manju za djevojčice. Otvor u zidu između učionica, koji je služio za kontrolu učenika, upućuje na to da je nastavu vodio jedan učitelj. Učionice imaju ravnu drvenu tavanicu, dok je hodnik otvoren prema prostoru krova. Mekteb je građen u bondruk konstrukciji, a prvobitno je bio pokriven šindrom. Drveni trijem na ulaznoj strani samo potencira karakter stambene arhitekture.

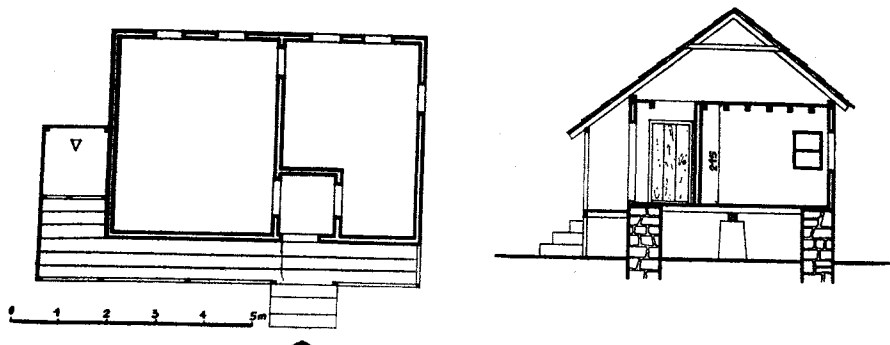

Sl. 39. Dvojni mekteb kod Konatur džamije u Travniku, tlocrt i presjek

U mektebu Hadži Huseina Mačkara u Sarajevu učionica za dječake nalazila se u prizemlju, a za djevojčice na spratu. Mekteb je osnovan, vjerovatno, početkom XIX vijeka i radio je do kraja tog stoljeća.<sup>19</sup>

#### OPŠTE KARAKTERISTIKE U BOSNI I HERCEGOVINI

Iz navedenih primjera se može zaključiti da su mektebi u Bosni i Hercegovini građeni po uzorima osmanske arhitekture, ali je mjesna tradicija građenja imala veliki uticaj. Primijenjena su tlocrtna rješenja jednostavnijih osmanskih mekteba sa jednim, dva ili tri prostora. Međutim, u pogledu primijenjenih konstrukcija i elemenata arhitektonskog oblikovanja, domaći majstori, koji grade mektebe, potpuno se oslanjaju na domaću tradiciju.

Svaki mekteb obavezno ima jednu veću učionicu, čija se veličina kreće od  $3,0 \times 4,0$  do  $7,5 \times 12,0$  metara. Visina učionica varira između 2,1 do 2,6 metara. Učionice nemaju nikakvog unutrašnjeg namještaja osim ugrađenih dolafa u pojedinačnim slučajevima.

Mektebe su gradili domaći majstori, dundžeri, koji su gradili i stambene zgrade, pa se pri gradnji mekteba potpuno oslanjaju na stambenu arhitekturu. Već i sama dispozicija mekteba proizišla je od dispozicije najjednostavnije stambene zgrade koja ima jedan ili dva prostora. Svojim dimenzijama, osnovnim proporcijama i obli-

kovnim izrazom mektebi se ni u čemu ne razlikuju od manje stambene kuće.

Kod svih mekteba primijenjena je ravna drvena tavanica sa drvenom krovnom konstrukcijom i pokrovom od ćeramide, šindre ili kamenih ploča. Građeni su od kamena, ćerpiča ili u bondruk konstrukciji (drveni skelet sa ispunom od drveta ili ćerpiča). Pojedini materijali i konstrukcije su primjenjivani prema mjesnoj tradiciji građenja stambenih zgrada, pa se u arhitektonsko-oblikovnom pogledu mektebi razlikuju prema području u kome su građeni.



Sl. 40. Mekteb Fatime Kanite uz Voloderov mesdžid u Sarajevu, izgled

U Hercegovini su mektebi, većinom, građeni od kamena sa pokrovom od kamenih ploča, što odgovara uobičajenom načinu građenja u ovim krajevima bogatim kamenom.

U Bosni je za gradnju mekteba najčešće upotrebljavan ćerpič i drvo, a građeni su i od kamena. Kao pokrov često se upotrebljava ćeramida, ali je primjenjivana i šindra u zavisnosti od klimatskih prilika (slika 30).

Kod spratnih mekteba prizemlje je masivno, od kamena ili ćerpiča, a sprat se gradi u laganoj bondruk konstrukciji. Zato se na spratu često pojavljuje doksat koji je karakterističan za stambenu arhitekturu (slike 30, 42).

Proporcije osnovne mase mekteba su gotovo uvijek iste; mekteb je svuda manja građevina približno kvadratičnog oblika. Uko-

liko je pokriven ćeramidom, krov je blagog nagiba, što povećava utisak minijaturnosti objekta, naročito ako je zgrada prizemna. Naprotiv, visoki krovovi pokriveni šindrom optički povećavaju masu objekta i kada je ona stvarno mala (slika 41).



Sl. 41. Mekteb uz Gazanferiju džamiju u Banjaluci, izgled

Tako se mektebi potpuno uklapaju u tkivo i ambijent mahale. Često samo svojim lociranjem u dvorištu džamije odražavaju drugačiju namjenu od stanovanja. Kada se nalaze pored džamija monumentalnog izgleda, mektebi svojim proporcijama i arhitekturom čine skladan prelaz ka arhitekturi okolnog ambijenta.

Na području bosanskog pašaluka nema ni jednog mekteba koji bi po koncepciji i arhitekturi ulazio u red monumentalnih građevina. Izdvajaju se samo dva, ali ne bitnim dispozicionim rješenjem, nego masivnom izgradnjom i primijenjenim elementima oblikovanja javnih građevina. To su Gazi Husrevbegov mekteb u Sarajevu i mekteb kod Altun alem džamije u Novom Pazaru. To su ujedno i najstariji mektebi, potiču iz XVI vijeka.

#### MEKTEBI U SARAJEVU

Ranije je rečeno da nije cilj ovoga rada da se evidentiraju svi mektebi, ali ipak smatramo potrebnim da prikazemo mektebe u Sarajevu, jer je tu, bez sumnje, bilo najviše mekteba, a uz to imamo i najviše podataka o njima. Uz kartu Sarajeva sa mahalama, ovi će podaci predstavljati dragocjeni materijal koji najbolje ilustruje mrežu mekteba u jednom naselju.

Najstariji podatak o mektebu u Sarajevu nalazimo u pomenutoj vakufnami bosanskog sandžakbega iz 1477. godine. Do tada su u Sarajevu bile izgrađene još tri džamije, pa je mogao biti i stariji mekteb.

Evlija Čelebija, koji je boravio u Sarajevu sredinom XVII vijeka, navodi da u Sarajevu ima 180 džamija i isto toliko mekteba i dodaje »uz svaku džamiju imo po jedan mekteb«.<sup>20</sup> Navedeni broj je pretjeran, ali je Sarajevo u to vrijeme imalo oko 100 džamija, pa je moglo biti oko 100 mekteba.<sup>21</sup> To ukazuje da je Sarajevo već sredinom XVII vijeka bilo veoma razvijeno i da je svaka mahala imala mekteb. Veliki požar nakon upada Eugena Savojskog u Sarajevo 1697. godine prekinuo je dalji razvoj grada, pa je bilo potrebno mnogo vremena da se ponovo izgradi, tako da se i u XIX vijeku broj mahala nije znatnije povećao.<sup>22</sup>

Ne postoje zvanične statistike mekteba prije 1867. godine, a i ti podaci nisu potpuni, jer se odnose samo na period neposredno pred okupaciju. Međutim, postoje tri nezvanična popisa sarajevskih mekteba.

Prvi popis nalazi se u molbi naroda upućenoj Porti 1706. godine. Tom prilikom tražena je pomoć za plate učiteljima u 32 mekteba čiji su vakufi uništeni u požaru 1697. godine. Tu su navedena imena učitelja i mahale u kojima se nalaze mektebi.<sup>23</sup>

Drugi popis sarajevskih mekteba datira iz 1856. godine. Tu je popisano 35 mekteba sa podacima o imenu mekteba, mahali, broju učenika, imenima učitelja i podacima o tome šta se učilo u pojedinim mektebima i u kakvom se stanju mektebi nalaze.<sup>24</sup>

Treći popis sarajevskih mekteba potiče, vjerovatno, iz 1878. godine. Čurić je objavio jedan popis od 49 mekteba,<sup>25</sup> a drugi popis od 46 mekteba, sličan gornjemu, objavio je Handžić.<sup>26</sup> U ovim popisima dati su podaci o imenu osnivača, mahali, vrsti mekteba, kao i o njihovom stanju.

Dosta podataka o sarajevskim mektebima objavio je Sejfudin Kemura.<sup>27</sup>

Na osnovu pomenuta tri popisa mekteba, kao i drugih podataka, može se ustanoviti da je u Sarajevu postojalo najmanje 70 mekteba. Ovaj broj nije potpun, jer ni arhivska građa nije potpuna, a ni dovoljno obrađena. Ipak, i ovi mektebi, raspoređeni po mahalama, daju jasnu sliku mreže mekteba u jednom naselju. Zato je u priloženoj tabeli sarajevskih mekteba primarna mahala u kojoj se nalazio mekteb, a ne ime osnivača mekteba.

<sup>19</sup> S. TRALJIĆ, n. d. str. 53.

<sup>20</sup> EVLIJA ČELEBI, n. d. str. 106 i 110.

<sup>21</sup> Isti, str. 106, bilješka 67 i str. 110, bilješka 88.

<sup>22</sup> Prema planu Sarajeva iz 1882. godine, Sarajevo je imalo 103 mahale.

<sup>23</sup> M. HANDŽIĆ, n. d. str. 120—121.

<sup>24</sup> H. ČURIĆ, n. d. str. 77—81.

<sup>25</sup> Isti, str. 82—85.

<sup>26</sup> M. HANDŽIĆ, n. d. str. 121—123.

<sup>27</sup> S. KEMURA, n. d.



U tabeli je pored zvaničnog naziva mahala dodat i narodni naziv prema popisu mahala u *Ljetopisu* od Bašeskije. Radi potpunijeg pregleda rasporeda mekteba, priložena je karta Sarajeva, izrađena prema planu iz 1882. godine. Na karti su naznačene mahale bez preciziranja njihovih granica, zatim su ucrtane džamije a i mektebi, koje je bilo moguće ubicirati.

TABELARNI PRIKAZ MEKTEBA U SARAJEVU<sup>28</sup>

Redni broj	MAHALA	IME OSNIVAČA MEKTEBA	Vrijeme gradnje	Vrsta mekteba
1	Ajas paša (Klkcije)	Ajas paša	1477	m
2	Armagandži Sinan (Armaganuša)	Armagandži Sinan		m
3	Abdul Halife (Budakovići)			
4	Arabi Atik (Arap mahala)			
5	Buzadži H. Hasan (Logavina)	Buzadži H. Hasan		m
6	Bali zade (Sumbul mahala)			
7	Bakrbaba H. Ali (Atmejdan)	Bakrbaba H. Ali	1544	m
8	Čemal beg (Koševo)	Kemal beg H. Ahmed Asim beg	1561	ž

<sup>28</sup> Kao izvor podataka za ove mektebe korištena je, osim pomenuta tri popisa, još i sljedeća literatura:

BAŠESKIJA, *Ljetopis*, str. 238 i 381.

A. BEJTIĆ, *Bosanski namjesnik Mehmed paša Kukavica*, str. 96.

S. KEMURA, n. d.

H. KREŠEVLJAKOVIĆ, *Banje u Bosni i Hercegovini*, str. 81.

Isti, *Džamija i vakufnama Muslimudina Čekrekčije*, str. 26.

M. MUJEZINOVIĆ, *Epigrafija i kaligrafija Mejlije*, str. 143.

»Spomenica«, str. 43—45.

H. ŠABANOVIĆ, *Dvije najstarije vakufname u Bosni*, str. 29.

Isti, *Postanak i razvoj Sarajeva*, str. 54, 99 i 111.

S. TRALJIĆ, *Sarajevski grad Vratnik*, str. 48—49, 50 i 53—54.

Isti, *Posebni mektebi za šegrte i sluškinje*, str. 38—39.

<sup>29</sup> S. TRALJIĆ, *Posebni mektebi za šegrte i sluškinje*, str. 38—39.

Redni broj	MAHALA	IME OSNIVAČA MEKTEBA	Vrijeme gradnje	Vrsta mekteba
9	Čekrekći Muslihudin (Čekrekćijina)	Topal H. Mehmed	XVIII	m
10		Haseći H. Osman aga		m
11		Džino H. Mehmed	XVIII	m
12	Čoban Hasan (Čobanija)	Čoban Hasan		ž
13	Čohadži H. Sulejman (Za Beglukom)	Čohadži H. Sulejman	1539	m
14	Davud Čelebi (Nateguša)			
15	Duradžik H. Mehmed (Sagrdžije)	Kukavica Mehmed paša	XVIII	m
16	Divan katib Hajdar ef. (Bijela džamija)	Divan katib	XVI	ž
17	Dabak H. Sulejman (Potok)	Dabak H. Sulejman		ž
18	Džami Atik Ebul Feth (Careva)	Ajni beg	1605	m
19		Arifa kadun Topal Šerif Osman paša		ž
20	Ferhad beg (Ferhadija)	Ferhad beg	1562	m
21	Gazi Husrevbeg (Begova)	Gazi Husrevbeg	1531	m
22	Gazi Balibeg (Balibegovica)			
23	Gazi Mehmedbeg (Bistrik)	Gazi Mehmedbeg	1519	m
24		Dženetić H. Osmanbeg	1846	ž
25	Gazgani H. Ali (Širokača)	Gazgani H. Ali	1559	
26	Hadim Ali paša (Alipašina)	H. Mustafa Alčić	1774	m

Redni broj	MAHALA	IME OSNIVAČA MEKTEBA	Vrijeme gradnje	Vrsta mekteba
27	Hovadže Kemaludin (Čemaluša)	Hadže Kemaludin		m
28		H. Muhamed Razi	1784	ž
29	Haseki Hava hatun (Za Banjom)	Mačković H. Mehmed Memišaga	1814	m
30	Hubjar aga (Medreseta)	Džino H. Mehmed	1771	m
31	Hadži Isa (Dugi sokak)			
32	Halač Davud (Za konakom)			
33	Hovadže zade H. Ahmed (Pod takišom)	Mevlana H. Hurem	1602	m
34	Hovadže Sinan (Goloderica)	Hodža Sinan Fatima Kanita	1861	m
35	Jakub paša (Maguda)	H. Mustafaga	1786	ž
36	Ivlakovali H. Mehmed (Vlakovica) ili (Hrvatini)			ž
37	Iplidžik Sinan (Širokac)	Rogo zade		m
38	Kalin H. Ali (Čejindžik)	Kalin H. Alija	1535	ž m
39	Kulin Bali (Čekaluša)			
40	Kasum Katib (Pehlivanuša)		1544	m
41	Kadi Bali efendija (Kadina mahala)	Bedži H. Sulejman		m
42	Kučuk katib Muhjudin	Kučuk katib Muhjudin Hadži Ahmed	XVI	ž

Redni broj	MAHALA	IME OSNIVAČA MEKTEBA	Vrijeme gradnje	Vrsta mekteba
43	Kebkebir H. Ahmed (Miščina)	Mačković H. Mehmed Memišaga	1771	m
44	Kečedži Sinan (Bakarevića)	Sofi Mehmed paša	1555	
45	Kadi Ahmed efendi (Ičkala)			
46	Mimar Sinan (Golobrdica)	Mimar Sinan	prije 1528	
47	Nebrdilo H. Ali (Bjelave)	H. Muratović Abdulahaga	XVIII	m
48	Pačadži H. Nesuh (Brdakčije)	Pačadži H. Nesuh		m
49	Peltek Husamudin (Džinin sokak)	Peltek Husamudin		ž
50	Sahtijandži H. Mehmed (Sahtijanuša)			
51	Sarač Hajdar (Saračeva gornja mahala)	Sarač H. Hajdar		ž
52	Sarač Ismail (Saračeva donja mahala)	Muslihudin Čekrekčija	1526	
53	Sagar H. Ali (Hrid)	Sagar H. Ali Zano H. Mustafa	1549	m
54	Sarač Ali (Vrbanjuša)	Sarač Ali		ž
55	Šejh Ferah (Abdesthana)	Muzaferija Abdulkadir efendija	1783	ž
56		Fejzo Hodža	XVIII	
57	Skender paša (Skenderija)	Mustafa beg Skenderpašić	1517	m
58	Šejh Bagdadi (Pastrma)	Merhemić Osman Mulaga		ž

Redni broj	MAHALA	IME OSNIVAČA MEKTEBA	Vrijeme gradnje	Vrsta mekteba
59	Sagrakči H. Mahmud (Ulomljenica)	Sagrakči H. Mahmud	1528	ž
60	Sinan Vojvoda Hatun (Na Mejdanu)	Robinja sultanije Neslišahe Hanife Hanuma	1552	ž
61		Mačkarević H. Husein		m
62	Timurhan (Čeljigovići)	Timurhan Subašić H. Mehmed	1781	m
63	Tuti Bula (Mejtaš)			
64	Uskudar Ahmed Čelebi (Pasja mahala)	Uskudar Ahmed Čelebi		m
65	Vekil Harač (Hadžijska)	Bešlija H. Mustafa	1776	m
66	Latinluk, ranije: Mehmed Minetolu	Sarač Husein	prije 1541	
67	Iznad Kovača	Skender paša	XV	
68	Čaršija	Mehmed Čelebija	prije 1541	
69		Šegrtski mekteb		
70	Mahala zavije	Muslihudin Čekrekčija	1526	

## SPECIJALNI MEKTEBI U SARAJEVU

U Sarajevu su postojala dva mekteba sa posebnom namjenom — jedan za šegrte, a drugi za služavke (kućne pomoćnice). Razlikovali su se od ostalih mekteba samo po vremenu održavanja nastave, koja je ovdje podešena prema obavezama šegrta i kućnih pomoćnica.<sup>29</sup>

*Šegrtski ili esnafski mekteb* nalazio se u ibrikčijskoj čaršiji, odnosno Oprkanju. Traljić navodi da je postojao od davnina i da je radio do 1912. godine. Nastava u ovom mektebu počinjala je rano ujutro, a završavala se u 9 sati prije podne.

Mekteb se nalazio na spratu iznad magaza. Velika učionica, doksatno izbačena na ulicu, bila je osvijetljena nizom prozora sa dvije strane (slika 42). Prizemlje mekteba sa magazama bilo je



Sl. 42. Šegrtski mekteb u Sarajevu, izgled

izgrađeno od kamena, a učionica od drveta i ćerpiča u laganoj bondruk konstrukciji.

*Mekteb za služavke (kućne pomoćnice)* nalazio se u dvorištu džamije Sagrakći H. Mahmuda, ali je imao poseban ulaz. Sastojao se od učionice i ulaznog hodnika. Građen je kao prizemna građevina od ćerpiča sa pokrovom od ćeramide. Vjerovatno ga je sagradio sam H. Mahmud uz svoju džamiju za koju se zna da je sagrađena prije 1528. godine.

## MEDRESE

### OPŠTI PRIKAZ

Već je rečeno da su pored mekteba u Bosni i Hercegovini građene i medrese kao srednje i više škole. Prema poznatim dokumentima, grade se od početka XVI vijeka. Prvu poznatu medresu sagradio je bosanski namjesnik Firuz beg u Sarajevu između 1505—1512. godine.<sup>1</sup> Starija medresa je mogla postojati jedino u Sarajevu, koje je bilo pod turskom vlašću od sredine XV vijeka ili u Foči, koja je bila sjedište hercegovačkog sandžaka od 1470—1572. godine.<sup>2</sup>

Građene su, kao i mektebi, na inicijativu pojedinaca kao njihove zadužbine — vakufi, pa su vakufname najvažniji dokumenti koji daju podatke o medresama. Iz njih saznajemo da su osnivači obezbjeđivali sredstva za plate profesoru, njegovom pomoćniku i poslužitelju, zatim stipendije, a nekada i hranu učenicima, često knjige za potrebe nastave, a obavezno sredstva za održavanje i popravak zgrade. Ukoliko bi, vremenom, usljed požara i drugih neđaća bila uništena sredstva vakufa, javljali bi se drugi donatori, koji bi obezbjeđivali nova sredstva za izdržavanje medrese. Tako su održavane ove škole kroz dugi niz godina.

Vakufname nam omogućuju da se upoznamo i sa predmetima nastave u medresama Bosne i Hercegovine.

U vakufnami za Gazi Husrevbegovu medresu u Sarajevu iz 1537. godine osnivač traži da se u medresi predaje: tefsir (tumačenje Kur'ana), hadis (islamska tradicija), ahkam (šerijatsko pravo), usul (institucije šerijatskog prava), meani ve bejan (poetika i retorika), kelam (dogmatika na metafizičkoj osnovi) i ostalo što bude iziskivao običaj i mjesto.<sup>3</sup>

<sup>1</sup> H. KREŠEVLJAKOVIĆ, Banje u Bosni i Hercegovini, Sarajevo 1952, str. 78—79.

V. SKARIĆ, Sarajevo i njegova okolina, Sarajevo 1937, str. 72.

<sup>2</sup> H. ŠABANOVIĆ, Bosanski pa-

šaluk, Sarajevo 1959, str. 46.

<sup>3</sup> Vakufnama za Gazi Husrevbegovu medresu, prevod Fehima Spahe, Spomenica Gazi Husrevbegove četiristo-godišnjice, Sarajevo 1932, str. XXXIII.

Mustajbeg iz Livna, u svojoj vakufnami iz 1642. godine, traži da se u njegovoj medresi u Livnu izučavaju svi gore navedeni predmeti kao i mantik (logika), mesnevi (mistička filozofija) i druge tradicionalne i racionalne znanosti.<sup>4</sup>

U natpisu na medresi Sim zade Abdulkerima u Sarajevu među navedenim predmetima koje treba predavati u medresi naznačena je i geometrija.<sup>5</sup>

U medresama se, znači, uglavnom učio arapski jezik, tumačenje Kur'ana, islamska tradicija, šerijatsko pravo, logika i filozofija. Ne može se tačno utvrditi koliko su bili zastupljeni drugi predmeti koji se nagovještavaju u vakufnamama, ali je to, svakako, zavisilo od vremena kao i od značaja pojedine medrese.

Nastava u medresama odvijala se, prema ustaljenoj tradiciji, kao i u svim osmanskim medresama. Učenici nisu bili raspoređeni prema godištima, nego prema skupinama (halkama). Nakon savladivanja gradiva, učenici niže skupine su prelazili u višu skupinu bez obzira na vrijeme učenja. Prema tome nije bilo određeno vrijeme pohađanja cjelokupne nastave, nego je to zavisilo od sposobnosti učenika. Red nastavnih predmeta bio je stalan u svim medresama, a predmeti su nosili naziv udžbenika iz kojih se učilo.

Prvo su obrađivani, kroz 4—6 godina, određeni udžbenici prvog dijela srednjeg stupnja, zatim kroz sljedećih 4—6 godina udžbenici drugog dijela srednjeg stupnja i na koncu bi se savladali određeni predmeti višeg stupnja. Potpuna nastava trajala je 12—16 godina. Učenik koji je prešao sve propisano gradivo dobivao je diplomu (idžazet). Sa dozvolom profesora učenici su mogli slušati i predavanja drugih profesora.<sup>6</sup>

Najčešće je jedan profesor predavao sve predmete. Profesor je imao svog pomoćnika. Predavanja su održavana u predavaonici — dershani, koja nije imala klupa, nego su učenici sjedili na podu.

Pojedini učenici medresa produžavali su školovanje u Carigradu, gdje su sticali višu i visoku naobrazbu.

U većini medresa Bosne i Hercegovine obim nastave odgovarao je srednjem stupnju, ali su neke bile na nižem, a neke na višem nivou, i to u zavisnosti od profesora — muderisa. Vjerovatno su neke medrese osnivane kao više škole, što se odnosi u prvom redu na medrese namjesnika, dok je Gazi Husrevbegova medresa u Sarajevu imala najviši rang i najvjerovatnije je da je to bila visoka škola, što odgovara fakultetu.<sup>7</sup>

<sup>4</sup> A. ALIČIĆ, Prosvjeta u Livnu prije tri stoljeća, El-Hidaje IV 1940/41, Sarajevo, str. 7—11.

<sup>5</sup> S. KEMURA, n. d. str. 92.

<sup>6</sup> E. DIZDAR, Gazi Husrevbegova medresa, Spomenica Gazi Husrevbegove četiristo-godišnjice, Sarajevo 1932, str. 48—50.

<sup>7</sup> Veoma rigorozni uslovi za izbor muderisâ, koje u vakufnami postav-

lja osnivač, gdje se traži da to bude čovjek »...učen, spreman, savršen, iskusan, koji predavanjem i pisanjem diže zastore istinâ, koji je u sebi skupio grane i temelje, koji obuhvata spekulativne i tradicionalne znanosti...«, nedvosmisleno ukazuju da je Gazi Husrevbeg želio da njegova medresa bude najvišeg ranga.



Sve do druge polovine XIX vijeka nema nikakvih statističkih podataka o medresama. Prema podacima u službenim kalendarima — salnamama (1873—1877. g.) bile su u Bosni i Hercegovini 44 medrese, i to: u sarajevskom standžaku 10, zvorničkom 6, banjalučkom 6, bihaćkom 5, travničkom 4, hercegovačkom 10 i novopazarskom 3.<sup>8</sup>

Međutim, u vremenu od 1463—1878. godine izgrađeno je u ovim krajevima znatno više medresa, što potvrđuju mnoge vakufname i drugi dokumenti. Evlija Čelebi (sredina XVII vijeka) spominje 39 medresa, i to: u Foči 6, Livnu 3, Zvorniku 3, Čajniću 3, Konjicu 2, Nevesinju 2, Novom Pazaru 5, Prijepolju 3, Pljevlju 2 i po jednu medresu u Mostaru, Počitelju, Blagaju, Cernici, Ljubinju, Banja Luci, Jajcu i Pruscu. Za Sarajevo samo kaže da ima mnogo profesora, a ne navodi broj medresa.<sup>9</sup>

Na osnovu svih dostupnih podataka može se ustanoviti da je u ovim krajevima postojalo preko 100 medresa. Za 68 medresa postoje nešto određeniji podaci pa su svrstane u donju tabelu, ali ne po hronološkom redu, jer se za mnoge ne može utvrditi tačno vrijeme izgradnje, nego po naseljima u kojima su se nalazile.

Nakon ovih, posebno su prikazane i ostale medrese, koje se samo spominju u pojedinim izvorima.<sup>10</sup>

Na to ukazuje i zahtjev donatora da zgrada medrese bude »čvrsta kao što su zgrade emira i vezira«, a te građevine dolaze po važnosti odmah iza sultanskih građevina.

I iz oskudnih biografskih podataka za muderise Gazi Husrevbegove medrese vidimo da su oni bili, bez izuzetka, veoma obrazovani. Neki su bili muderisi (npr. Jakub-ef. Čalik) u Fatihovim medresama u Carigradu, gdje su postavljani samo najeminentniji naučnici.

Muderisi ove sarajevske medrese su bili ovlašteni da izdaju fetve (pravne decizije), odnosno njihovo mišljenje je bilo konačno u mnogim spornim šerijatsko-pravnim pitanjima. Fetve Mevlana Ali-efendije, muderisa Husrevije u Sarajevu, važile su za cijeli teritorij turske države izuzev Carigrada.

Valija Jedan Mehmed u jednom aktu naređuje da kandidat za šerijatskog sudiju mora prethodno izvršiti sve propisane nauke u Husreviji.

Muderisi Gazi Husrevbegove medrese obavljali su, po pravilu, i dužnost muftije u Sarajevu, a neki i u Beogradu, na Krimu i drugim mjestima.

Nije mi poznato da postoji neki dokument u kojem je jasno naznačen rang Gazi Husrevbegove medrese. Ipak, na osnovu izloženih i drugih indicija, može se zaključiti da nije zaostala za sultanskim medresama u Jedreni, i da je to bila visoka škola ili »mala univerza« kako je naziva Truhelka. (Vakufnama za medresu; H. KREŠEVLJAKOVIĆ, Mudrisi Husrevbegove medrese, str. 146—152; E. DIZDAR, Gazi Husrevbegova medresa, str. 50 — sve u Spomenici...; Č. TRUHELKA, Gazi Husrevbeg, njegov život i njegovo doba, str. 169—175.)

<sup>8</sup> H. CURIĆ, n. d. str. 106—107.

<sup>9</sup> EVLIJA ČELEBI, n. d. str. 403, 139, 478, 397, 470, 411, 264, 391, 394, 467, 458, 454, 448, 415, 212, 207, 133 i 108.

<sup>10</sup> U salnamama za 1873—1877. godinu navedene su 44 medrese u 24 kadiluka; u »Proračunu vakufa...« medrese se spominju u 23 naselja. Evlija Čelebi spominje 39 medresa u 17 naselja, a Handžić 93 medrese u 51 naselju, s tim što Handžić obuhvata period do 1936. godine.

Pored ovog, i drugi, brojni, autori dali su određene podatke o

MEDRESE NA PODRUČJU BIVŠEG BOSANSKOG PAŠALUKA  
O KOJIMA POSTOJE ODREĐENIJI PODACI<sup>11</sup>

SARAJEVO

1. Firuzbegova, sagrađena između 1505—1512. god.
2. Mehmedbega Isabegovića, sagrađena oko 1520. god.
3. Gazi Husrevbegov hanikah, sagrađen 1531. god.
4. Gazi Husrevbegova, sagrađena 1537/38. god.
5. Kemalbegova, sagrađena 1538. god.
6. Bistrigijim hanikah, sagrađen prije 1614. god.
7. H. Ismaila Misrije, sagrađena 1712. god.
8. Inadija, sagrađena 1766/67. god.
9. Sim zade Abdulkerima (Drvenija), sagrađena 1775. god.
10. Fadil-paše Šerifovića, sagrađena 1857/58. god.
11. Merhemića, sagrađena 1870. god.

ovim ili nekim drugim medresama koje su bile sagrađene u periodu od 1463—1878. godine.

Neke medrese su spomenute u više izvora. Da bi se dobio ukupan broj izgrađenih medresa, izvršeno je sravnjivanje svih podataka, pa su, sistemom eliminacije, podaci sređeni tako da se ni jedna medresa ne navodi dva puta bilo da je riječ o tabeli ili tekstu koji iza nje slijedi.

<sup>11</sup> Ovdje ćemo iznijeti osnovne izvore podataka za ove medrese prema njihovim rednim brojevima:

pod 1 — V. SKARIĆ, Sarajevo i njegova okolina, str. 72; H. KREŠEVLJAKOVIĆ, Banje u Bosni i Hercegovini, str. 79.

pod 2 — H. ŠABANOVIĆ, Postanak i razvoj Sarajeva, str. 110.

pod 3 — H. KREŠEVLJAKOVIĆ, Hanikah, Spomenica, str. 57—59; Č. TRUHELKA, Gazi Husrevbeg..., str. 176—180.

pod 4 — DŽ. ČELIĆ, Kuršumlja medresa u Sarajevu; E. DIZDAR, Gazi Husrevbegova medresa, str. 46—57; Č. TRUHELKA, n. d. str. 169—175; Vakufnama za medresu.

pod 5, 6, 9, 10 i 11 — S. KEMURA, Sarajevske džamije i druge javne zgrade turske dobe, str. 261, 7—8, 91—92, 11 i 9.

pod 7 — S. TRALJIĆ, Medresa Hadži Ismaila Misrije u Sarajevu.

pod 8 — BAŠESKIJA, Ljetopis, str. 247 i 337.

pod 12 — A. NAMETAK, Karadžbeg i njegovo doba, str. 36—41; R. STANIĆ i M. SANDŽAKTAREVIĆ, Konzervacija Karadžbegove medrese u Mostaru; H. HASANDEDIĆ, Kulturno-istorijski spomenici u Mostaru, str. 161—162.

pod 13 — H. HASANDEDIĆ, n. d. str. 162; isti, Koski Mehmedpašina džamija i vakuf u Mostaru, str. 152—153.

pod 14, 15, 16, 17, 18 i 19 — H. HASANDEDIĆ, Kulturno-istorijski spomenici u Mostaru iz turskog doba, str. 162 i bilješka br. 43 na strani 162.

pod 20 — isti, n. d. str. 162, bilješka 43; isti, Medresa Šejh Ismaila ef. Opijača u Mostaru, str. 485—486.

pod 21 — A. BEJTIĆ, Podaci za kulturnu povijest vezirskog grada Travnika; isti, Elči Hadži Ibrahim pašin vakuf u Travniku; H. KREŠEVLJAKOVIĆ i D. KORKUT, Travnik 1464—1878.

pod 22 — A. BEJTIĆ, Bosanski namjesnik Mehmed paša Kukavica i njegove zadužbine u Bosni; H. KREŠEVLJAKOVIĆ i D. KORKUT, Travnik...

pod 23 — A. BEJTIĆ, Podaci za kulturnu povijest...; H. KREŠEVLJAKOVIĆ i D. KORKUT, Travnik...

MOSTAR

12. Karađozbegova, sagrađena između 1557—1570. god.
  13. Koski Mehmed-paše, sagrađena oko 1620. god.
  14. Čejvanbegova, sagrađena poslije 1558. god.
  15. Roznamedžijina, sagrađena oko 1612. god.
  16. Derviš-paše Bajezidagića, sagrađena oko 1601. god.
  17. Hadži Balina, sagrađena poslije 1612. god.
  18. Mostarca Ahmed-age, sagrađena prije 1654. god.
  19. Hadži Velijina, sagrađena prije 1648. god.
  20. Šejh Ismaila Opijača, sagrađena 1668. god.
- pod 24 — D. BUTUROVIĆ, Dvije konjičke vakufname.
- pod 25 — »Proračun vakufa« ..., str. 281.
- pod 26, 27, 28 i 29 — H. BULJINA, Iz povijesti banjalučkih medresa, str. 160—165.
- pod 30, 34, 38, 41 i 42 — EVLIJA ČELEBI, Putopis, str. 207, bilješka 45 na str. 403, str. 397, 411—412.
- pod 31 — Č. TRUHELKA, Pabirci iz jednog jajačkog sidžila, str. 159.
- pod 32 — EVLIJA ČELEBI, Putopis, str. 133; DŽ. HAMIDOVIĆ, Prusac i njegove znamenitosti.
- pod 33 — A. BEJTIC, Povijest i umjetnost Foče na Drini.
- pod 35 — isti, Bosanski namjesnik Mehmed paša Kukavica i njegove zadužbine...; isti, Povijest i umjetnost Foče na Drini.
- pod 36 — H. ČURIC, Ali paša Rizvanbegović Stočević...
- pod 37 — A. ALIČIĆ, Prosvjeta u Livnu prije tri stoljeća.
- pod 39 — EVLIJA ČELEBI, Putopis, str. 458; DŽ. ČELIĆ, Počitelj na Neretvi.
- pod 40 — H. KREŠEVLJAKOVIĆ, Tuzla kroz istoriju; Proračun vakufa..., str. 631.
- pod 43 — O. SOKOLOVIĆ, Tešanji prije tri stoljeća; »Proračun vakufa«, str. 509.
- pod 44 — H. KREŠEVLJAKOVIĆ, Žepče.
- pod 45 — A. AHMIĆ, Mješovita niža medresa sultan Ahmeda u Zenici.
- pod 46, 47, 48 i 57 — Vakufname broj 131, 132 i 166 iz sidžila vakufnama III u Gazi Husrevbegovoj biblioteci u Sarajevu.
- pod 49, 61, 66 i 68 — podaci dobiveni na licu mjesta.
- pod 50, 51 i 60 — »Sarajevski cvijetnik« br. 49 iz 1869. i br. 3 iz 1870. godine.
- pod 52 — H. KREŠEVLJAKOVIĆ, Visoko.
- pod 53, 56, 58 i 67 — list »Bosna« brojevi: 17 iz 1866, 73 iz 1867 i 137 iz 1869. godine.
- pod 54 — S. SMLATIĆ, Medresa u Cazinu.
- pod 55 — H. KREŠEVLJAKOVIĆ, Iz prošlosti Vlasenice.
- pod 59 — M. BUSULADŽIĆ, Osman paša Resulbegović; Proračun vakufa u Bosni i Hercegovini za 1889. godinu, str. 371.
- pod 62 — H. KREŠEVLJAKOVIĆ, Jeleč; isti, Čengići. (Kreševljaković navodi da je medresu sagrađio Bećir paša I Čengić prije 1737. godine, a u natpisu na obnovljenoj medresi naznačena je 1291. tj. 1874. godina i spominje se kao dobrotvor Derviš beg Čengić, kao i da su medresu obnovili mještani 1349. tj. 1928. godine. Moguće je da je Bećir pašina medresa stradala i da ju je obnovio Derviš beg, a kasnije i mještani.)
- pod 63 — H. KREŠEVLJAKOVIĆ, Rogatica; Proračun vakufa u Bosni i Hercegovini za 1889. godinu, str. 225.
- pod 64 — Z. BEŠLIĆ, Nekoliko istorijskih podataka o bivšoj Džafferbegovoj medresi u Goražđu.
- pod 65 — H. KREŠEVLJAKOVIĆ, Muderisi Husrevbegove medrese, Spomenica Gazi Husrevbegove četiristo-godišnjice, str. 151.

## TRAVNIK

21. Elći Ibrahim-paše, sagrađena 1706. god.
22. Mehmed-paše Kukavice, sagrađena 1759/60. god.
23. Mehmed-paše Muhsinovića (Lončarica), sagrađena 1767. god.

## KONJIC

24. Mehmed Čauša, sagrađena 1622. god.
25. Junuz Čauša, sagrađena u XVII vijeku

## BANJA LUKA

26. Ferhad-paše Sokolovića, sagrađen u XVI vijeku,
27. Atik medresa, ne zna se kada je sagrađena,
28. Skorupova, ne zna se kada je sagrađena,
29. Šibića medresa, sagrađena 1873. god.

## JAJCE

30. Melek Ahmed-paše, sagrađena prije 1664. god.
31. Hadži Mehmedova, sagrađena 1693. god.

## PRUSAC

32. Hasan Kafije, sagrađena 1612. god.

## FOČA

33. Memišahbegova, sagrađena 1569. god.
34. Kadije Osmana, sagrađena 1593. god.
35. Mehmed-paše Kukavice, sagrađena 1758. god.
36. Ali-paše Rizvanbegovića, sagrađena u XIX vijeku,

## LIVNO

37. Mustajbegova, sagrađena 1642. god.

## ČAJNIČE

38. Sinanbegova, sagrađena u XVI vijeku,

## POČITELJ

39. Šišman Ibrahim-paše, sagrađena prije 1664. god.

## TUZLA

40. Behrambegova, sagrađena prije 1626. god.

## NEVESINJE

41. Sultan Bajezid — Velina, sagrađena prije 1664. god.
42. Medresa Velagine džamije, sagrađena prije 1664. god.

## TEŠANJ

43. Čaršijska ili Gazi Ferhatbegova, sagrađena u XVII vijeku,

## ZEPČE

44. Ferhad-paše, sagrađena u XVII ili XVIII vijeku,

## ZENICA

45. Sultan Ahmedova, sagrađena u XVIII vijeku,

## GRAČANICA

46. Osman kapetana, sagrađena 1800. god.
47. Murat kapetana, sagrađena 1810. god.

## GRADAČAC

48. Murat kapetana, sagrađena 1810. god.
49. Husein kapetana ili Svirac medresa, sagrađena u XIX vijeku,

## BRČKO

50. Medresa u Staroj mahali, ne zna se kada je sagrađena,
51. Medresa u Novoj mahali, ne zna se kada je sagrađena,

## VISOKO

52. Ahmed-efendijina, sagrađena 1838. god.

## BIHAĆ

53. Stara medresa, sagrađena 1866. god.

## CAZIN

54. Stara medresa, sagrađena 1867. god.

## VLASENICA

55. Medresa, ne zna se kada je sagrađena,

## BIJELJINA

56. Medresa, ne zna se kada je sagrađena,

## ZVORNİK

57. Medresa, sagrađena 1870. god.

## SREBRENICA

58. Medresa, sagrađena 1866. god.

## TREBINJE

59. Osman-paše Resulbegovića, sagrađena u XVIII vijeku,

## OSTROŽAC

60. Medresa, sagrađena 1870. god.

## STOLAC

61. Dershana, sagrađena u XIX vijeku,

## JELEČ

62. Derviš-bega Čengića, sagrađena u XVIII vijeku,

## ROGATICA

63. Sudžaudinova, ne zna se kada je sagrađena,

## GORAŽDE

64. Džaferbegova, ne zna se kada je sagrađena,

## BOSANSKI NOVI

65. Medresa, sagrađena prije 1852. god.

## NOVI PAZAR

66. Medresa, ne zna se kada je sagrađena,

## PLJEVLJA

67. Osman-paše, ne zna se kada je sagrađena,
68. Medresa uz džamiju Husein-paše, ne zna se kada je sagrađena.

Pored ovih 68 medresa, postoje podaci i o drugim medresama, i to:

- U salnamama za 1873—1877. godinu u statističkim podacima za još 8 medresa u kadilucima: Derventi, Prijedoru, Novoselu, Ljubuškom, Višegradu i Akovu (Bijelo Polje) po jedna, i dvije u Gradiškoj.<sup>12</sup>
- U *Proračunu vakufa u Bosni i Hercegovini za 1889. godinu* za još 5 medresa u sljedećim mjestima: Fojnici, Brodu, Doboju, Modriči i Maglaju.<sup>13</sup>
- Prema Evliji Čelebiji postoje podaci za još 24 medrese u sljedećim mjestima: Rači 2, Livnu 2, Čajniču 2, Zvorniku 3, Foči 4, Prijepolju 3, Novom Pazaru 5, i po jedna u Ljubinjju, Blagaju i Cernici.
- Handžić navodi još 5 medresa, i to u Janji, Kladnju, Bugojnu, Odžaku i Gabeli,<sup>14</sup> a koje nisu ranije pomenute.<sup>15</sup>

Zbrajanjem dolazimo do podataka da je u bosanskom pašaluku izgrađeno 110 medresa. Međutim, H. Šabanović smatra da treba uzeti sa rezervom broj medresa koje spominje Evlija Čelebi u Foči i Novom Pazaru,<sup>16</sup> dok nam Handžić ne daje podatke o tome da li su gore navedene medrese osnovane prije 1878. godine, pa bi pomenuti zbir trebalo korigovati. U svakom slučaju, možemo računati da je u bosanskom pašaluku bilo izgrađeno oko 100 medresa u periodu od 1463—1878. godine. Ovaj broj ne smatramo definitivnim i vjerujemo da će nova istraživanja arhivske građe upotpuniti podatke o tim objektima.

Ipak, i ovih 100 medresa predstavljaju impozantan broj muslimanskih srednjih škola s obzirom na vrijeme i tadašnji broj stanovnika.

Iz navedenih podataka se vidi da je u XVI vijeku izgrađeno najmanje 10 medresa, i to u Sarajevu 5, Foči 2, i po jedna u Mostaru, Čajniču i Banjoj Luci, dok su do kraja XVII vijeka izgrađene najmanje 54 medrese, a do kraja turske uprave još najmanje 46 medresa.

Podaci ukazuju da je preko 50 naselja bosanskog pašaluka imalo medresu. Uočljivo je da su i manja naselja imala svoju medresu, dok ih je u većim mjestima bilo po nekoliko. Najviše medresa je izgrađeno u Sarajevu (11), Mostaru (9), zatim Travniku (4), Banjoj Luci (4), Foči (4—6) i Novom Pazaru.

Do danas se održalo samo desetak medresa:

- Gazi Husrevbegova u Sarajevu, iz XVI vijeka
- Karadžobegova u Mostaru, iz XVI vijeka

<sup>12</sup> H. ČURIC, n. d. str. 106—107.

<sup>13</sup> Pomenuti »Proračun vakufa...«, str. 213, 444, 515, 593 i 617.

<sup>14</sup> M. HANDŽIĆ, Povodom četi-

risto-godišnjice Gazi Husrevbegove medrese u Sarajevu, str. 38.

<sup>15</sup> Vidi bilješku broj 10.

<sup>16</sup> EVLIJA ČELEBI, n. d. str. 403, bilješka br. 45 i str. 264, bilješka 6.

- Hasan Kafijina u Pruscu, iz XVII vijeka
- Šišman Ibrahim-paše u Počitelju, iz XVII vijeka
- Junuz Čauša u Konjicu, iz XVII vijeka
- Lončarica u Travniku, iz XVIII vijeka
- Osman-paše Resulbegovića u Trebinju, iz XVII vijeka
- Medresa u Stocu (Dershana), iz XIX vijeka
- Medresa u Novom Pazaru, iz XIX vijeka
- Medresa u Brčkom,

a poznate su rekonstrukcije tlocrtnog rješenja za sljedeće medrese:

- Gazi Husrevbegov hanikah u Sarajevu, iz XVI vijeka
- Mehmed-paše Kukavice u Foči, iz XVIII vijeka
- Roznamedžijina u Mostaru, iz XVII vijeka
- Ferhad-paše u Žepču.

Na osnovu usmenih obavještenja, pisanih i drugih dokumenata (vakufname, fotografije, situacije), mogu se ustanoviti određeniji podaci još za neke medrese.

Na teritoriju Jugoslavije jedino su u Bosni i Hercegovini sačuvane medrese velike arhitektonske vrijednosti iz XVI i XVII vijeka, što omogućava kontinuitet u obrađivanju.

Sve ovo omogućilo je da se ustanove osnovne karakteristike građenja medresa u Bosni i Hercegovini i utvrde njihove dispozicione i arhitektonsko-oblikovne varijacije.

#### DISPOZICIJA MEDRESA

Za medrese Bosne i Hercegovine je karakteristično da su osnovne koncepcije preuzete od osmanskih medresa, koje su služile kao uzor. Svaka medresa ima dvorište, sobe za učenike i jednu veliku prostoriju koja služi kao predavaonica, a naziva se dershana. Međutim, samo neke medrese iz XVI i XVII vijeka dosljedno podržavaju arhitekturu osmanskih medresa sa kupolama, dok su sve ostale prilagođene mjesnoj tradiciji građenja.

Proučavanjem dispozicionih rješenja može se ustanoviti da su u Bosni i Hercegovini građeni sljedeći tipovi medresa:

- zatvorene, sa unutrašnjim dvorištem,
- medrese u obliku slova »U«,
- medrese u obliku slova »L« (slika 16),
- medrese izduženog oblika,
- medrese — dershane.

Kod obrade medresa zadržana je ova podjela prema tlocrtnom rješenju. Na pojedinim primjerima, za svaki tip medrese, uočene su arhitektonsko-prostorne, kao i konstruktivne osobenosti.

## ZATVORENE MEDRESE SA UNUTRAŠNJIM DVORIŠTEM

Zatvorene medrese imaju unutrašnje dvorište koje je sa svih strana uokvireno sobama za učenike i dershanom. Građene su kao samostalne građevine, a locirane su, obično, u blizini džamije.

*Gazi Husrevbegova medresa* u Sarajevu iz 1537/38. godine je najizrazitiji primjer medrese ovoga tipa. Zvala se još i Kuršumlija, po olovnom pokrovu (kuršum). To je najstarija očuvana medresa, a uz to najznačajnija u arhitektonskom pogledu od svih medresa izgrađenih u Bosni i Hercegovini.

Vakufnamom od 8. januara 1537. godine određena su sredstva u iznosu od 700.000 drama srebra za njenu izgradnju i izdržavanje (400.000 drama srebra predviđeno je za izgradnju medrese i nabavku knjiga a 300.000 drama srebra za njeno izdržavanje). Učenicima je obezbijeđeno besplatno stanovanje u medresi, hrana u imaretu (javna kuhinja) i po dva drama srebra dnevno kao pomoć.<sup>17</sup>

Prema natpisu iznad ulaza, medresa je završena 1537/38. godine.

Izgrađena je nasuprot Gazi Husrevbegovoj džamiji, u posebnom dvorištu koje je odvaja od ulice (slika 43). Građevina nije velikih dimenzija (18,5 × 23,5 metara), ali je znalački kompono-



Sl. 43. Medresa Gazi Husrevbega u Sarajevu, pogled

<sup>17</sup> Spomenuta vakufnama za Gazi Husrevbegovu medresu u Sara-

jevu, Spomenica, str. XXXII do XXXIV.



vana. Kristalno jasna dispozicija ove medrese govori o sposobnosti njenog graditelja, koji je već savladao prostorne i estetske principe osmanskog građenja (slike 44, 45).

Neveliko dvorište, koje čini srž kompozicije, ukviruju trijem sa arkadom i 12 soba za učenike. Ulaz je u osovini medrese a nasuprot njemu nalazi se deršana. Po unutrašnjim dimenzijama deršana nije velika ( $6,5 \times 6,8$  m), ali dominira svojom masom i kupolom. Kvadratične sobe veličine  $2,9 \times 2,9$  m imaju prilaz iz trijema, a osvijetljene su prozorima koji su orijentisani u vanjsko

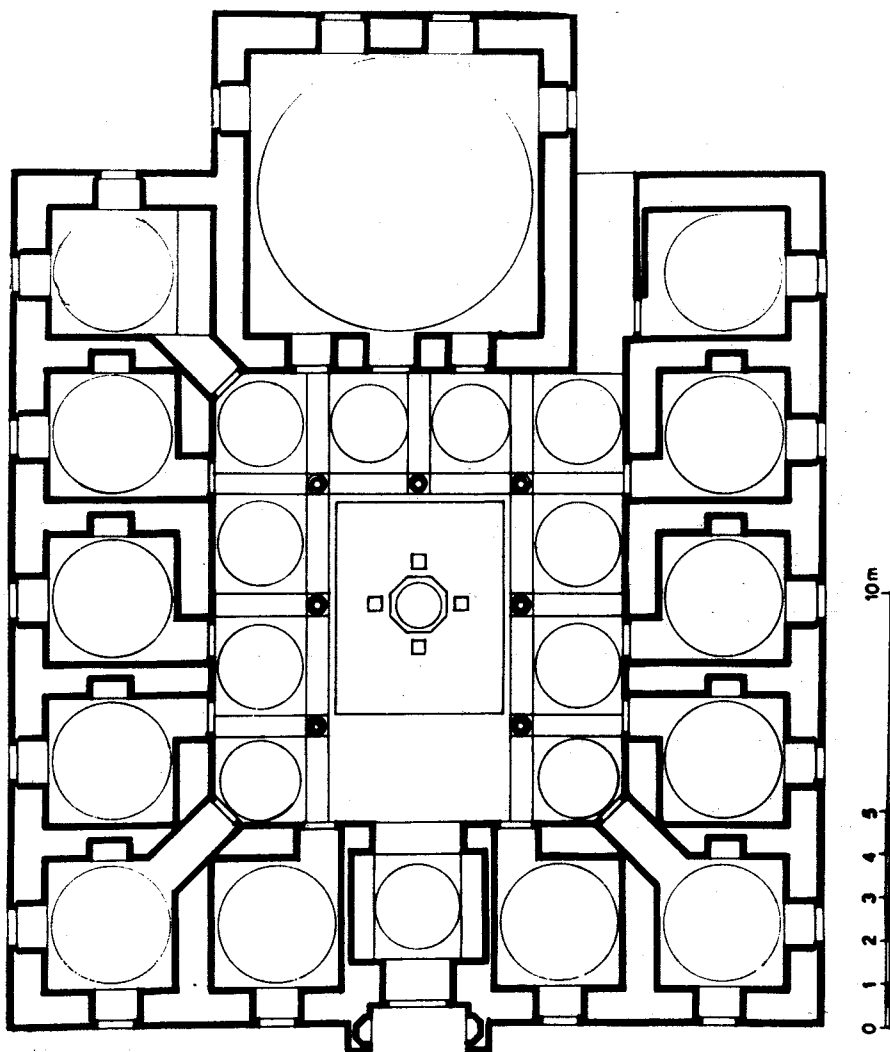

Sl. 44. Medresa Gazi Husrevbega u Sarajevu, tlocrt

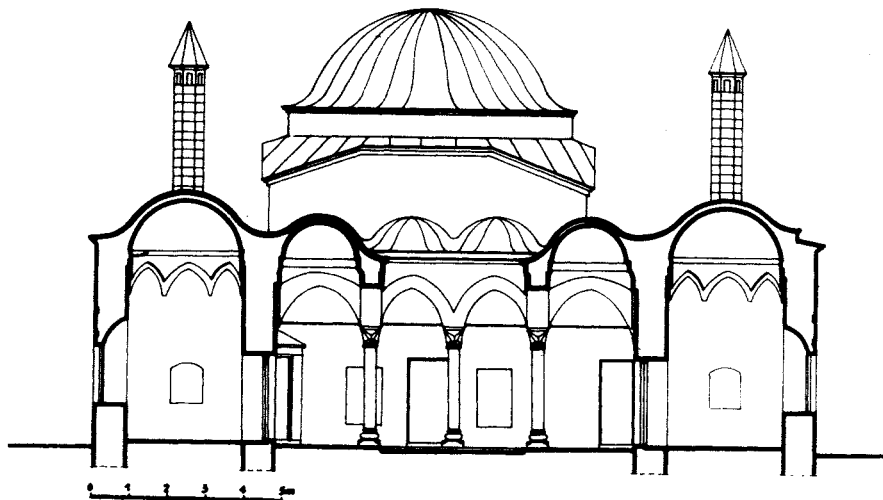

Sl. 45. Medresa Gazi Husrevbega u Sarajevu, presjek

dvorište. Svaka soba je imala kamin, čiji se dimnjaci izdižu visoko iznad građevine.

Trijem i sobe su pokriveni kupolama na pandantivima i trompama. Čistoća svih ploha enterijera, bez i jednog suvišnog detalja, zadivljuje jednostavnošću i ostavlja utisak širine u ovim nevelikim prostorima.

Posebno prijatan utisak ostavlja malo dvorište sa šadrvanom. Izvanrednim proporcijama potenciran je sklad unutrašnjeg prostora i stvorena vanredna intimnost. Blago prelomljeni lukovi arkada i izvanredni kapiteli stubova sa jednostavnim, ali veoma plastičnim trouglastim plohamama, kao da još jednom naglašavaju ozbiljnost školskog prostora (slika 46).

Za razliku od ozbiljnog unutrašnjeg prostora, portal je veoma dekorativno obrađen, kao da se njime htjela naglasiti važnost građevine (slika 47). Tlocrtno, portal se razvija u duboku nišu, koja je završena izvanrednim stalaktitnim ukrasom. Dvije bočne niše, u obliku mihraba, također su završene stalaktitnim ukrasom. Ulazni otvor ima jednostavan kameni okvir, završen segmentnim lukom. Iznad otvora uklesan je dekorativan natpis. Portal je uokviren profilisanim kamenim okvirom, koji nadvisuje pročelje građevine.

Ovakav portal, u Bosni i Hercegovini nalazimo još jedino na Gazi Husrevbegovoj džamiji u Sarajevu.

Portal je građen od klesanog kamena, dok su ostali dijelovi medrese građeni od poluobrađenog kamena. Kupole i lukovi su izvedeni od opeke i omalterisani.

U oblikovnom pogledu osnovni izraz građevini daje horizontalizam njene mase, dopunjen nizom prozora i kupola. Niz visokih,

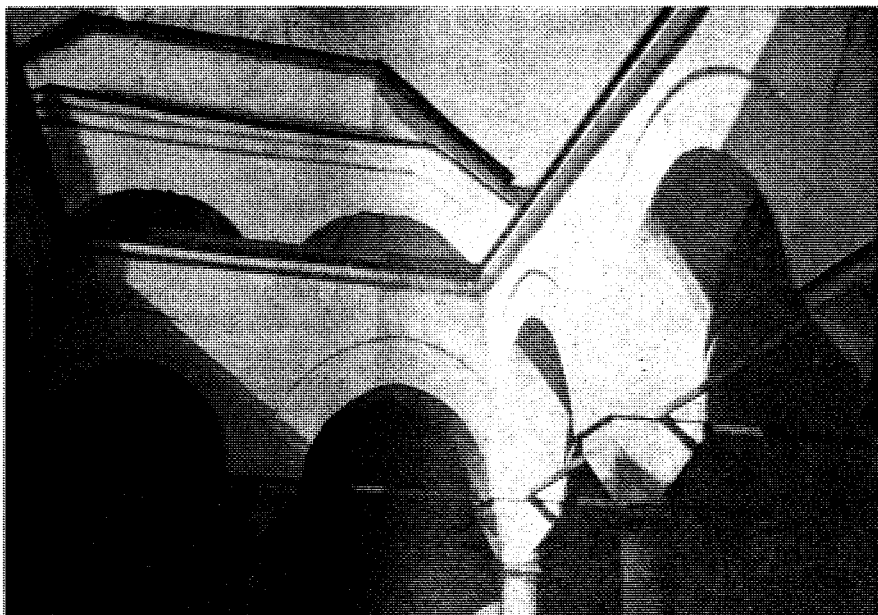

Sl. 46. Medresa Gazi Husrevbega u Sarajevu, dvorište

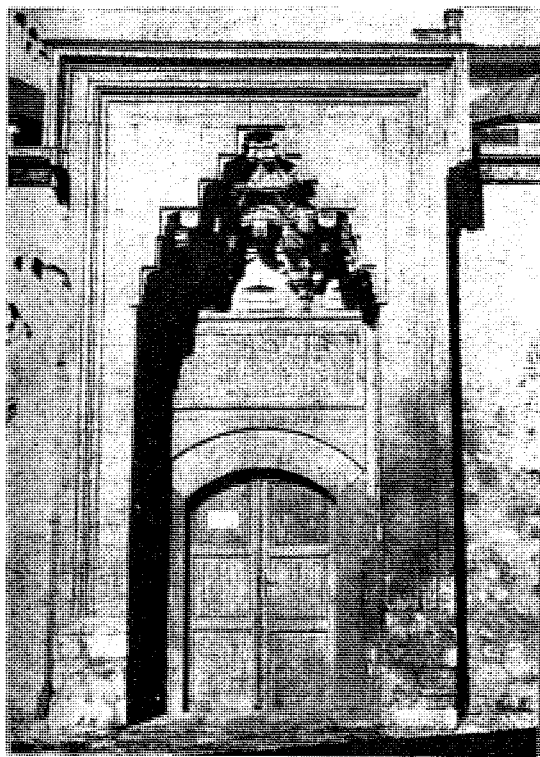

Sl. 47. Medresa  
Gazi Husrevbega  
u Sarajevu, portal 1969.

kupasto završenih dimnjaka, daje posebnu ljepotu i živost građevini. Velika kupola derslane povezuje sve u harmoničnu cjelinu.

U proteklom periodu medresa je više puta popravljana. Najradikalnije izmjene su izvršene, izgleda, 1910. godine, kada je podignut nivo poda medrese, a s tim u vezi i otvori prozora i vrata. Tada su postavljeni potpuno neodgovarajući prozori, koji narušavaju izgled čitavog objekta. Jasno se vide tragovi prvobitnih otvora koji su, najvjerovatnije, bili pravougaonog oblika, dopunjeni prelomljenim lukom, kao što je uobičajeno kod osmanskih medresa građenih u isto vrijeme (slika 17). Ovakvi prozori javljaju se i kod drugih osmanskih javnih građevina i daju im posebno obilježje.



Sl. 48. Medresa Gazi Husrevbega u Sarajevu, izgled 1969.

Sada je u toku restauracija objekta, koju vodi Zavod za zaštitu spomenika kulture grada Sarajeva. Skinut je malter sa fasade, kupole su restaurirane i prepokrivene, a u toku radova naišlo se i na stari nivo poda, koji je bio izrađen od osmougaonih opeka. Predviđeno je spuštanje podova i restauracija prozora koji će građevini povratiti prvobitni izgled.

Ne zna se ko je gradio ovu medresu, ali sama građevina ukazuje da je njen graditelj bio izvanredan arhitekta. Primijenjena je dispozicija klasične osmanske zatvorene medrese što upućuje da je to bio turski graditelj.

Do tada su bile izgrađene mnoge medrese u Brusi, Jedreni, Carigradu i drugim mjestima. Poznato je da su medrese u Brusi i Jedreni imale svoje specifičnosti, kao što je otvorena predavaonica, dok se u Carigradu konačno formirao oblik osmanske medrese

sa jednom zatvorenom predavaonicom. Ove carigradske medrese mogle su uticati na rješenje Gazi Husrevbegove medrese u Sarajevu.

Od medresa iz XV vijeka u Carigradu su očuvane do danas samo: Fatihove medrese, Davud-pašina i Atik Ali-pašina medresa.

Fatihove medrese su zatvorenog oblika, ali znatno veće od Husrevbegove medrese (slika 19).

Davud-pašina medresa ima 15 soba i zatvorenu predavaonicu, ali je izgrađena u obliku slova »U«.

Atik Ali-pašina medresa je od posebnog značaja u poređenju sa Husrevbegovom medresom, jer pripada istom tipu. Izgrađena je kao samostalna građevina nasuprot istoimenoj džamiji. Prvobitno je imala oblik zatvorene medrese. Proširenjem ulice odsječen je prednji niz soba sa portalom, ali se i po današnjem izgledu može ustanoviti da je bila koncipirana kao Gazi Husrevbegova medresa. Nasuprot ulazu, nalazi se dershana, a ispred nje trijem koji uokviruje dvorište. Lukovi arkada su blago pritisnuti, a kapiteli stubova su veoma slični kapitelima Husrevbegove medrese. Razlikuju se samo u tome što su manje plastični (slika 49).



Sl. 49. Medresa Atik Ali paše u Carigradu, dvorište

Prije Husrevbegove medrese bila je izgrađena i medresa Bajazita II u Carigradu, ali ona nema trijem ispred dershane (slika 17).

Sudeći po svemu, Atik Ali-pašina medresa je mogla imati najviše uticaja na rješenje Gazi Husrevbegove medrese u Sarajevu.

Prije Husrevbegove medrese, u našim krajevima su bile izgrađene medrese Ishak-bega i Isa-bega u Skoplju, kao i Firuzbegova u Sarajevu, ali o njihovom izgledu nemamo nikakvih podataka.

Sasvim je moguće da je Husrevbeg angažovao poznatog turskog arhitektu za gradnju svojih građevina, džamije i medrese, jer je njegov položaj namjesnika veoma važne pogranične oblasti, u doba širenja turske carevine prema zapadu, bio veoma značajan. Pored toga, bio je u rodbinskoj vezi sa sultanom Bajazitom II.

Husrevbeg izričito određuje, u vakufnami za medresu, da »zgrada treba da bude čvrsta i stalna kako je to uređeno u medresama vezira i emira«<sup>18</sup> i time je naglasio važnost i rang medrese. Po ustaljenoj tradiciji građenja u osmanskoj državi, veličina i izgled građevine odgovarali su položaju osnivača. Verzirske građevine, po važnosti i veličini, dolazile su odmah poslije sultanskih građevina.

U vakufnami se dalje određuje da medresa treba da ima 12 soba za učenike, što ne odaje želju da to bude velika građevina. Znači, relativno maloj građevini je trebalo dati značaj vezirske građevine, a to je zahtijevalo veliku umješnost graditelja.

Samo izvrstan graditelj mogao je ovoj građevini uliti monumentalnost kojom ona djeluje, jer ona nije izraz veličine objekta, nego veoma harmonične dispozicije i izvanrednih proporcija, koje građevini daju sklad i veliku umjetničku vrijednost.

Ranije se smatralo da je Gazi Husrevbegovu džamiju i medresu gradio veliki arhitekta Sinan. Nakon proučavanja i analize Sinanovih djela, naročito njegovih prvih ostvarenja od 1536. do 1539. godine, kao i proučavanja građevina ranocarigradskog stila koje su izgrađene prije toga vremena, profesor Husref Redžić je u svom radu *Ko je graditelj Gazi Husrevbegove džamije u Sarajevu* došao do zaključka da graditelj Husrevbegovih građevina nije mogao biti Sinan, nego neko iz škole mimar Hajredina.<sup>19</sup> Mimar Hajredin je bio poznati arhitekta, prethodnik Sinana, koji je obilježio stvaranje ranocarigradskog stila u osmanskoj arhitekturi. Gazi Husrevbegove građevine imaju izraz zrelog stila, a Sinan je u to vrijeme tek počeo da izgrađuje svoj stil.

Iako smo konstatovali da je rješenje za medresu preuzeto iz metropole, ipak to nije bilo čisto kopiranje. Mada su pri gradnji medrese upotrijebljeni i kamen i opeka, ovdje ne vidimo alterniranih slojeva na fasadi kao kod osmanskih medresa, jer to u Bosni nije nikada bilo udomaćeno. Zidovi medrese su građeni od poluobrađenog kamena. Takav način zidanja vidimo i kod drugih javnih objekata u Bosni. Tu se osjeća uticaj dalmatinskog načina zidanja, jer su pri gradnji monumentalnih objekata u Bosni učestvovali dalmatinski majstori.

*Gazi Husrevbegov hanikah u Sarajevu* je drugi primjer zatvorene medrese. Izgrađen je prije medrese Kuršumlije, odnosno 1531. godine. Hanikah je medresa posebnog smjera gdje se proučava mistična filozofija. Nalazio se u neposrednoj blizini Husrevbegove

<sup>18</sup> Isto, str. XXXII.

<sup>19</sup> H. REDŽIĆ, *Ko je graditelj Gazi Husrevbegove džamije u Sara-*

*jevu*, Radovi XIII, Naučno društvo NRBiH, knjiga 5, Sarajevo.

medrese, a porušen je 1931. godine. Iz vakufname se vidi da je imao 15 prostorija (soba i sobica).<sup>20</sup>

Prema stanju iz 1912. godine i rekonstrukciji, koje iznosi Truhelka,<sup>21</sup> u dispoziciji je primijenjeno rješenje sa zatvorenim dvorištem i trijemom (slika 50). Dvorište je ovdje vrlo izduženo, a sima-

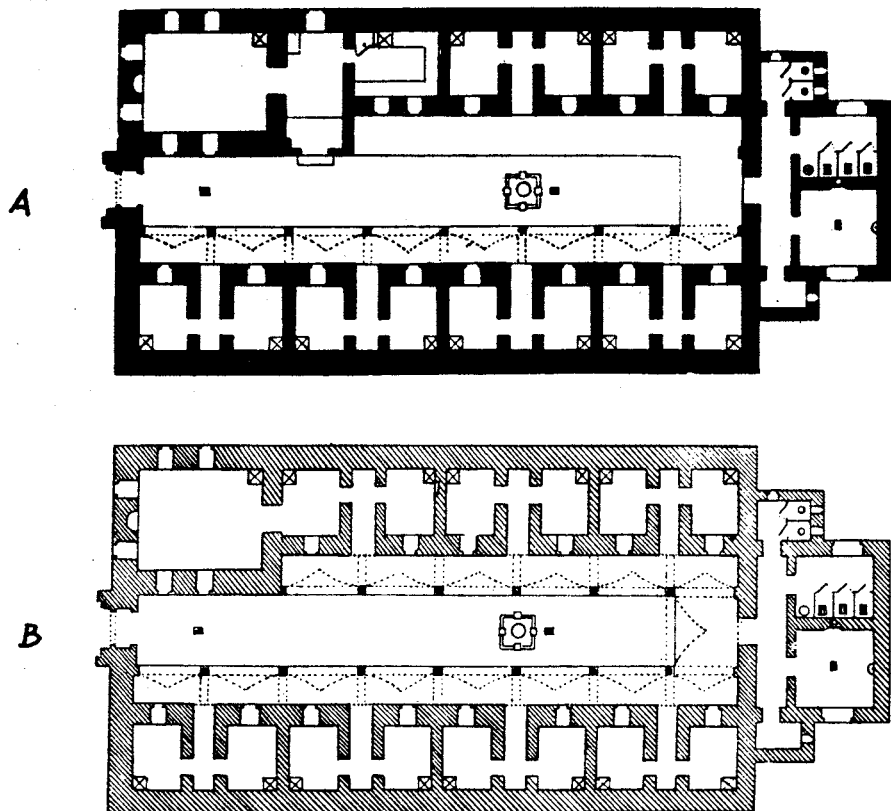

Sl. 50. Gazi Husrevbegov hanikah u Sarajevu, tlocrt  
A. stanje iz 1912. godine, B. rekonstrukcija

hana (velika prostorija za predavanje i obrede) nije postavljena simetrično u osovini ulaza, nego periferno na početku lijevog kraka hanikaha. Zgrada je prema vani potpuno zatvorena, a sobe su orijentisane na trijem i dvorište. Iako postoji trijem, iz njega se ne ulazi izravno u sobe, nego iz malih hodnika koji povezuju po dvije sobe. Time je omogućeno bolje osvjjetljenje soba. Obavezni šadrvan dopunjuje unutrašnje dvorište sa arkadama (slika 51).

Truhelka smatra da su sobe i simahana prvobitno bili pokriveni kupolama. Međutim, pravougaoni oblik soba prije ukazuje na

<sup>20</sup> Gazi Husrevbegova vakufnama za džamiju, imare i hanikah, Spomenica, str. XVIII.

<sup>21</sup> Č. TRUHELKA, Gazi Husrevbeg, njegov život i njegovo doba, GZM 1912, Sarajevo, str. 178—180.



Sl. 51. Gazi Husrevbegov hanikah u Sarajevu, dvorište

primjenu svodova. I sam izduženi oblik tlocrta medrese, kao i polukrstasti svodovi u trijemu podsjećaju na prve brusanske medrese koje su bile pokrivenne svodovima.

U dispozicionom rješenju hanikaha prvi put nalazimo prilazne hodnike između soba. Ovakve hodnike ne nalazimo ni kod jedne poznate osmanske, a ni seldžučke medrese, ali na teritoriju Jugoslavije ovakva dispoziciona rješenja medresa nalazimo ne samo u Bosni i Hercegovini nego i na području Kosova i Metohije.

*Medresa u Konjicu* pripada istom tipu građevine. Nalazi se u neposrednoj blizini Junuz Čauševe džamije u čaršiji, ali se ne zna ni ko ju je gradio ni kada je sagrađena. Moguće je da je ovu medresu sagradio Junuz Čauš, koji je živio u Konjicu u prvoj polovini XVII vijeka.<sup>22</sup>

<sup>22</sup> U »Proračunu vakufa u BiH za 1889. godinu« naveden je vakuf Junuz Čauša u Konjicu iz koga se plaća imam, muderis (profesor medrese) i mualim (učitelj u mektebu). Vjerovatno se to odnosi na službenike njegove džamije, medrese i mekteba, koji se nalaze pored džamije. Junuz Čauš je, prema memoarima Mehmed Faika Alagića iz Konjica, bio brat Mahmed Čauša, a obojica su služili na turskom dvoru i izgradili po jednu džamiju u Konjicu.

Pošto je vakufnama Mehmed Čauša za njegovu džamiju i tekiju sačuvana, a datirana je 1622. godine, zaključujemo da su braća Mehmed i Junuz Čauš živjeli u prvoj polovici XVII vijeka. [V. BOGIĆEVIĆ, Povijest jedne porodice (Memoari Mehmed Faika Alagića iz Konjica, Sarajevo 17. VI 1894), Spomenik SAN CX, Odeljenje društvenih nauka, nova serija 12, Beograd 1961.]



Ima oblik zatvorene medrese, ali tu ne vidimo dosljedno podražavanje ovog tipa medrese (slika 52). Njena koncepcija predstavlja slobodno postavljanje potrebnih prostora, soba za učenike i dershane oko zatvorenog dvorišta. Ulaz nije u osovini građevine niti je dershana nasuprot ulazu.

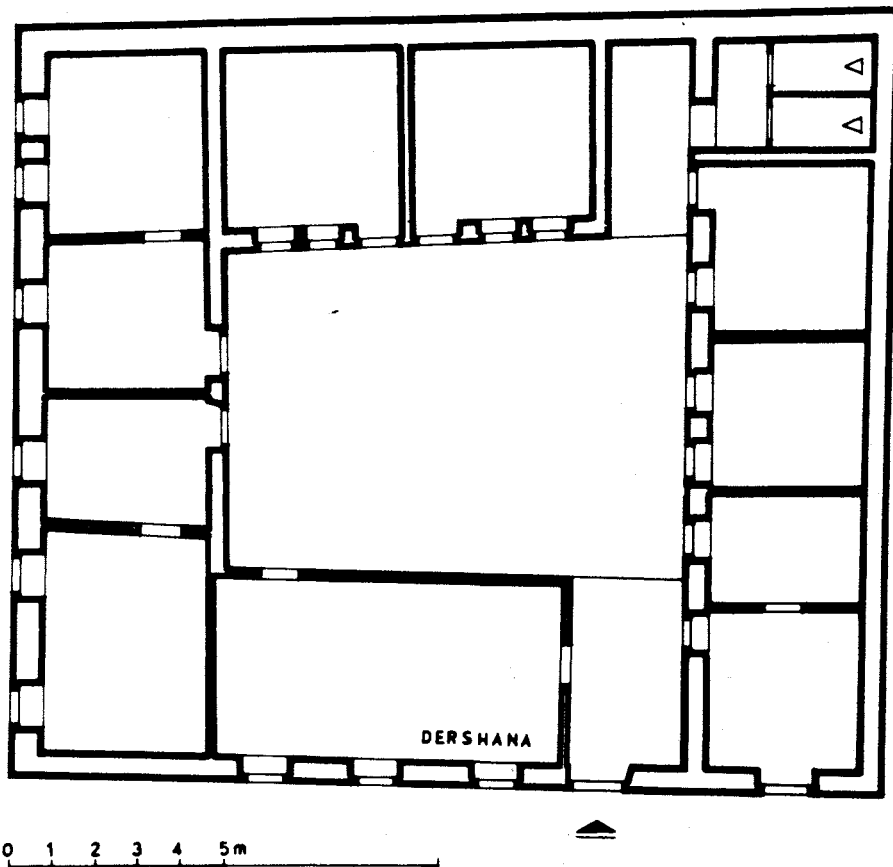

Sl. 52. Medresa u Konjicu u blizini Junuz Čauš džamije, tlocrt

Ulaz u medresu pomjeren je nešto u stranu i do njega je veća prostorija — dershana, a dalje se ređaju sobe za učenike oko unutrašnjeg dvorišta. Interesantno je da u dvorištu nema trijema, iako bi bio potreban u toplom hercegovačkom podneblju. Ulaz u sobe zaštićen je samo strehom. Dershana je većih dimenzija ( $4 \times 8$  m), ali se posebno ne izdvaja u masi građevine. Medresa je građena od lomljenog kamena, a prvobitno je bila pokrivena kamenim pločama, što odgovara mjesnoj tradiciji građenja.

Vremenom građevina je popravljena, pa njen današnji izgled ne odgovara prvobitnom stanju. Otvori su izmijenjeni, a krov je prepokriven crijepom.

Tip zatvorene medrese građen je po uzorima klasične osmanske medrese. Međutim, samo je Gazi Husrevbeg imao mogućnosti i sredstava da sagradi klasičnu osmansku medresu sa kupolama. Ona je poslužila kao uzor u Bosni i Hercegovini, ali se transformirala, prema mogućnostima osnivača i umješnosti domaćih majstora, u jednostavniji oblik i u tlocrtnom rješenju, a i u primijenjenim konstrukcijama. Zadržana je samo koncepcija zatvorenog dvorišta. Izostavljena je simetrija koja daje dershani dominantan položaj. Kupole su zamijenjene ravnom tavanicom, dok je pokrov, prema mjesnoj tradiciji, od ćeramide ili kamenih ploča. Time se i arhitektura ovih građevina približila mjesnoj stambenoj arhitekturi.

#### MEDRESE U OBLIKU SLOVA »U«

Kod ovog tipa medrese sobe za učenike i dershana zatvaraju tri strane dvorišta, dok je ulazna strana slobodna. Dershana je postavljena u sredini srednjeg kraka medrese. Medrese u obliku slova »U« građene su kao samostalne građevine, obično u blizini džamije, ali i u džamijskom dvorištu, tvoreći tako jedinstvenu kompoziciju cjelinu sa džamijom.

Ovom tipu su pripadale: medresa u Žepču, medresa u Novom Pazaru, Osman Kapetanova medresa u Gračanici, medresa u Pljevljima, kao i medresa Mehmed-paše Kukavice u Travniku.

*Medresa u Žepču* bila je izgrađena kao samostalna građevina u neposrednoj blizini Ferhad-begove džamije. Nema određenih podataka ko ju je izgradio i kada je podignuta. U narodu je poznata kao Ferhat-pašina medresa. Postojala je sredinom XVIII vijeka.<sup>23</sup>

Medresa je porušena 1956. godine. Ovdje je data rekonstrukcija ovog objekta prema sjećanju mještana koji su pohađali ovu školu (slika 53).

Primijenjeno je rješenje medrese u obliku slova »U«. U dnu dvorišta, u osovini nalazi se veća prostorija, dershana, zatim soba za profesora i pomoćne prostorije. U lijevom i desnom kraku medrese nalaze se po tri sobe za učenike. Slobodna strana dvorišta zatvorena je zidom sa ulaznim otvorom. Pravougaono dvorište nema trijema, ali je prilaz sobama riješen preko hodnika između soba. Ovi hodnici su otvoreni prema dvorištu. Vanjski zidovi medrese su zatvoreni, a sobe su orijentisane prema dvorištu, što je čest slučaj kod medresa u Bosni i Hercegovini. Time je postignuta maksimalna izolovanost objekta od vanjske buke.

Nije postojao šadrvan ali je dvorištem proticao potočić, čija je živa voda davala posebnu intimnost ovom zatvorenom prostoru.

<sup>23</sup> H. KREŠEVLJAKOVIĆ, *Žepče*, Novi Behar IV 1930/31, str. 70.

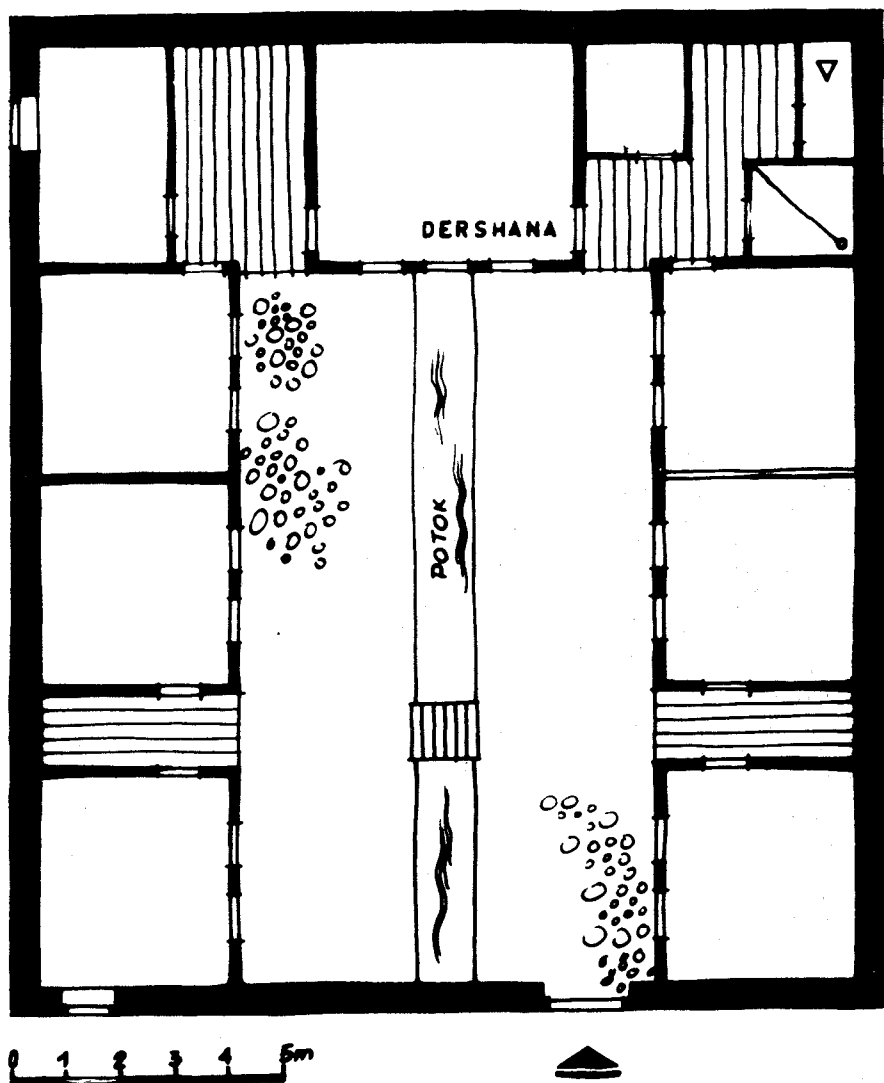

Sl. 53. Medresa u Žepču, rekonstrukcija tlocrta

Medresa je bila skromna građevina, izgrađena od ćerpiča, a prvobitno je bila pokrivena ćeramidom.

*Medresa u Novom Pazaru* pripada istom tipu, ali je više razvijena u širinu (slike 54, 55).

Novopazarska oblast je bila u sastavu bivšeg bosanskog pašaluka, pa smatramo da je potrebno objekte sa ovog područja obraditi sa ostalim objektima u Bosni i Hercegovini.

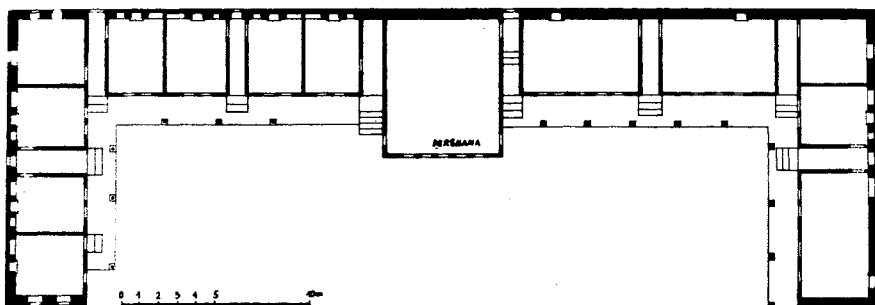

Sl. 54. Medresa u Novom Pazaru, tlocrt



Sl. 55. Medresa u Novom Pazaru, izgled

Evlija Čelebi navodi da Novi Pazar ima pet medresa, od kojih su samo dvije »majstorske građevine«.<sup>24</sup> Od tih medresa do danas se nije ni jedna održala. Danas u Novom Pazaru postoji jedna medresa a nalazi se u ulici 1. maj, u blizini najstarije Altun alem džamije. Ne postoje podaci o osnivaču i vremenu građenja ove medrese, a vjerovatno potiče iz XVIII ili XIX vijeka.

U tlocrtnom rješenju centralno mjesto zauzima dershana, najveća prostorija veličine  $6 \times 7$  metara. Sa lijeve i desne strane dershane nižu se sobe za učenike, formirajući slovo »U«. Ovo je jedna od većih medresa i ima 10 manjih i 3 veće sobe za učenike.

<sup>24</sup> EVLIJA ČELEBI, n. d. str. 264.

Pored trijema, ispred soba, postoje i prilazni hodnici između svake dvije sobe, kao kod Gazi Husrevbegovog hanikaha u Sarajevu. Sobe su orijentisane prema dvorištu. Svaka soba ima otvoreno ložište i niše u zidovima za spremanje knjiga.

U konstruktivnom pogledu građena je kao stambena zgrada. Zidovi su od ćerpiča i drveta, a prostorije imaju ravne tavanice. Oblikovno građevini daje izraz naglašena izduženost objekta, vitki drveni stupovi trijema i tlocrtno naglašena deršana.

*Medresa Osman Kapetana u Gračanici* izgleda da je bila riješena na isti način, kao i medresa u Novom Pazaru.

Danas u Gračanici postoji medresa iz 1889. godine, sagrađena od dobrovoljnih priloga građana. Ima 18 soba, deršanu i sobu za profesora. Tlocrtno je veoma slična medresi u Novom Pazaru, samo je prilaz sobama iz trijema, a u oblikovno arhitektonskom pogledu pripada pseudo maurskom stilu. Danas služi kao Dom kulture i Narodna čitaonica. Ranije je na ovom prostoru postojala medresa Osman Kapetana, izgrađena 1800. godine.<sup>25</sup>

Osman Kapetanova medresa je, prema usmenim obavještenjima od starijih mještana, imala isto rješenje, kao i današnja medresa, odnosno građevina iz 1889. godine. U sredini je, navodno, bila deršana, a lijevo i desno 16 soba za učenike. Nije imala trijem ispred soba, nego prepust — strehu. Bila je izgrađena od drveta i pokrivena šindrom.

*Medresa Mehmed-paše Kukavice u Travniku* je, prema sjećanju mještana, imala tlocrtno rješenje u obliku slova »U«. Srušena je 1925. godine, a do danas se sačuvao samo portal sa natpisom.

U natpisu se navodi da je medresu sagradio Mehmed paša Kukavica 1759/60. godine. Izgleda da je ova medresa stradala u požaru 1856. godine, ali ju je popravio godine 1873. Hadži Ali beg Hasanpašić iz Travnika.<sup>26</sup>

Portal medrese izrađen je u obliku jednostavnog pročelja pravougaonog oblika. Zidan je od pomno obrađenog kamena i pokriven drvenim krovom. Iznad otvora sa plitkim prelomljenim lukom postavljena je ploča sa dekorativnim reljefnim natpisom. Dvije jednostavne rozete od kamena uz natpis su jedini dekorativni elementi portala (slika 56).

<sup>25</sup> Vakufnama broj 131 iz sidžila vakufnama III u Gazi Husrevbegovoj biblioteci u Sarajevu.

<sup>26</sup> A. BEJTIĆ, Bosanski namjesnik Mehmed paša Kukavica i njegove zadužbine u Bosni, Prilozi VI—VII 1956/57, Sarajevo, str. 101.

Vakufnamom od 18. II 1874. godine H. Alibeg Hasanpašić, pored

ostalog, odredio je i sredstva za stipendije učenicima medrese, i to po 15 groša mjesečno za 50 učenika ove medrese. (A. BEJTIĆ, Podaci za kulturnu povijest vezirskog grada Travnika, Naše starine II, Sarajevo 1954, str. 159—162.)

Ovaj brižno izrađeni kameni portal upućuje na to da je medresa kojoj je pripadao bila značajnija građevina i da je, vjerovatno, bila građena od kamena.

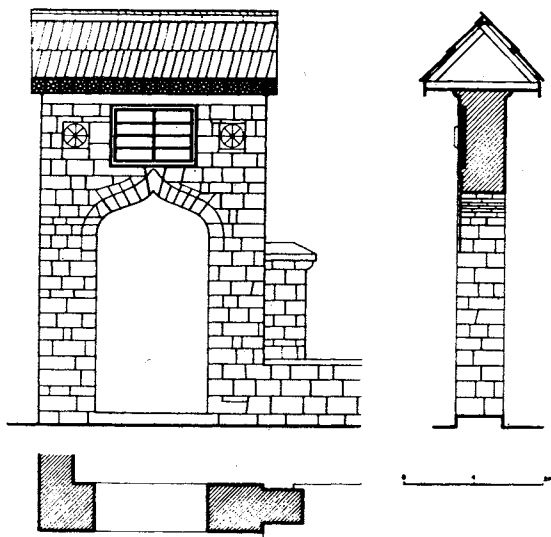

Sl. 56. Medresa Mehmed paše Kukavice u Travniku, portal

Portal koji je pripadao medresi Mehmed-paše Kukavice u Travniku je, pored portala Gazi Husrevbegove medrese u Sarajevu, jedini značajniji portal medresa očuvan u Bosni i Hercegovini, a također i na teritoriju Jugoslavije.

*Osman-pašina medresa u Pljevljima* imala je džamiju u svom dvorištu. Medresa i džamija su srušene, ali neki pisani i usmeni podaci govore o tome da je bila koncipirana poput medrese Mehmed-paše Sokolovića u Istanbulu (slika 18).

U listu *Bosna* broj 137 iz 1869. godine piše: »U Plevlju nalazeća se medresa, koju je podigao zaslužni pokojni Osman paša, i koja ima na donjem boju 14, a na gornjem 4 sobe i knjižnicu i u avliji džamiju bila je opala ima 6 do 7 godina. Stoga su pozvani činovnici, narodni pretstavnici i narodni dobrotvori da ovu medresu podignu, i tako je prilozima građana podrađena. U avliji je uređena voda, koja je bila prestala teći.«

Usmena obavještenja od starijih mještana, bivših učenika medrese, daju detaljnije podatke o medresi. Prema njima, medresa je imala tri kraka. U srednjem kraku, u prizemlju je bio ulaz i dućani, a na spratu deršana i tri prostorije. U lijevom i desnom kraku medrese, koji su formirali slovo »U«, bilo je po 11 soba za učenike, a svaka je imala poseban ulaz. Nasuprot ulazu u medresu nalazila se džamija, slobodno postavljena u dvorištu. Ovi usmeni podaci,

popraćeni skicama, daju jasnu sliku o osnovnoj koncepciji medrese i podsjećaju na tlocrtno rješenje medrese Mehmed-paše Sokolovića u Istanbulu.

#### MEDRESE U OBLIKU SLOVA »L«

To su manje medrese čije se tlocrtno rješenje razvija u dva kraka. Dershana je, obično, postavljena periferno, na završetku jednog kraka, a ne u sredini kao kod osmanskih medresa. Ove medrese su bile najbrojnije u Bosni i Hercegovini. Primjenom ovog tipa, bilo je moguće izgraditi medrese svih veličina, od najmanjih sa 4 sobe, do većih medresa sa 9 i 10 soba za učenike. To rješenje najbolje je odgovaralo provincijskim donatorima koji su imali skromnije materijalne mogućnosti.

Medrese ovog oblika najčešće su građene u dvorištu džamija, formirajući tako jednu kompozicionu i funkcionalnu cjelinu. Rjeđe su građene kao samostalni objekti.

Najizrazitiji primjeri medresa ovoga tipa su: Šišman Ibrahim-pašina medresa u Počitelju, Karađozbegova, Čejvanbegova, Roznamedžijina i Koski Mehmed-pašina medresa u Mostaru, a zatim Lončarica medresa u Travniku.

*Šišman Ibrahim-pašina medresa u Počitelju* je izgrađena kao samostalna građevina u blizini džamije (slika 57).

Prema Evliji Čelebiji, medresu je sagradio Ibrahim Ćehaja iz Počitelja prije 1664. godine, jer Evlija, opisujući Počitelj, navodi: »Kasaba je imala jednu osnovnu školu, pa je onda naš gospodar Ibrahim-Ćehaja podigao medresu, a (sada) je poslao ljude da prave još kupatilo (hamam) i svratište (han).«<sup>27</sup>

U narodu je graditelj ove medrese poznat pod imenom Šišman Ibrahim paša, pa i medresa nosi njegovo ime.<sup>28</sup>

Ako su, prema Evliji, došli ljudi iz Carigrada da grade hamam, koji spada u manje hamame, tada je posve izvjesno da su turski graditelji gradili njegovu medresu.

Medresa u Počitelju nije velika, ali je značajna građevina, izgrađena u stilu klasične osmanske medrese u obliku slova »L« (slike 58, 59).

Pet manjih kvadratičnih soba pokriveno je kupolama na pendentivima. Ovaj niz soba završen je velikom dershanom, koja je pokrivena kupolom na trompama od sedre (slika 60). Svaka prostorija ima lijepo izrađen kamin od kamena (slika 61).

Medresa je građena od poluobrađenog kamena (slika 62). Njen izgled djeluje jednostavno i smireno kao i kod svih medresa. Jed-

<sup>27</sup> EVLIJA ČELEBI, n. d. str. 458.

<sup>28</sup> Šišman Ibrahim paša je porijeklom iz Počitelja. Bio je Ćehaja (pomoćnik) velikog vezira Ahmed-

-paše Ćuprilića. Bio je poznata i značajna ličnost na dvoru u Carigradu.



Sl. 57. Medresa Šišman Ibrahim paše u Počitelju, izgled sa džamijom

nostavni kameni okviri uokviruju pravougaone otvore prozora, koji se nižu na fasadi. Samo kod jednog prozora, koji odgovara sobi do dershana, može se uočiti prelomljeni luk iznad pravougaonog okvira prozora, dok je to obavezno kod svih vrata.

Obavezni dimnjaci, koji se izdižu iznad kupola, upotpunjuju izgled medrese.

Kod rješenja trijema vidimo odstupanje od uobičajenih trijemova kod osmanskih medresa. Iako su i sobe i dershana pokrivene kupolama, trijem je veoma jednostavan, sa jednostavnim stupovima i drvenom krovnom konstrukcijom, pokriven kamenim pločama. Međutim, to ne umanjuje arhitektonsko likovnu vrijednost građevine, nego je skladno povezuje sa okolnim ambijentom.

Ekscentrično postavljena dershana, sa velikom kupolom, ne samo da daje vidljiv akcenat nego i zaokružuje kompoziciju medrese, koja bi bez džamije djelovala nedovršeno.



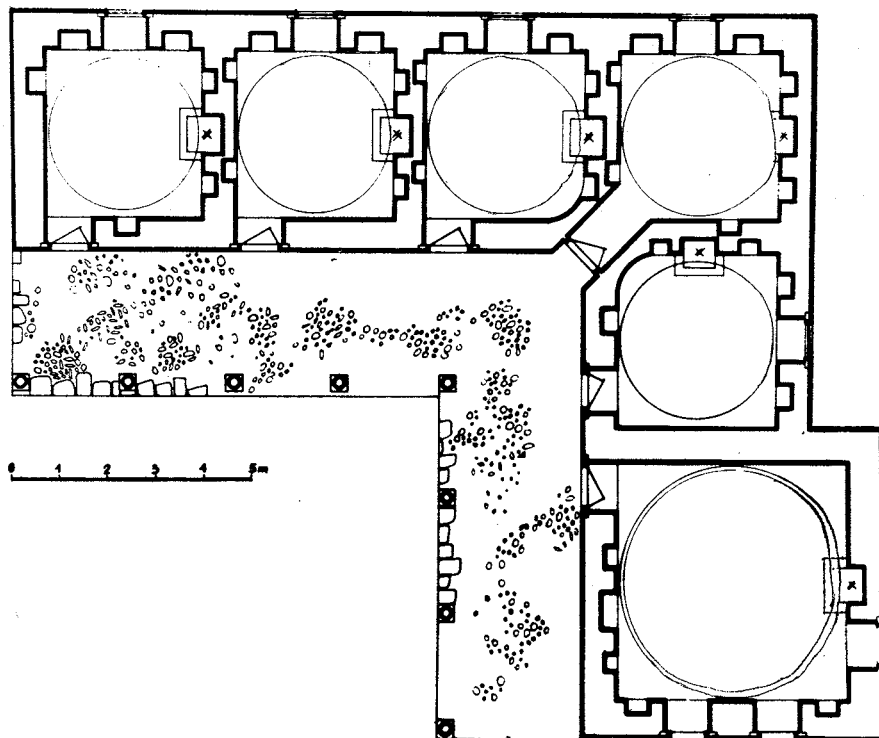

Sl. 58. Medresa Šišman Ibrahim paše u Počitelju, tlocrt

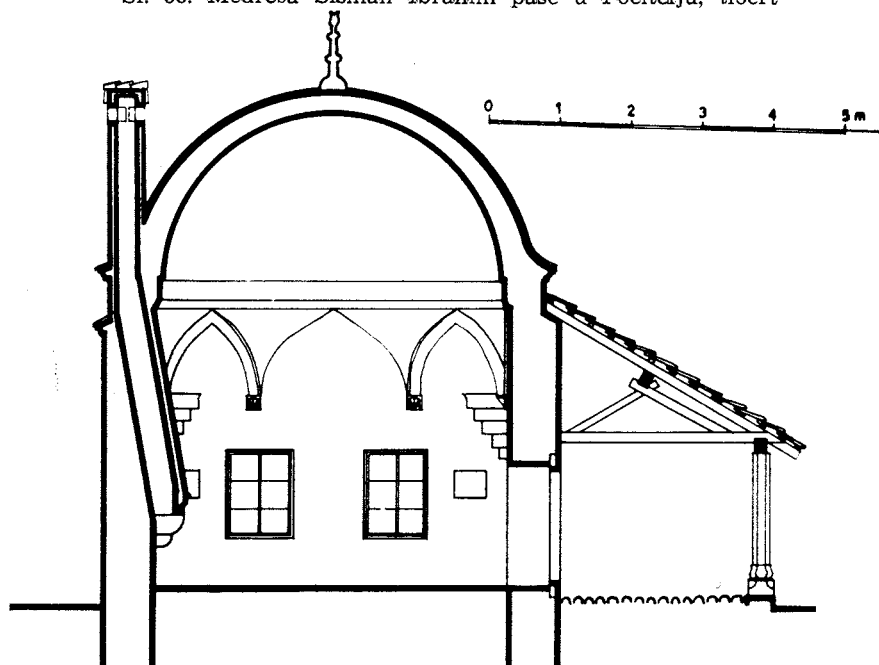

Sl. 59. Medresa Šišman Ibrahim paše u Počitelju, presjek

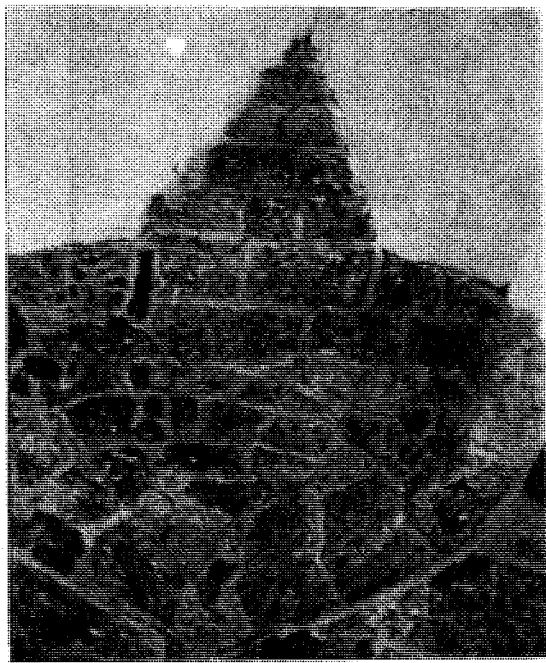

Sl. 60. Medresa Šišman  
Ibrahim paše  
u Počitelju, trompa

Medresa zatvara malo intimno dvorište. Izdvojena na poseban način konfiguracijom terena, medresa se preko dvorišta otvara prema padini i Neretvi. U opštem izgledu naselja medresa sa svojim kupolama harmonira sa džamijom, zauzimajući tako svoje pravo mjesto.

*Karadžobegova medresa u Mostaru* je najstarija i najznačajnija od mostarskih medresa. Izgrađena je, vjerovatno, između 1557. godine, kada je završena džamija, i 1570. godine, kada je napisana vakufnama za oba objekta.<sup>29</sup>

Izgrađena je u dvorištu istoimene džamije, ali je postavljena periferno, tako da se prividno izdvaja u zasebno dvorište sa šadrvanom, a u suštini čini arhitektonsko prostornu cjelinu sa džamijom i njenim dvorištem. Šadrvan služi i džamiji i medresi (slika 63).

To je manja medresa koja ima samo 4 sobe za učenike. Međutim, dershana i biblioteka, koje dopunjuju tlocrtno rješenje, kao i način na koji je građena, stavljaju je u isti red sa džamijom. Tu, istina, ne nalazimo prefinjene detalje, kao što su stalaktiti na šere-

<sup>29</sup> R. STANIĆ i M. SANDŽAK-TAREVIĆ, Konzervacija Karadžobegove medrese u Mostaru, *Naše starine* XI 1967, Sarajevo, str. 92.

A NAMETAK, Karadžobeg i nje-

govo doba, *Novi Behar* VII, 1933/34, str. 36—41.

H. HASANDEDIĆ, *Kulturno-istorijski spomenici u Mostaru iz turskog doba*, Prilozi X—XI 1960/61, Sarajevo, str. 161—162.

fetu minareta i kapitelima stupova trijema džamije, nema ni drugih ukrasa, ali je sve funkcionalno i izvanredno skladno.

Sam poredak ovih malih, kvadratičnih soba, kojih nema više od četiri, i skladan završetak sa dvije veće prostorije, od kojih je jedna kvadratična i služi kao dershana, a druga pravougaona kao biblioteka, čini kompoziciju tlocrta takvom da joj ne treba ništa ni dodati a ni oduzeti. Svi prostori su formirani u obliku slova »L«,

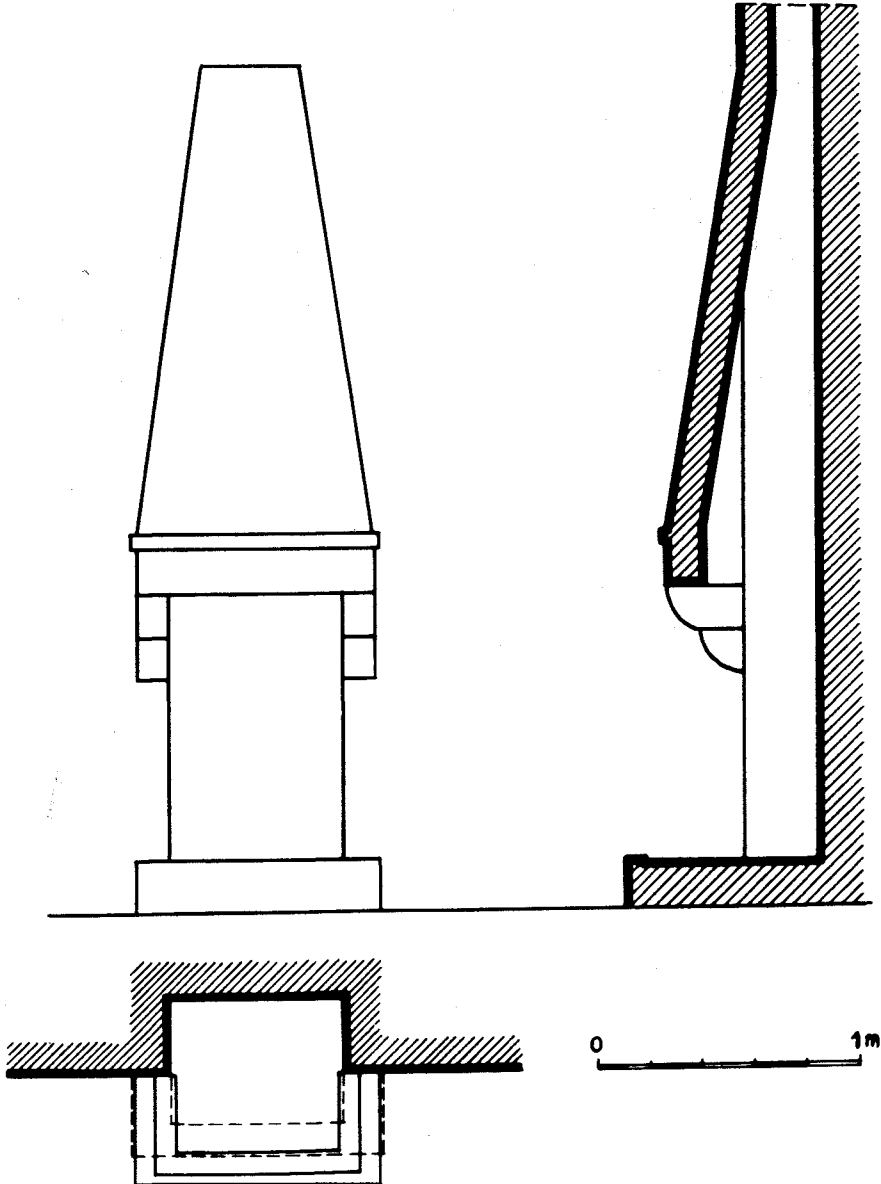

Sl. 61. Medresa Šišman Ibrahim paše u Počitelju, kamin

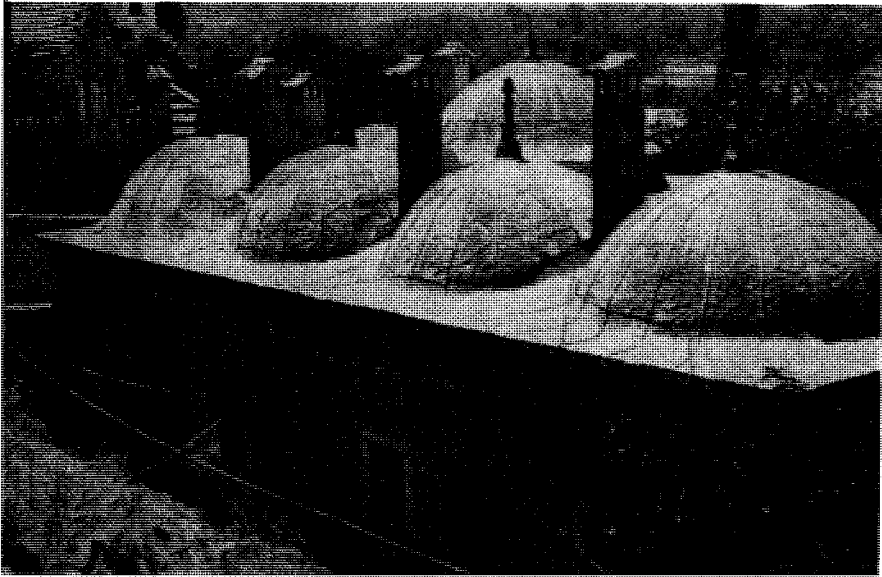

Sl. 62. Medresa Šišman Ibrahim paše u Počitelju, izgled

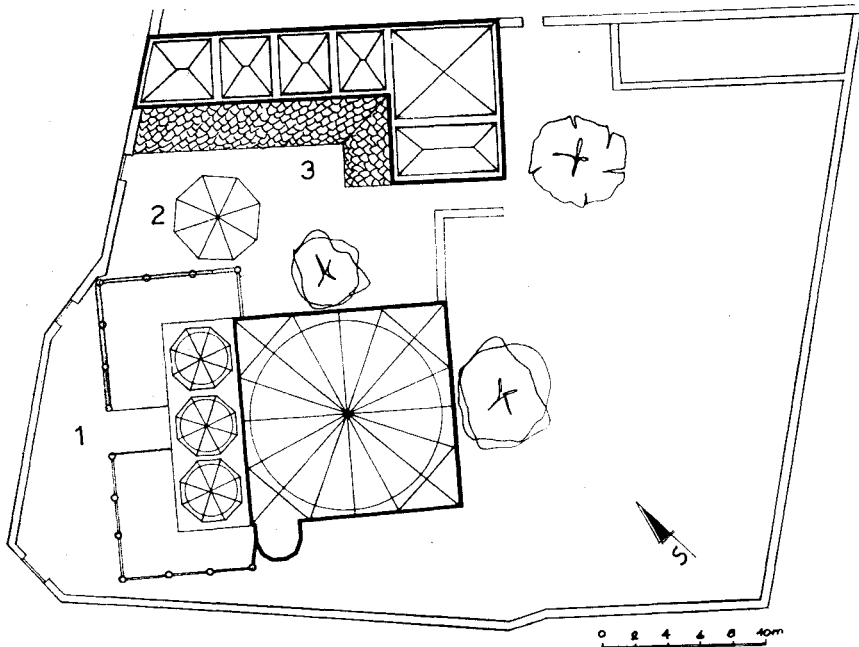

Sl. 63. Karadžobegova medresa u Mostaru, situacija

sa jako skraćenim jednim krakom (slike 64, 65). Ako su, uz to, svi prostori pokriveni manastirskim svodovima, koji se približavaju formi kupole, tada je sigurno da su ovi, više puta ponovljeni, stereotomski elementi raznih veličina, najbolji okvir velikoj kupoli džamije, koja dominira kompozicijom (slika 66).

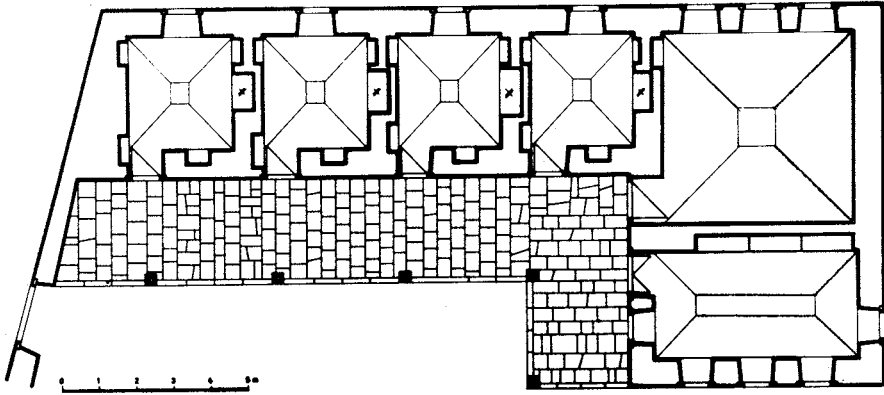

Sl. 64. Karadžbegova medresa u Mostaru, tlocrt

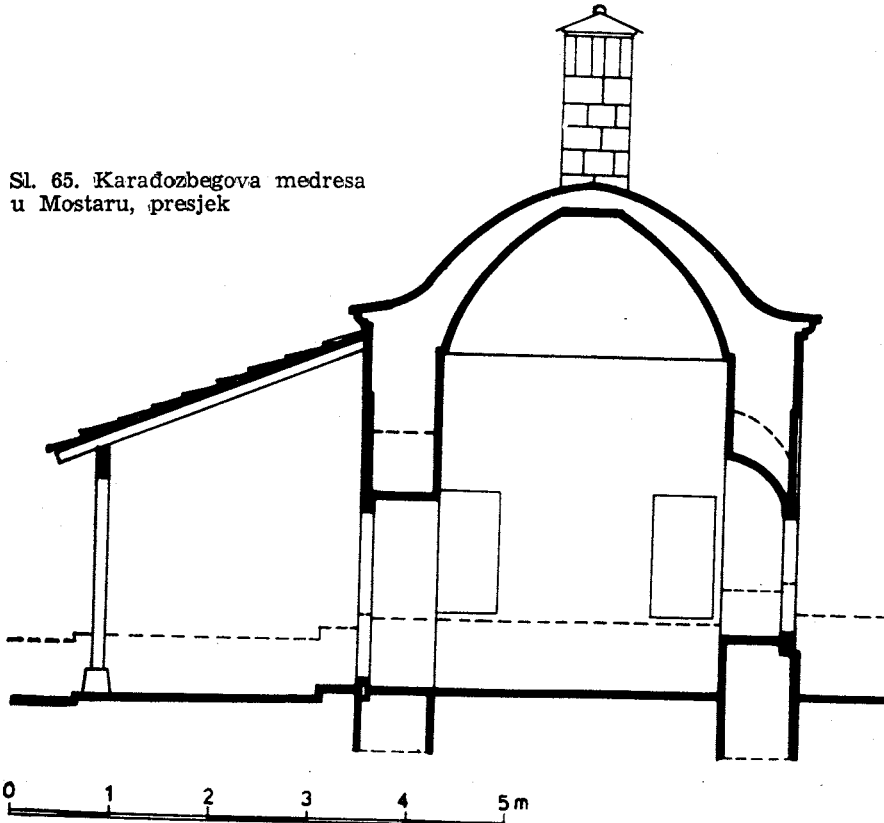

Sl. 65. Karadžbegova medresa u Mostaru, presjek

Manastirski svodovi su bili primijenjeni kod prvih brusanskih medresa u pokrivanju i soba i trijema. Kasnije se sve više primjenjuje kupola, ali se manastirski svod ne odbacuje potpuno ni u klasičnom periodu osmanske arhitekture. Ovakve svodove nalazimo

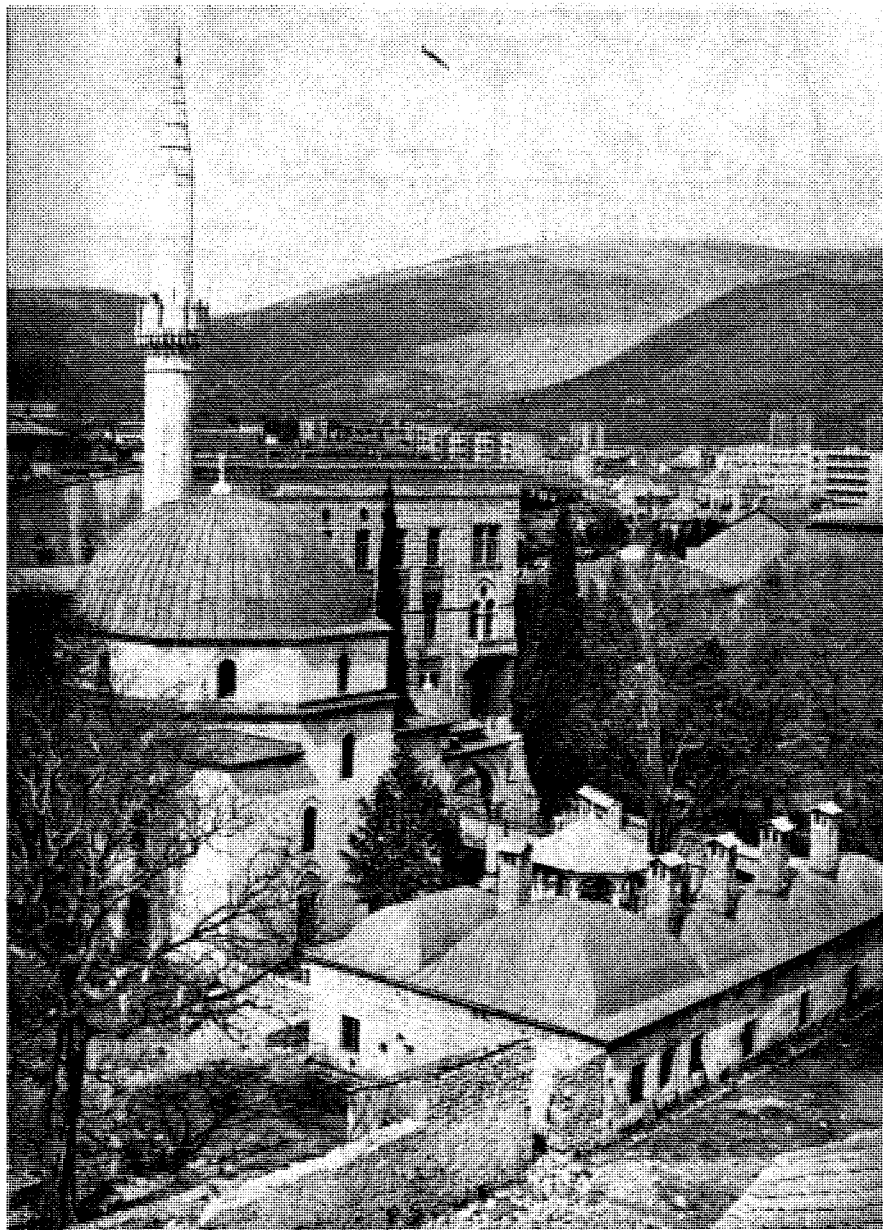

Sl. 66. Karadžebegova medresa u Mostaru, izgled sa džamijom

u turbetu i medresi Šemsi Ahmed-paše u Uskudaru, koje je gradio Sinan, a zatim kod mnogih biblioteka i mekteba u Carigradu. Kod nas je manastirski svod, pored ove medrese, primijenjen i u jednoj prostoriji hamama u Počitelju.

Karađozbegova medresa građena je kao monumentalna građevina od obrađenog kamena. Svodovi su građeni od sedre.

Osnovni izraz građevini daje horizontalno razvijena osnovna masa, sa nizom prozora, naglašena nizom kupolastih svodova i nizom dimnjaka, koji se izdižu iz kamina postavljenih u svakoj prostoriji.

Medrese su najbolji primjer kako jedan potpuno funkcionalan element, kao što je dimnjak, može biti izvanredno sredstva oblikovanja, pa čak i glavno obilježje jedne vrste građevine.

Uobičajeni pravougaoni otvori prozora sa kamenim okvirima bili su dopunjeni prelomljenim lukom. Međutim, jasno je uočljivo da su prilikom neke opravke otvori pomjereni na više, kao posljedica podizanja poda u sobama. Vremenom su i kupole bile pokrivene dvostrešnim krovom.

Zavod za zaštitu spomenika kulture u Mostaru izvršio je rekonstrukciju objekta. Oslobođene su kupole, spušten je nivo poda, ali prozori još nisu rekonstruisani.<sup>30</sup>

Kao i kod počiteljske medrese, i ovdje je trijem jednostavan, sa drvenom krovnom konstrukcijom i pokrovom od kamenih ploča.

Karađozbegova džamija, vanredne umjetničke vrijednosti, izgrađena 1557. godine, i medresa u njenom dvorištu nagovještavaju prisustvo turskih graditelja. Bilo je moguće da Karađozbeg, »čestit državnik, tvorac reda na svijetu, brat velikog vezira«, kao što stoji u natpisu na džamiji,<sup>31</sup> angažuje za izgradnju svojih objekata džamije i medrese nekog od turskih graditelja, učesnika u izgradnji veličanstvenog mosta u Mostaru, koji je građen od 1557—1566. godine. Karađozbeg je bio nadzornik nad gradnjom ovog mosta.<sup>32</sup>

<sup>30</sup> R. STANIĆ i M. SANDŽAK-TAREVIĆ, n. d. str. 87—101.

<sup>31</sup> EVLIJA ČELEBI, n. d. str. 467.

<sup>32</sup> Mostarski most je gradio Mimar Hajrudin, saradnik velikog arhitekta Sinana, o čemu postoji pisani dokument.

Može se pretpostaviti da je isti graditelj gradio i Karađozbegovu džamiju, jer ima veliku umjetničku vrijednost, a završena je iste godine kada je počela izgradnja mosta.

Karađozbegova medresa je skromnija građevina, manje umjetničke vrijednosti u odnosu na džamiju, ali ima sve karakteristike osmanske medrese. Izgrađena je u periodu iz-

među 1557—1570. godine, odnosno u vrijeme kada je građen i most.

Ne zna se tačno ko je graditelj ove medrese, ali budući da je Karađozbeg vršio nadzor nad gradnjom mosta i tako stalno saradivao sa Hajrudinom, može se pretpostaviti da su Hajrudin, ili neko od njegovih saradnika, imali učešća pri gradnji medrese. Most je predstavljao osnovnu preokupaciju i za arhitektu i Karađozbega i brojne, najbolje majstore, pa se nije moglo ni očekivati da medresa, sporedna građevina u odnosu na most, poprimi monumentalnije dimenzije. (A. NAMETAK, Mostarski stari most, Sarajevo 1932. DŽ. ČELIĆ i M. MUJEZINOVIĆ, Stari mostovi u Bosni





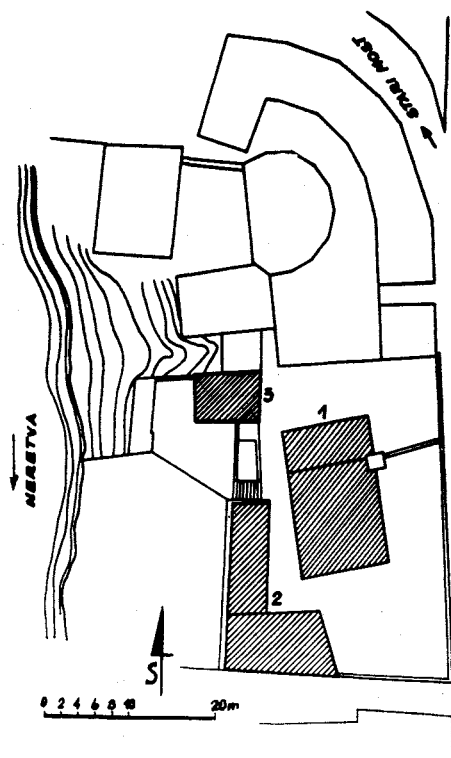

Sl. 68. Čejvanbegova medresa u Mostaru, situacija  
 1. džamija  
 2. medresa  
 3. mekteb

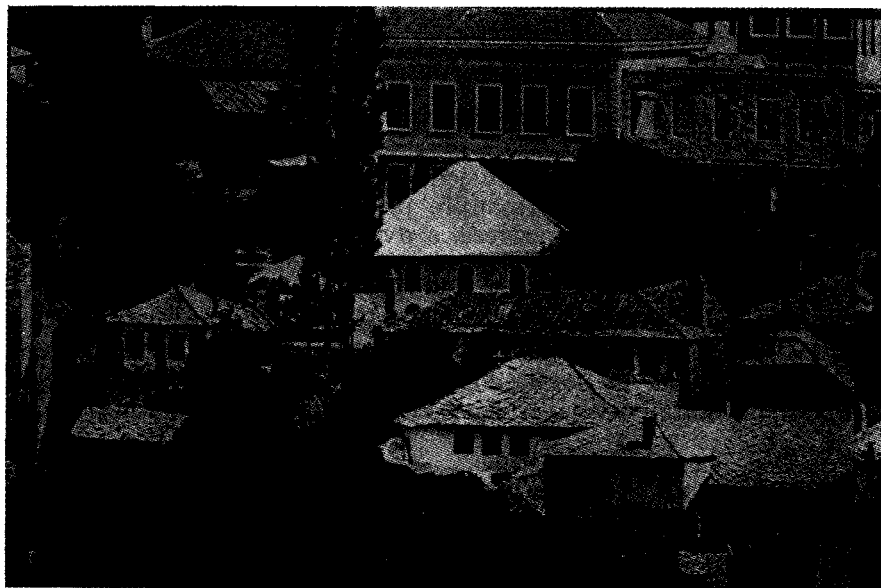

Sl. 69. Čejvanbegova medresa i mekteb u Mostaru, izgled

Iz sačuvane fotografije se vidi da su medresa i mekteb bili građeni od kamena, sa drvenom krovnom konstrukcijom, kao i mnogi objekti u Mostaru.

*Medresa Roznamedži Ibrahim-efendije u Mostaru* nalazila se nasuprot Roznamedžijinoj džamiji.<sup>34</sup> To je bila najveća medresa u Mostaru, pa je i Evlija Čelebi izdvaja kao znamenitu. Smatra se da je izgrađena oko 1612. godine. Srušena je godine 1944,<sup>35</sup> ali i danas postoje ostaci zidova. U Zavodu za zaštitu spomenika kulture u Mostaru postoji snimak tlocrta i presjeka ove medrese (slika 70).

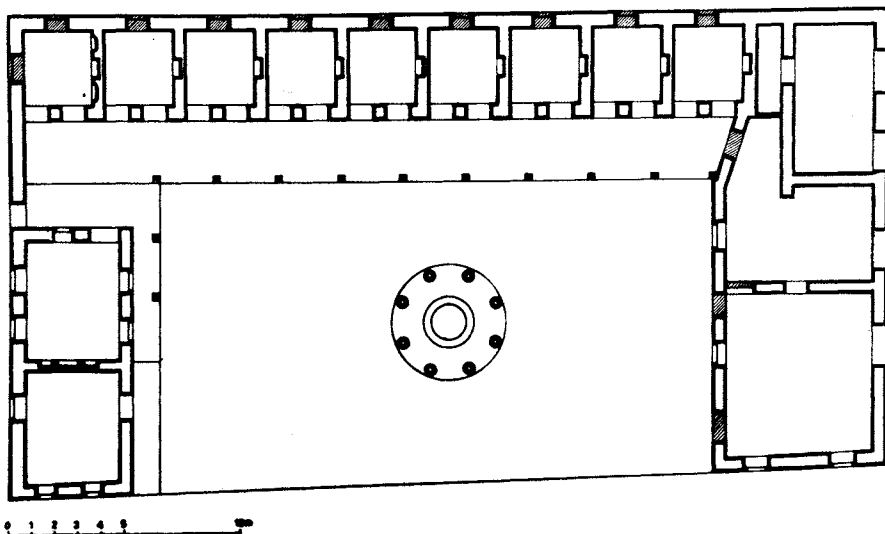

Sl. 70. Medresa Roznamedži Ibrahim-efendije u Mostaru, tlocrt

Iz tlocrta se vidi da je to jedna od većih medresa izgrađenih u obliku slova »L«. Devet manjih, približno kvadratičnih soba za učenike čine jedan krak medrese, a dvije veće prostorije za predavanja formiraju drugi krak. Trijem sa drvenim stupovima povezuje oba kraka i uokviruje dvorište medrese. U dvorištu se nalazio šadrvan, najveći i najljepši u Mostaru.<sup>36</sup> Svaka soba je imala kamin.

Po ostacima zidova se vidi da je medresa bila građena kao masivna građevina od lomljenog kamena. U vanjskom zidu mogu se uočiti prvobitni otvori prozora koji su zazidani. To isto se pri-

<sup>34</sup> Ibrahim efendija je porijeklom iz Mostara, ali je odgojen na dvoru u Carigradu. Vršio je dužnost roznamedžije (hroničar) sultana Murata IV (1623—1640. god.). Izgrađio je prvi vodovod u Mostaru.

Evlija Čelebi navodi da je Ibrahim efendija porijeklom iz Nevesinja. (EVLIJA ČELEBI, n. d. str. 410 i 464.)

<sup>35</sup> H. HASANDEDIĆ, n. d. str. 162.

<sup>36</sup> Isto.

mjećuje i kod Koski Mehmed-pašine medrese u Mostaru, koja je obrađena iza ove medrese.

To ukazuje da su prvobitno ove medrese građene sa prozorima u vanjskom zidu kao i osmanske medrese. Međutim, u uslovima jače izgradnje naselja, medrese su došle u bliži kontakt sa okolnom izgradnjom, pa je time poremećen mir koji je potreban školskoj ustanovi. Zbog toga su zatvoreni prozori prema ulici, a otvoreni prema dvorištu, koje obezbjeđuje potreban mir.

Koski Mehmed-pašina medresa u Mostaru bila je izgrađena u samom dvorištu džamije, nasuprot njenom ulazu. Šadrvan, koji se nalazi u dvorištu ima centralan položaj u odnosu na džamiju i medresu (slika 71). Obadvije građevine su izgrađene na samom rubu strme obale Neretve.

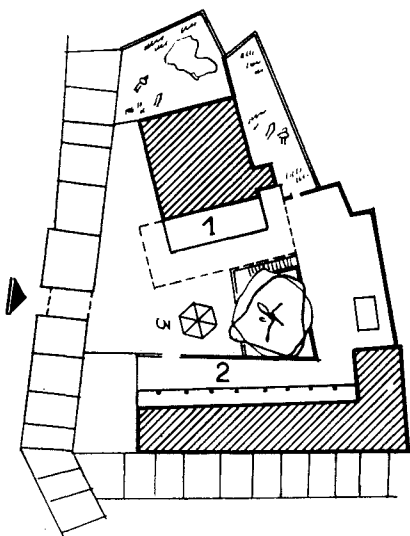

Sl. 71. Medresa  
Koski Mehmed paše  
u Mostaru, situacija  
1. džamija  
2. medresa  
3. šadrvan

Džamiju i medresu izgradio je Koski Mehmed paša, koji je bio hroničar velikog vezira Lala Mehmed-paše Sokolovića. Medresa je izgrađena oko 1620. godine.<sup>37</sup>

Iako je porušena 1951. godine, ipak ostaci zidova, kao i sačuvane fotografije daju dovoljno podataka o njoj (slika 72).

<sup>37</sup> Sačuvan je prepis Koski Mehmed-pašine vakufname, koja je pisana 1612. godine. Vakufnamom se određuju sredstva od 200.000 zdravih akči za izgradnju džamije, a iz sredstava koja preostanu poslije potpunog dovršenja džamije da se izgradi hanikah »kome nadaleko nek ne bude ravna«. Prema natpisu, džamija je završena 1027. god.

po Hidžri, što odgovara 1618/19. godini, te je hanikah-medresa mogao biti izgrađen neposredno poslije toga. Ovaj hanikah je kasnije pretvoren u običnu medresu. (H. HASAN-DEDIĆ, Koski Mehmed-pašina džamija i vakuf u Mostaru, Glasnik VIS u FNRJ, Sarajevo 1952, str. 146—157.)

Tlocrtno je veoma slična Roznamedžijinoj medresi. Razlika je u tome što ima samo jednu predavaonicu. Niz od 9 soba za učenike sa drvenim trijemom formira jedan krak medrese, a predavaonica drugi krak. Sobe za učenike su prvobitno bile orijentisane prema vani, ali su kasnije prozori zazidani, a otvoreni novi u trijemu. Svaka soba je imala kamin, što svjedoče visoki, kupasto završeni dimnjaci, koji se naročito ističu ukoliko se medresa posmatra sa Neretve.



Sl. 72. Medresa Koski Mehmed paše u Mostaru, dvorište

Građena je, kao i prethodna medresa, od lomljenog kamena.

Sačuvane fotografije, koje pokazuju izgled Koski Mehmed-pašine medrese, kao i snimak presjeka Roznamedžijine medrese, pokazuju da su obje medrese imale drvenu krovnu konstrukciju, a Roznamedžijina i drvenu stropnu konstrukciju. Zidovi od lomljenog kamena, pravougaoni otvori prozora, drvena krovna konstrukcija i kamene ploče kao pokrov su karakteristični ne samo za medrese nego i za ostale građevine u Mostaru.

Međutim, masivni kameni zidovi medresa i male sobe približno kvadratičnog oblika navode na misao da su ti prostori bili zasvedeni.

Pošto nemamo nikakvih određenih podataka o tome, može se samo, po analogiji na Karađozbegovu medresu, pretpostaviti da su obadvije medrese prvobitno bile zasvedene. Ovu pretpostavku potkrepljuje i činjenica da su ovo najveće medrese u Mostaru, a obadvije su građene u malom vremenskom razmaku, početkom XVII vijeka, u vrijeme dok još traje monumentalna izgradnja u našim

krajevima. Oba osnivača bili su ugledne ličnosti na turskom dvoru, što dokazuju i njihove džamije, koje spadaju u vrijedna arhitektonska ostvarenja.

Ovome ide u prilog i to što je kod obadvije medrese primijenjeno tlocrtno rješenje osmanske medrese sa trijemom i otvorima u vanjskom zidu. Zatvaranje prozora u vanjskom zidu, a otvaranje u dvorišnom govori o većem građevinskom zahvatu na obadvije medrese, koji je mogao da obuhvati i zahvat na stropnoj konstrukciji.

I Karađozbegova medresa, koja je bila zasvedena, vjerovatno je imala uticaj na gradnju ove dvije medrese. Tlocrtna rješenja su veoma slična. Sve tri medrese imaju tlocrtno rješenje oblika slova »L«, sa naglašeno skraćenim jednim krakom.

Šadrvan u dvorištu Koski Mehmed-pašine medrese, uz šadrvan Karađozbegove džamije i medrese, su jedini sačuvani od 5 mostarskih šadrvana.<sup>38</sup> Šadrvan je, prema natpisu, izgrađen 1781. godine. Ima šestougaonu osnovu. Šatorasti krov, pokriven kamenim pločama, nosi šest kamenih stupaca povezanih arkadama. Veoma jednostavna profilacija mjesto kapitela, jednostavan vijenac i natpis su jedini ukrasi na šadrvanu. Unutrašnji zdenac pokriven je metalnom rešetkom.

Kako vidimo, elementi oblikovanja šadrvana su veoma skromni, ali sve to nadoknađuje živa voda, stalni pratilac mnogih islamskih građevina.

*Lončaricu medresu u Travniku* izgradio je 1767. godine bosanski namjesnik Mehmed paša Muhsinović, koji je imao sjedište u Travniku.<sup>39</sup> Travnik je od 1699—1850. godine, sa dva manja prekida, bio sjedište bosanskih namjesnika.

Medresa se nalazi u mahali u kojoj su pravljene zemljani lonci, pa je po tome dobila ime. Radila je do 1924. godine, a danas je u njenoj zgradi smještena Zajednica kulturno-prosvjetnih ustanova.

Uobičajeno rješenje u obliku slova »L«, kod ove medrese, prilagođeno je raspoloživoj parceli, pa su krakovi nešto skošeni i gotovo istih dimenzija (slika 73). Šest soba za učenike niže se u dva kraka, a niz se završava dershanom. Trijem sa drvenim stupovima čini predvorje sobama i uokviruje zajedničko dvorište džamije i medrese.

Medresa je građena od lomljenog kamena, a prvobitno je bila pokrivena šindrom, tradicionalnim pokrovom u Travniku.

Današnji izgled ne odgovara prvobitnom stanju, pa se ne može suditi o njenom arhitektonsko-oblikovnom izrazu. Medresa je, ko-

<sup>38</sup> Ostala tri porušena šadrvana nalazila su se u dvorištima Čejvanbegove džamije, Roznamedžijine medrese i Hafiz Havadže džamije. (H. HASANDEDIĆ, *Kulturno istorijski spomenici u Mostaru iz turskog doba*, str. 171—172.)

<sup>39</sup> A. BEJTIĆ, *Podaci za kulturnu povijest vezirskog grada Travnika*, str. 158.

H. KREŠEVLJAKOVIĆ i D. KOR-KUT, *Travnik 1464—1878*, Travnik 1961, str. 89.

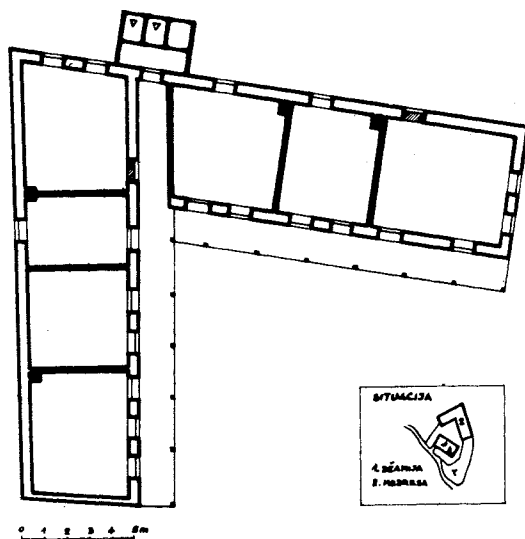

Sl. 73. Medresa  
Mehmed paše  
Muhsinovića  
u Travniku (Lončarica),  
tlocrt

liko se zna, imala dvije veće opravke, i to prvu nakon velikog požara u Travniku 1903. godine i drugu 1956. godine. Prikazani tlocrt predstavlja stanje prije druge opravke.<sup>40</sup>

Ovom tipu »L« medrese pripadale su: Elči Ibrahim-pašina medresa u Travniku i niz medresa u Sarajevu: Misrijina, Džumišića, Merhemića i Bistrigijin hanikah (vidi priloženu kartu Sarajeva). Sve su porušene, ali imamo neke podatke o njima.

*Elči Ibrahim-pašina medresa u Travniku* je izgrađena 1706. godine (slika 74). Prema vakufnami, koja je napisana 1706. godine, Ibrahim paša, bivši bosanski namjesnik, sagradio je u mahali Osoju u Travniku medresu sa dershanom i 6 soba za dervise i učenike, zatim tekiju i mekteb.<sup>41</sup>

<sup>40</sup> Prema tlocrtu, medresa ima ukupno 7 prostorija, i to 6 manjih i jednu veću. Međutim, iz vakufname za medresu sazajemo da je legator nanovo sagradio medresu sa 7 soba za učenike. Dershana se ne spominje, ali se najvjerojatnije podrazumijeva kao sastavni dio medrese, pa to nije posebno naglašeno. Kreševljaković i Korkut naglašavaju da je medresa imala 7 soba i deršanu. Izmjene u tlocrtu su sigurno nastale prilikom popravke medrese nakon požara iz 1903. godine. (A. BEJTIĆ, n. d. 158—159. H. KREŠEVLJAKOVIĆ i D. KORKUT, n. d. str. 89.)

<sup>41</sup> Nema sigurnih podataka o tome u kakvom su odnosu bile tekija i medresa.

U vakufnami Elči Ibrahim-paše izričito se određuje da sredstva vakufa treba trošiti za sljedeće objekte: deršanu, tekiju, 6 soba za dervise i učenike i mekteb, a među službenike ovih objekata uvršteni su i imam, a i mujezin džamije.

Kreševljaković i Korkut navode da je medresa imala 6 soba i deršanu i da je služila kao tekija.

A. Bejtić daje više podataka o ovim objektima i navodi da je legator sagradio tekiju sa mesdžidom, medresu sa internatom, sve pod jed-

Medresa je bila skromna, prizemna građevina, građena od drveta. Prema situacionom rješenju, imala je oblik slova »L«. Porušena je 1892. godine.

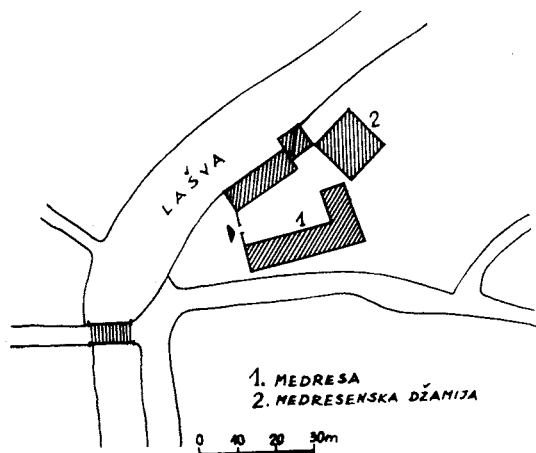

Sl. 74. Medresa Elči Ibrahim paše u Travniku, situacija (prema planu iz 1883. godine)

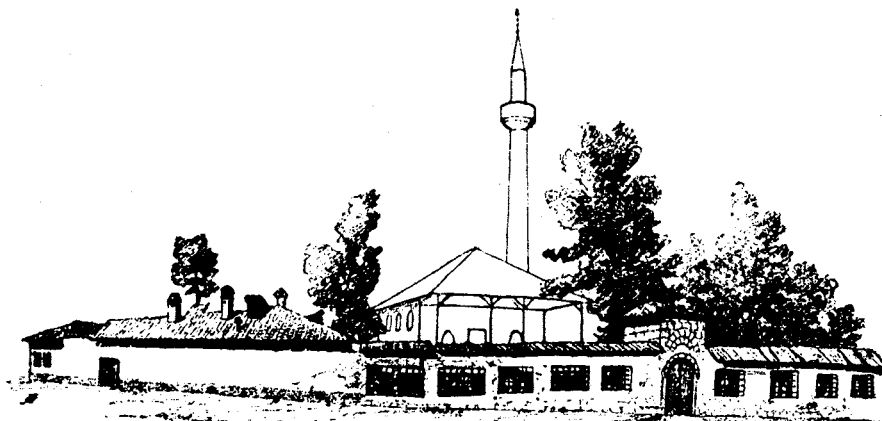

Sl. 75. Medresa Hadži Ismaila Misirije u Sarajevu, izgled

nim krovom, i da je tekija služila kao mesdžid, gdje su derviši i učenici obavljali molitvu. Bejtić dalje navodi da Muvekit u svojoj Istoriji Bosne spominje da je Elči Ibrahim paša uz tekiju i medresu sagradio i mesdžid sa drvenom munarom.

Zaista je u planu Travnika iz 1883. godine pored medrese ucrtana i posebna građevina označena kao »medresenska džamija«.

Uzmemo li u obzir podatke iz navedenog plana Travnika i podat-

ke iz vakufname, nameće nam se zaključak da su medresa i tekija bile posebne građevine, a da je tekija istovremeno služila i kao mesdžid. (A. BEJTIĆ, n. d. str. 151—163, H. KREŠEVLJAKOVIĆ i D. KORKUT, n. d. str. 88, A. BEJTIĆ, Elči h. Ibrahim-pašin vakuf u Travniku, El-Hidaje V 1941/42, Sarajevo, str. 227—240. Plan Travnika iz 1883. godine nalazi se u Zavodu za zaštitu spomenika kulture BiH u Sarajevu.)

*Medresa Hadži Ismaila Misrije u Sarajevu* nalazila se na Atmejdanu, u blizini današnjeg mosta zvanog Čumurija ćuprija. Prema vakufnami iz 1715. godine, medresa je imala 10 soba i dershanu. Seid Traljić smatra da je izgrađena 1712. godine.<sup>42</sup>

To je bila skromna prizemna građevina sa posebnim dvorištem, izgrađena pored džamije (slika 75). Sobe sa prilaznim trijemom formirale su dva kraka medrese, dok se dershana produžavala u treći krak.

*Medresa Sim Zade Abdulkerima (Džumišića) u Sarajevu* nalazila se pored drvenog mosta preko Miljacke, pa je prozvana »Drvenija«. Prema natpisu izgrađena je 1775. godine.

To je bila zgrada sa unutrašnjim dvorištem. U prizemlju je imala 9 soba za učenike i dershanu. Zapadni krak medrese bio je izgrađen na sprat, gdje se nalazila soba za profesora, soba za molitvu i »kahve odžak«.<sup>43</sup>

Medresa je porušena krajem prošlog vijeka, prilikom regulacije korita Miljacke.

*Merhemića medresa u Sarajevu* nalazila se u blizini Careve džamije. Izgradili su je 1870. godine braća Merhemići.<sup>44</sup>

Medresa je imala 12 soba<sup>45</sup> i dershanu formirane u obliku slova »L«. Samo jedno krilo medrese bilo je izgrađeno na sprat. U prizemlju su bile sobe za učenike, povezane trijemom iz koga su vodile drvene stepenice na sprat, gdje se nalazila dershana i soba za profesora.

Kod medresa ovog tipa zapažamo više »L« varijacija zavisno od dužine krakova. Najčešće su medrese sa naglašeno skraćenim jednim krakom. Iz toga oblika medrese razvio se novi tip izdužene medrese, koja predstavlja najjednostavnije tlocrtno rješenje.

## MEDRESA IZDUŽENOG OBLIKA

Tlocrtno rješenje ove medrese nastalo je sažimanjem medrese u obliku slova »L« u jedan krak. To je najjednostavnije tlocrtno rješenje medrese kod koga dershana i sobe za učenike formiraju izduženi oblik građevine. Time je medresa svedena samo na jedan krak. To je prizemna građevina kod koje se dershana obično ne izdvaja visinski nego je utopljena u masu građevine.

*Medresa Mehmed-paše Kukavice u Foči* pripada ovom tipu, a ujedno predstavlja interesantan primjer ukomponovanja medrese u dvorište džamije. Prema rekonstrukciji A. Bejtića (slika 76), prostorno rješenje cjelokupnog kompleksa sa džamijom podsjeća na

<sup>42</sup> S. TRALJIĆ, *Medresa Hadži Ismaila Misrije u Sarajevu*, El-Hidaje II 1937/38, Sarajevo, str. 136—137.

<sup>43</sup> S. KEMURA, n. d. str. 91—92.

<sup>44</sup> Isti, str. 9.

<sup>45</sup> Isti, str. 9.



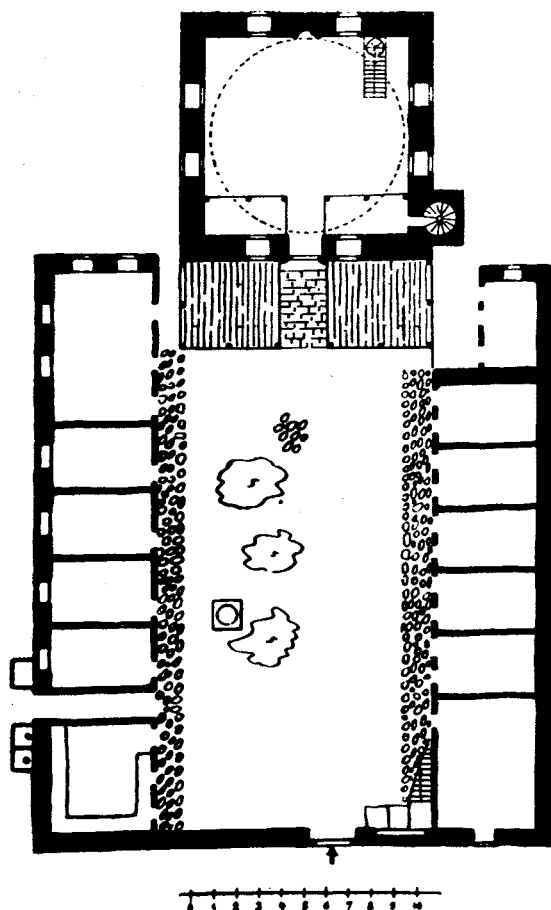

Sl. 76. Medresa  
Mehmed paše Kukavice  
u Foči, rekonstrukcija  
tlocrta

medresu u obliku slova »U«, gdje džamija odgovara obliku i položaju deršane. Međutim, ovdje je džamija samostalan objekat, a medresa ima dva krila koja nisu izgrađena u isto vrijeme.

Prvobitna medresa, koju je sagradio Mehmed paša Kukavica, imala je samo jedno, lijevo krilo u dvorištu džamije. Džamija je sagrađena 1752. godine, a medresa 1758. godine.<sup>46</sup>

Medresa je samostalna građevina, a po tlocrtnom rješenju pripada tipu izdužene medrese. Prema A. Bejtiću prvobitno su na ulaznoj strani medrese bile dvije veće prostorije, od kojih je prva služila kao mekteb, a druga kao deršana. Dalje prema džamiji ređale su se sobe za učenike. Građena je od ćerpiča i drveta sa pokrovom od ćeramide. Ovaj dio medrese je porušen.

<sup>46</sup> A. BEJTIĆ, *Povijest i umjetnost Foče na Drini, Naše starine III*, Sarajevo 1956, str. 65—66.

Danas postoji samo desno krilo medrese koje je izgrađeno 1889. godine. Iako je izgrađeno 130 godina kasnije, ovo krilo je ukomponovano tako da čini cjelinu sa postojećom medresom i džamijom. Po arhitektonskom izrazu ne razlikuje se od stambene arhitekture (slika 77).

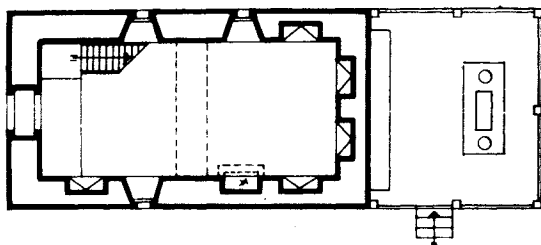

Sl. 78. Medresa i tekija Hasan Kafi ef. u Pruscu, tlocrt prizemlja i kata

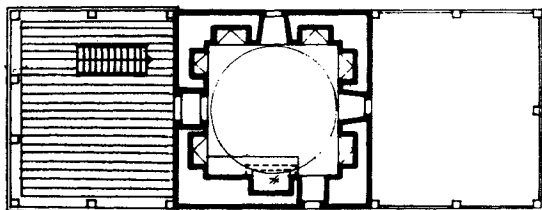

#### MEDRESE — DERSHANE

Pored uobičajenih medresa sa dvorištem, predavaonicom i sobama za učenike, u Bosni i Hercegovini nalazimo i posebne medrese koje sadrže samo predavaonicu — dershanu. One su bile namijenjene učenicima koji su stanovali u istom mjestu.

Koliko se zna, postojale su dvije takve medrese, i to Hasan Kafi-efendijina u Pruscu i tzv. Dershana u Stocu.

*Medresa Hasan Kafi-efendije u Pruscu* nalazi se u neposrednoj blizini istoimene džamije. Sagrađena je 1612. godine.

Prusac, malo naselje u blizini Donjeg Vakufa, bio je u XVI i XVII vijeku važno strategijsko mjesto, a zahvaljujući Hasan Kafi-efendiji, postao je kulturno-prosvjetni centar zapadne Bosne. Kafi-efendija je bio veoma obrazovan i jedna od najznačajnijih ličnosti intelektualne i književne Bosne u drugoj polovini XVI vijeka. U



Sl. 77. Medresa Mehmed paše Kukavice u Foči, izgled desnog krila

Pruscu je sagradio džamiju, tekiju, medresu, mekteb, han, hamam, imare i česmu.<sup>47</sup>

Medresa i tekija nalaze se u jednoj građevini (slike 78, 79). Veća pravougaona prostorija u prizemlju služila je kao tekija, a manja kvadratična prostorija na spratu, pokrivena kupolom, služila je kao dershana. Ugrađeni dolafi u tekiji i medresi svjedoče da je tu bila smještena i biblioteka. Obadvije prostorije imaju kamine.

Veliki otvoreni prostor na spratu ispred dershane podsjeća nas na otvorene učionice savremenih škola.

Objekat je izgrađen od poluobrađenog kamena, a kupola dershane zidana je od sedre. Zgrada je pokrivena šindrom, tradicionalnim mjesnim pokrovom.

Neposredno uz ovu građevinu nalazi se grob Kafi-efendije, nad kojim je bilo podignuto turbe. Priilkom opravke 1936. godine medresa i turbe su pokriveni zajedničkim krovom, tako da danas čine cjelinu.<sup>48</sup> Otvoreno turbe predstavlja skladnu ravnotežu velikom otvorenom prostoru ispred dershane (slika 80).

Osnovne oblikovne vrijednosti ove građevine izražene su skladnim odnosom zatvorenih i otvorenih dijelova. Zidani dijelovi građevine, sa uskim otvorima, daju utisak monolitne površine, koja skladno obuhvata prozračne otvorene prostore sa drvenim stupovima.

Kafi-efendijina džamija, medresa i mekteb izgrađeni su na prirodnoj uzvišici, pa i bez naročite kompozicione povezanosti sači-

<sup>47</sup> EVLIJA ČELEBI, n. d. str. 133.

<sup>48</sup> DŽ. HAMIDOVIĆ, Prusac i njegove znamenitosti, Sarajevo, str. 21.

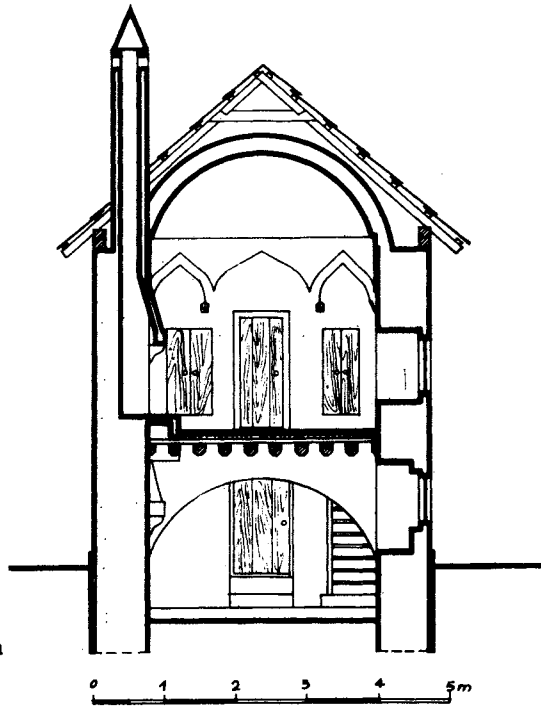

Sl. 79. Medresa i tekija  
Hasan Kafi ef.  
u Pruscu, presjek

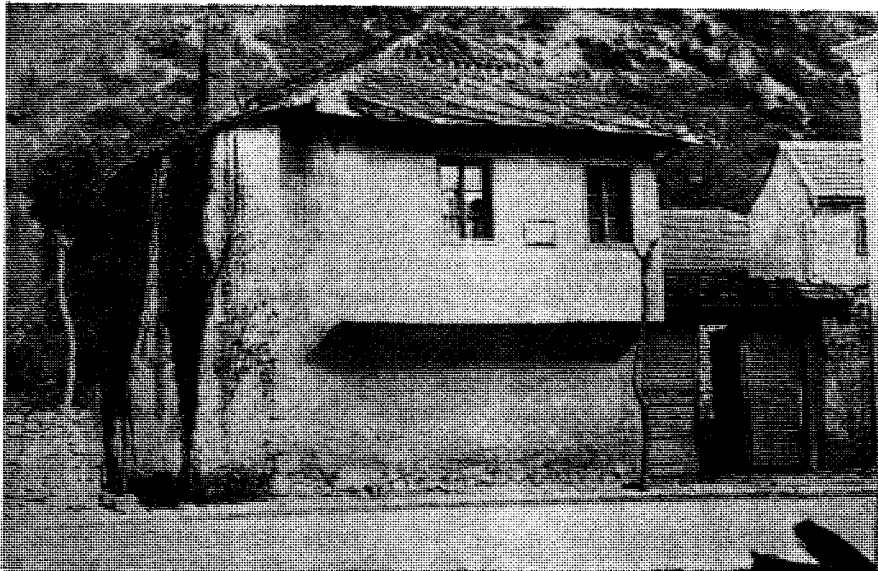

Sl. 80. Medresa Hasan Kafi-efendije u Pruscu, izgled

njavaju cjelinu, koja ima dominantan položaj u odnosu na taj dio naselja.

*Dershana u Stocu* potiče, najvjerovatnije, iz prošlog stoljeća. Sam njen naziv govori da je služila za držanje predavanja. Prema mjesnoj tradiciji, osnovao ju je neki Sumbulić, ali se ne zna kada.

Građena je poput jednospratnih mekteba, pa u prizemlju, osim ulaznog prostora, ima jednu pomoćnu prostoriju, a na spratu veliku dershanu, doksatom izbačenu na ulicu (slika 81). Prizemlje



Sl. 81. Dershana u Stocu, izgled

i jedan vanjski zid na spratu, u kom se nalazi dimnjak, izgrađeni su od kamena, dok su ostali zidovi sprata građeni u bondruk konstrukciji, koja je omogućila doksatni prepust dershane.

Pokrivena je kamenim pločama pa se oblikovno ne razlikuje od stambene kuće.

#### OPŠTE KARAKTERISTIKE MEDRESA U BOSNI I HERCEGOVINI

Analizirajući medrese, koje su građene u Bosni i Hercegovini, odnosno na području bivšeg bosanskog pašaluka, dolazimo do zaključka da su građene po uzorima klasičnih osmanskih medresa. Koncipirane su na principu škole internatskog tipa, pa obavezno imaju dvorište, sobe za učenike i predavaonicu.

Sve tlocrtne varijacije, koje su u osmanskoj arhitekturi proizašle kombinovanjem ovih elemenata, odnosno sva tri tipa osman-

ske medrese primjenjivani su i kod nas. To su zatvorena medresa, medresa u obliku slova »U« i medresa u obliku slova »L«. Pored ovih, javlja se i poseban tip izdužene medrese kao i medresa — dershana, odnosno medresa bez internatskog dijela.

Uočljivo je da je tip manje medrese u obliku slova »L« najčešće primjenjivan. Ovaj tip je najviše odgovarao mogućnostima provincijskih donatora, a ujedno i potrebama naselja. Za ovu medresu nije bio potreban poseban prostor, jer su obično građene u dvorištu džamija.

Samo su osnivači određenog, višeg ranga i položaja, u uslovima velike ekonomske moći države u XVI i XVII vijeku, imali mogućnosti da ove objekte grade, podražavajući osmanski način građenja. Gazi Husrevbegova medresa u Sarajevu, Karađozbegova medresa u Mostaru i Šišman Ibrahim-pašina medresa u Počitelju su jedini primjeri kod kojih je primijenjen osmanski tip medrese sa kupolama. Gradili su ih turski graditelji.

Kod ostalih medresa, koje grade domaći majstori, uočljiv je uticaj osmanskih medresa samo u tlocrtnom rješenju. Oblikovanje, primijenjene konstrukcije i materijali su podređeni mjesnoj tradiciji građenja i umještosti domaćih majstora.

Ova transformacija medrese od monumentalne građevine ka jednostavnijoj izvedbi, koja se izjednačava sa oblikovanjem stambene arhitekture, uočljiva je naročito od XVIII vijeka, u uslovima slabljenja ekonomske moći države, a time i osnivača medresa. U ovo vrijeme stagnira monumentalna izgradnja.

U ovim uslovima, izgradnja medresa prelazi potpuno u ruke domaćih majstora, koji imaju veliko iskustvo u građenju stambenih objekata. Ovo iskustvo oni prenose na izgradnju medresa.

Kupole se zamjenjuju ravnom tavanicom i drvenom krovnom konstrukcijom. Medrese u Hercegovini grade se većinom od kamena sa pokrovom od kamenih ploča, čime se uklapaju u ambijent mediteranskog načina gradnje. U Bosni se, osim kamena, za gradnju medresa najviše upotrebljava ćerpič i drvo, a za pokrov ćeramida ili šindra, prema mjesnoj tradiciji.

Osim izmjena u konstruktivnom i oblikovnom pogledu, domaći majstori unose izvjesne izmjene i u dispoziciona rješenja medresa.

Trijem ispred soba, koji je tipičan za osmanske medrese, kod nekih medresa je izostavljen i zamijenjen izbačenom strehom (slika 52). Kod nekih medresa, mjesto trijema, pojavljuju se mali prilazni hodnici između dvije sobe (slika 53), a negdje postoji i trijem i prilazni hodnici (slike 50, 54).

U težnji za jednostavnijom izvedbom malih medresa došlo se do tipa izdužene medrese. Kod ovih medresa dershana, sobe za učenike, trijem ili nastrešnica su utopljeni u izduženi oblik građevine, pod jedinstvenim krovom (slika 76).

Medrese u Bosni i Hercegovini su, u pravilu, bile prizemne građevine, dok je samo u pojedinim slučajevima građen jedan dio

medrese u dvije etaže. U tom dijelu nalazila se dershana u prizemlju ili na spratu.

Sobe za učenike su manjih dimenzija, obično kvadratičnog oblika. Orijentisane su većinom u dvorište medrese, što obezbjeđuje potreban mir učenicima.

Dvorište medrese obavezno sadrži šadrvan ili obične česme za vodu, a negdje bunar ili tekuću vodu.

Za vanjsko oblikovanje medresa od presudnog značaja je razvijanje tlocrta, sa nizom soba za stanovanje u jednoj etaži. To uslovljava horizontalizam glavne mase, sa nizom otvora i visokih dimnjaka, što je zajedničko za sve medrese. Dershana je većinom utopljena u osnovni gabarit građevine pod zajedničkim krovom, pa se posebno ne izdvaja.

Otvori prozora su pravougaonog oblika. Kod medresa građevnih od kamena otvori dobivaju kamene okvire, koji su negdje dopunjeni prelomljenim lukom (Karađozbegova medresa u Mostaru).

Oblikovanje unutrašnjih prostora je jednostavno, bez ikakvih ukrasa. Prostori su prilagođeni osnovnim funkcijama, učenju i stanovanju. Kod medresa iz XVI i XVII vijeka svaka soba ima kamin i niše u zidovima, koje su služile za ostavu knjiga i druge potrebe. Kod ostalih medresa nema kamina, osim kod medrese u Novom Pazaru. Tu su kamini riješeni u obliku jednostavnih otvorenih ložišta bez napa.

#### POSEBNE ŠKOLE — DARUL-KURRA I DARUL-HADIS

Pored medresa, postojale su i specijalizovane škole u kojima se produbljivalo znanje samo iz jedne oblasti kao:

— Darul-kurra, škola za stručnjake u čitanju Kur'ana na sedam arapskih dijalekata,

— Darul-hadis, škola za izučavanje islamske tradicije (hadis).

U islamskom svijetu se veoma rano izdvojilo studiranje pomenutih oblasti. Već u medresi Mustansiriji, iz 1232. godine, u Bagdadu postoji poseban *ivan*-predavaonica, gdje se studira samo hadis.<sup>1</sup>

U osmanskoj arhitekturi javljaju se posebne škole za studiranje hadisa i pravilno čitanje Kur'ana. Ne razlikuju se, ni tlocrtno ni oblikovno, od ostalih medresa i imaju sve njihove elemente: dvorište, sobe za učenike i predavaonicu. To su, u stvari, medrese specijalizovane za izučavanje samo jednog predmeta.

Dolaskom Turaka, i ove ustanove su prenesene u naše krajeve, pa i u Bosnu i Hercegovinu. Međutim, kod nas su veoma rijetko građene posebne zgrade za ove škole, nego su za to korištene džamije.

Evlija Čelebi na više mjesta navodi da se u džamijama izučava islamska tradicija i podučava pravilno čitanje Kur'ana. Govo-

<sup>1</sup> ASAD TALAS, La madrasa Nizamiyya et son histoire, Paris

1939, Université de Bordeaux — Faculté des lettres.

reći o Sarajevu, Evlija piše: »Nema posebnih škola za stručnjake u čitanju Kur'ana (Darul-kurra), smještenih u velike zgrade i opskrbljenih velikim vakufima. Ali velike džamije imaju nastavnike kiraeta.« Zatim navodi da u 10 džamija profesori besplatno predaju islamsku tradiciju, ali da još nije podignuta »naročita škola pod kupolom u kojoj bi se obavljala ova nastava«.<sup>2</sup>

U Bosni i Hercegovini, koliko se zna, postojale su ovakve posebne škole samo u Nevesinju i Mostaru. Sadržavale su samo predavaonicu bez internatskog dijela.

Podatke za nevesinjske škole nalazimo u *Putopisu* Evlije, koji opisujući Nevesinje navodi: »Taj Darul-kurra i Darul-hadis nalaze se pod velikom kupolom, pokrivenom olovom, tako da u ovoj pokrajini Hercegovini nemaju ovako zasebnih Darul-kurra i Darul-hadisa.« Dalje navodi da su to dvije velike zadužbine Ali-efendije, brata Roznamedžije Ibrahim-efendije<sup>3</sup> (izgradio je džamiju i medresu u Mostaru).

U Mostaru je postojao Darul-kurra i Darul-hadis pod nazivom Buka medresa.<sup>4</sup> Izgrađena je u blizini Karađozbegove medrese, na uglu današnje Karađozbegove i Titove ulice. Građevina postoji i danas, a sastoji se od dvije prostorije, pokrivena istim manastirskim svodom kao kod soba Karađozbegove medrese.

Ove dvije prostorije danas su renovirane i služe kao prodavnice. Pokrivene su dvostrešnim krovom sa kamenim pločama, ali su, vjerovatno, prvobitno bile pokrivene olovom, pa naknadno pre-pokrivena, kao i susjedna Karađozbegova medresa.

Pošto Evlija ne spominje ovu medresu, može se pretpostaviti da je izgrađena poslije 1664. godine.

#### RUŽDIJE

U svijetu je XIX vijek obilježen intenzivnijim razvojem prosvjetnih ustanova, napretkom u organizaciji i metodici nastave, posvećivanjem veće pažnje izgradnji i opremi školskih zgrada. Od sredine XIX vijeka mnoge države počinju da preuzimaju brigu o školama, koje su do tada bile privatne, opštinske i crkvene. Donose se zakoni o školama.

Već je rečeno da se i u Turskoj carevini, od sredine XIX vijeka, provode reforme u školstvu i prosvjeti. Od 1840. godine otvaraju se prve opšte državne škole, ruždije.<sup>5</sup> Nešto kasnije, Zakon za opštu prosvjetu iz 1869. godine predviđa otvaranje, uređenje i organizaciju i drugih državnih škola, od osnovnih do visokih.<sup>6</sup>

<sup>2</sup> EVLIJA ČELEBI, n. d. str. 109.

<sup>3</sup> Isti, str. 412.

<sup>4</sup> H. HASANDEDIĆ, Kulturno-istorijski spomenici u Mostaru iz turskog doba, str. 162.

<sup>5</sup> Özgönül Aksoy navodi da se u Turskoj otvaraju škole već od 1825. godine. (ÖZGÖNÜL AKSOY, n. d. str. 56.)

<sup>6</sup> »Bosna« br. 169—178. 1869. godine.



Prema pomenutom Zakonu, ruždije su niže srednje škole sa četiri razreda, a otvaraju se u svim naseljima koja imaju preko 500 domaćinstava. Predviđeno je i otvaranje posebnih muslimanskih i nemuslimanskih, muških i ženskih ruždija. Svaka ruždija treba da ima starijeg i mlađeg učitelja, nadziratelja i podvornika. Osim vjeronauke, propisani su i opšti predmeti. Predviđeno je da se gradnja ruždija finansira iz kase prosvjete i da ih izdržava država.

U Bosni i Hercegovini ruždije se počinju otvarati za vrijeme valije Šerif Osman-paše (1861—1869), koji je inicijator šire prosvjetne djelatnosti u cijelom bosanskom vilajetu.

Prva ruždija je otvorena u Sarajevu, a zatim u Banjoj Luci, Travniku, Mostaru i drugim naseljima. List *Bosna* u mnogim brojevima donosi vijest o otvaranju ruždija u pojedinim naseljima, kao i izvještaje o održanim ispitima.<sup>7</sup>

Ove škole su bile niže srednje škole i trebalo je da posluže za obrazovanje mlađeg činovničkog kadra.

Prema svim izvorima u kojima se spominju ruždije (*Bosna*, salname i dr.), Ćurić dr Hajrudin je ustanovio da je u bosanskom vilajetu do 1878. godine bilo preko 30 ruždija. Postojale su u sljedećim naseljima: Sarajevu, Visokom, Tuzli, Bijeljini, Zvorniku, Maglaju, Banjoj Luci, Bihaću, Prijedoru, Krupi, Travniku, Jajcu, Pruscu, Livnu, Glamoču, Duvnu, Mostaru, Trebinju, Nevesinju, Novom Pazaru, Bijelom Polju, Pljevljima, Prijepolju, Rogatici, Tešnju, Bosanskom Šamcu, Kozarcu, Foči, Stocu, Nikšiću, Brčkom, Žepču.<sup>8</sup>

Neke ruždije bile su smještene u postojeće privatne zgrade, ali je postojala tendencija da se grade posebne zgrade za ruždije. O tome kako su građene ove škole možemo suditi samo na osnovu nekih opisa, jer nema očuvanih građevina u prvobitnom izgledu. Mnoge ruždije su porušene, jer je većina prestala sa radom 1878. godine. Tada je reformisano samo 7 ruždija, koje su svedene na rang osnovnih škola, pa su njihove zgrade preuređene ili nanovo izgrađene sa 4 učionice i zbornicom. Postojeće zgrade pripadaju ovim ruždijama.

Ruždije nisu bile škole internatskog tipa, pa je bilo potrebno obezbijediti samo prostor za nastavu, a njena koncepcija je proizašla iz načina održavanja nastave.

Vjeran opis maglajske ruždije (sagrađena 1873. godine) od Edhema Mulabdića pruža dovoljno podataka o opštoj koncepciji ovih objekata.

Prema Mulabdiću, ruždija u Maglaju je imala »5—6 soba, trijem u obliku četverokuta, kameriju i predavaonicu od oko 80 m<sup>2</sup>.

<sup>7</sup> Tako list »Bosna« u broju 28 iz 1866. godine donosi obavijest o održanom ispitu u sarajevskoj ruždiji. Podijeljena su svjedočanstva i pozivaju se novi učenici. Neposredno poslije toga, u broju 30, do-

nesena je obavijest da su dobili svjedočanstvo: u Travniku 8, a u Banjoj Luci 9 učenika četvrtog razreda.

<sup>8</sup> H. ĆURIĆ, n. d. str. 146.

Jedna soba bila je određena za učitelja a jedna za poslužitelja«. Dalje se navodi da se nastava u ruždiji održavala na sljedeći način: »Svaki razred je imao ujutru po jedan čas vjeronauke, poslije čega su slijedili ostali predmeti. Kad bi učenici jednog razreda svršili svoj čas otišli bi u drugu sobu u kojoj se obavljala 'muzareća' tj. ponavljanje.«<sup>9</sup>

Iz ovih i drugih podataka zaključujemo da prve ruždije, iako su otvorene kao savremene, moderne škole, ipak nisu bile koncipirane na principu učionica za svaki razred, nego su imale samo jednu predavaonicu u kojoj su se smjenjivali razredi.

Kamerija, odnosno otvorena divanhana maglajske ruždije ukazuje na to da se prilikom izgradnje ruždija oslanjalo na stambenu arhitekturu. I sam podatak da se do danas nisu očuvale zgrade prvih ruždija govori da ove škole nisu građene sa velikim arhitektonskim pretenzijama.

#### SPECIJALNE ŠKOLE U SARAJEVU

Ranije je rečeno da su u okviru reforme prosvjete, u drugoj polovini XIX vijeka, otvorene u Sarajevu još neke državne škole kao: činovnička škola (sabah mekteb), učiteljska škola (darul muallimin), pripravna vojna škola (mektebi idadije) i javna radionica (islahana).

Činovnička i učiteljska škola nisu imale posebne zgrade, nego su bile smještene u medresi na Bentbaši.

*Činovnička škola* je otvorena 1867. godine sa namjerom da u njoj činovnici dobiju potpunije obrazovanje i da se nauče čitati i pisati »bosanskim jezikom«. To je bila dvogodišnja škola u kojoj se učilo: arapski, perzijski, bosanski i francuski jezik, zatim istorija, zemljopis i račun. Na kraju svake godine održavani su ispiti. Učitelji su bili »odličniji činovnici« (*Bosna* broj 49 i 50, 1867. godine).<sup>10</sup>

*Učiteljska škola* je osnovana sa namjerom da se u njoj obrazuju učitelji za mektebe. Nastava u mektebima, prema reformi, trebalo je da poprimi savremeniji oblik i da se, osim vjeronauke, čitanja i pisanja, uvedu i drugi predmeti. Za takvu nastavu trebalo je obrazovati učitelje. Za to se u centralnim vilajetskim mjestima otvaraju učiteljske škole, koje osposobljavaju učitelje za cijeli vilajet.

U Sarajevu je ovakva škola otvorena 1869. godine. Bilo je propisano da se predaje: nauka o moralu, jezici, dogmatika i obredoslovlje, osnovna računica i stilistika. Ispiti su održavani svakih šest mjeseca (*Bosna* broj 175, 1869. godine).<sup>11</sup>

<sup>9</sup> E. MULABDIĆ, Maglajska ruždija, Školski vjesnik 1895, Sarajevo, str. 49—50.

<sup>10</sup> Opširnije o činovničkoj školi vidi H. ĆURIC, m. d. str. 158—161.

<sup>11</sup> Isti, str. 161—163.

*Javna radionica* je bila neka vrsta zanatske škole, namijenjena zbrinjavanju i školovanju siročadi. Kasnije je dobila naziv Daruš-šefeka (sirotište).

Osnovana je 1870. godine na inicijativu vilajetske vlade (*Bosna* broj 202 i 205, 1870. godine). Za ovu školu kupljena je zgrada, koja se nalazila na mjestu današnje tvornice ćilima u ulici 6. Novembra. Škola je imala internatski dio i radionice za razne zadate kao: kolarski, kovački, krojački, obučarski i inkrustiranje, a štamparsko-slagarski zanat učenici su učili u vilajetskoj štampariji. Pored zanata, učenici su učili čitanje, pisanje, račun i vjeronauku. Sve troškove oko održavanja škole snosila je država.

Ova škola — radionica radila je do 1878. godine, a kasnije mjesto nje otvorena je škola za umjetne zanate.<sup>12</sup>

*Pripravna vojna škola* je služila za obrazovanje oficira. U Sarajevu je otvorena 1873. godine (*Bosna* broj 377, 1873. godine). Imala je četiri razreda, a po završetku školovanje se moglo nastaviti u Vojnoj akademiji u Carigradu, koja je imala tri odsjeka: vojni, vojnomedicinski i veterinarski.

Zgrada za školu izgrađena je od sakupljenih dobrovoljnih priloga i nalazila se u blizini Ali-pašine džamije (ugao Titove i Dositejeve ulice). O školskoj zgradi zna se samo toliko da je u svom sastavu imala i internat i da se ubrajala u moderne građevine Sarajeva.<sup>13</sup>

#### BIBLIOTEKE

Širenjem islamske kulture u našim krajevima, širile su se i knjige pisane orijentalnim jezicima. Pojedinci postaju vlasnici manjeg ili većeg broja knjiga. Brzo su shvaćene potrebe i značaj knjige, pa su u našim krajevima knjige postale predmet uvakupljenja već u XVI vijeku. Uvakupljenjem knjige se ostavljaju pojedinim mektebima, medresama, džamijama, tekijama i slično i time se predaju na društvenu upotrebu.

Tako su nastale mnoge priručne ili javne biblioteke uz džamije, medrese, tekije, mektebe, pa i hanove. Od XVIII vijeka osnivaju se i posebne, samostalne javne biblioteke. Sve su to orijentalne biblioteke, nastale na inicijativu pojedinaca kao njihove zadužbine.

<sup>12</sup> Isti, str. 163—167.

H. KREŠEVLJAKOVIĆ, *Esnafi i obrti u Bosni i Hercegovini 1463—1878*, knj. I Sarajevo, Zagreb 1935. str. 177—178.

<sup>13</sup> H. KREŠEVLJAKOVIĆ, *Vojna škola u Sarajevu 1873—1878*, *Novi behar* br. 17—18, Sarajevo 1935, str. 303.

Opširnije o Vojnoj školi vidi H. ČURIĆ, n. d. str. 167—171.

Pored ovih, postojale su i mnoge privatne biblioteke. Mnogi profesori, učitelji, kadije, imami, pisari, trgovci, zanatlije i drugi imali su privatne biblioteke.<sup>14</sup>

Knjige su brižno skupljane i čuvane, iako su bile skupe, jer su prepisivane rukom. Sve do XIX vijeka u našim krajevima nije bilo turske štamparije. Knjige su dobavljane iz raznih krajeva Turske carevine, a zatim prepisivane i umnožavane. I domaći autori napisali su mnoga djela, koja su također prepisivana.

Prepisivanje knjiga se obavljalo u medresama, zatim u dućanima za pisanje i prepisivanje, a i mnogi pojedinci su samostalno prepisivali knjige za sebe i druge.

U Gazi Husrevbegovoj vakufnami za medresu iz 1537. godine piše: »... što preteče novca za gradnju medrese neka se za to kupi dobrih knjiga, koje će se upotrebljavati u spomenutoj medresi, da se njima služe čitaoci i da iz njih prepisuju oni koji se bave naukom«.<sup>15</sup>

U vezi sa ovim, razvio se zanat mudželita, odnosno knjigovezaca i prepisivača. U dokumentima se mudželiti spominju prvi put u XVII vijeku, ali su sigurno postojali i ranije. Mudželiti su postojali, koliko se zna, samo u Sarajevu i Foči. U Sarajevu i sada dvije ulice nose naziv ovog zanata (Veliki i Mali mudželiti). U mudželitima su također prodavane knjige koje su trgovci donosili sa Istoka.<sup>16</sup>

Prema načinu korištenja, orijentalne biblioteke u Bosni i Hercegovini mogu se podijeliti na privatne, priručne i javne. Po načinu smještaja, biblioteke možemo podijeliti na:

1. biblioteke džamija, medresa, mekteba i tekija, smještene u vitrinama,
2. biblioteke medresa i džamija koje su imale posebnu prostoriju,
3. posebne, samostalne biblioteke.

Iz prve grupe naročito je značajna *Gazi Husrevbegova biblioteka u Sarajevu*. Osnovana je 1537. godine u sastavu istoimene medrese. Iz citiranog dijela vakufname vidi se da je bila javnog karaktera.

Godine 1863. knjige ove biblioteke prenesene su iz medrese u posebnu zgradu koja je prigradena uz Gazi Husrevbegovu džamiju. Zbog skućenog i nepodesnog prostora, biblioteka je 1935.

<sup>14</sup> KATALOG arapskih, turskih i perzijskih rukopisa Gazi Husrevbegove biblioteke u Sarajevu, svezak prvi, obradio Kasim Dobrača, Sarajevo 1963, str. XIV i XV.

BAŠESKIJA, Ljetopis 1746—1804, preveo M. Mujezinović, Sarajevo

1968, str. 75, 164, 179, 182, 214, 247, 248, 410.

<sup>15</sup> U ovom slučaju korišten je prevod H. Šabanovića.

<sup>16</sup> H. KREŠEVLJAKOVIĆ, *Esna-ñi i obrti u BiH*, I Sarajevo, str. 173—175.

Navedeni KATALOG, str. XII.

godine prenesena u nove prostorije u dvorištu Careve džamije gdje se i danas nalazi.<sup>17</sup>

Ova biblioteka je od 1863. godine do danas dopunjavana mnogim privatnim i javnim bibliotekama. Mnoge biblioteke džamija i medresa iz cijele Bosne i Hercegovine prenesene su u ovu biblioteku. Tako je ona postala najznačajnija riznica orijentalnih knjiga, rukopisa, dokumenata i sidžila u našim krajevima. Tu se nalaze knjige iz raznih oblasti na arapskom, turskom, perzijskom, nje-mačkom, francuskom i srpskohrvatskom jeziku, tako da danas sadrži 20.000 knjiga, časopisa i dokumenata.<sup>18</sup>

Gotovo svaka medresa je imala svoju priručnu biblioteku, kojom je upravljao profesor. Neke od njih su bile javnog karak-tera i imale su svog bibliotekara.

*Biblioteka Elči Ibrahim-pašine medrese u Travniku*, osnovana 1706. godine, bila je javnog karaktera. Prema odredbama vakuf-name, knjige su se mogle posuditi samo učenicima koji žive u Travniku, i to uz »jak zalog«. Učenici koji nisu imali zaloga mogli su čitati knjige u samoj biblioteci, odnosno medresi. Knjige se nisu smjele posuđivati u druga mjesta.<sup>19</sup>

*Biblioteka Hadži Halil-efendije u Gračanici*, spada među značajnije biblioteke osnovane uz džamije. Osnivač ove biblioteke bio je profesor u beogradskoj medresi 1758. godine, a knjige je uva-kufio za džamiju u mahali Pervane u Gračanici. Biblioteka je bila smještena u drvenom plakaru u džamiji.

To je bila javna biblioteka, kojom je upravljao profesor me-drese u Gračanici, a knjige su posuđivane čitaocima uz revers i kauciju.<sup>20</sup>

*Karađozbegova biblioteka u Mostaru* spada u drugu grupu biblioteka. Osnovana je 1570. godine. Imala je posebnu prostoriju u sklopu Karađozbegove medrese (slika 64). Bila je javnog ka-raktera.

Prema vakufnami, upravnik vakufa mogao je izdati knjige za čitanje uz kauciju i jemstvo jednog »čovjeka iz naroda«.<sup>21</sup>

Od posebnih samostalnih biblioteka poznate su:

- Biblioteka Osman Šuhdije u Sarajevu, 1759. god.
- Biblioteka Abdulaha Kantamirije u Sarajevu, 1774. god.
- Biblioteka Fadil-paše u Gradačcu, 1839. god.

To su manje, jednodimenzionalne građevine, građene od otporni-jeg materijala — kamena ili opeke.

<sup>17</sup> H. ŠABANOVIĆ, Gazi Hu-srevbegova biblioteka, Glasnik VIS II 1951, Sarajevo, str. 15—18.

<sup>18</sup> Navedeni Katalog, str. XIV—XV.

<sup>19</sup> A. BEJTIĆ, Podaci za kultur-

nu povijest vezirskog grada Travni-ka, str. 153.

H. ŠABANOVIĆ, n. d. str. 19.

<sup>20</sup> H. ŠABANOVIĆ, n. d. str. 21—22.

<sup>21</sup> Isti, str. 19.

*Biblioteka Osman Šuhdije u Sarajevu* sagrađena je 1758. godine u dvorištu Careve džamije, a otvorena sljedeće godine kada je osnivač poslao iz Carigrada 180 svezaka odabranih djela iz raznih oblasti. Imala je stalnog bibliotekara.

To je bila jednodimenzionalna prizemna građevina, šestougona oblika. Građena je poput turbeta sa kupolom (slike 82, 83). Iznad ulaza, na kamenoj ploči bio je uklesan natpis: »U njoj stoje dobre knjige.«<sup>22</sup>

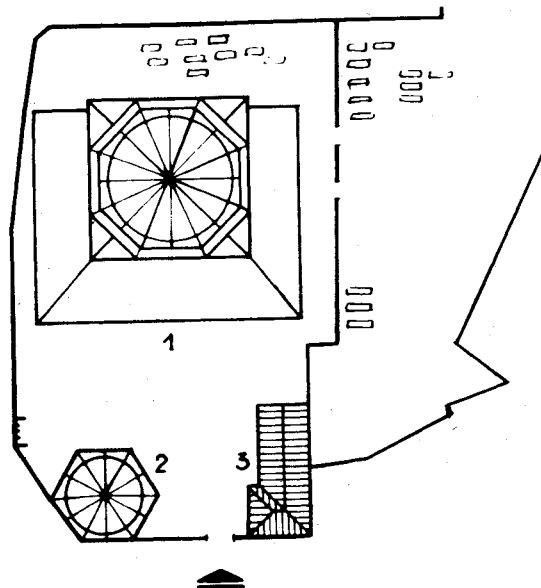

Sl. 82. Biblioteka Osman Šuhdije u Sarajevu, situacija  
1. Careva džamija  
2. biblioteka  
3. muvekithana

Zgrada biblioteke je srušena 1910. godine, a knjige su prenesene u Gazi Husrevbegovu biblioteku. Na njenom mjestu sagrađena je nova zgrada druge namjene. U tu novu zgradu prenesena je 1935. godine kompletna Gazi Husrevbegova biblioteka.

*Biblioteka Abdulaha Kantamirije* u Sarajevu izgrađena je 1774. godine. Nalazila se na lijevoj obali Miljacke u blizini današnje Čumurije ćuprije i bivše Misrijine medrese.

Osnivač ove biblioteke bio je profesor u medresi i sekretar šerijatskog suda u Sarajevu, a bavio se i prepisivanjem knjiga. Sam je prepisao jedan dio knjiga koje je uvakufio u biblioteku.<sup>23</sup>

Zgrada biblioteke porušena je 1897. godine prilikom regulacije korita Miljacke. Prema Skariću, to je bila zgrada »na četiri ugla«, građena od klesanog kamena i »odignuta od zemlje«.<sup>24</sup>

<sup>22</sup> Isti, str. 20.

BAŠESKIJA, n. d. str. 61.

S. KEMURA, U dvorištu Careve džamije merhum Osman Šuhdi-

-efendijina kutubhana, Sarajevo.

<sup>23</sup> H. SABANOVIĆ, n. d. str. 22.

<sup>24</sup> V. SKARIĆ, Sarajevo i njegova okolina, Sarajevo 1937, str. 147.



Sl. 83. Biblioteka  
Osman Šuhdije  
u Sarajevu, izgled

*Biblioteka Fadil-paše u Gradačcu* izgrađena je 1839. godine, što se vidi iz natpisa iznad ulaza u zgradu biblioteke (slika 84).



Sl. 84. Biblioteka Fadil paše u Gradačcu, pogled sa džamijom Husejnijom

To je manja, jednodoborna građevina, kvadratičnog oblika. Prema tradiciji, ranije je bila pokrivena kupolom, a danas ima ravnu tavanicu i drvenu krovnu konstrukciju. Po svom izgledu podsjeća na zgrade mekteba.

Situirana je u jednom uglu dvorišta džamije Husejnije, neposredno pored ulaza u dvorište.

Pored mekteba, medresa, ruždija i biblioteka, postojale su u našim krajevima, u turskom periodu, i druge ustanove koje su bile od prosvjetnog značaja kao što su tekije, kiraethane (čitaonice), muvekithane, a također i džamije. Prosvjetnu ulogu su imali i privatni klubovi u kojima su održavana predavanja i vođene debate. Radi njihovog prosvjetnog značaja potrebno je da se obrade bar u najkraćim crtama.

#### TEKIJE

Tekije su objekti u kojima se sastaju derviši radi vršenja svojih obreda. Derviši su pristalice religiozno-filozofskog pravca, misticizma. Prema osnivačima, dijelili su se u razne redove koji se razlikuju samo u formama molitve. Ovaj filozofski pravac ima mnogo predstavnika i zastupnika u orijentalnoj književnosti, a posebno u perzijskoj.

Osim kultnog karaktera, tekija ima i prosvjetni, a često i humanitarni karakter. Pripadnost derviškom redu obavezno podrazumijeva proučavanje istaknutih književnih djela iz oblasti mistične filozofije, što opet zahtijeva poznavanje orijentalnih jezika. Među dervišima nalazimo mnoge pjesnike i književnike. Posebno je morao biti obrazovan starješina tekije — šejh.

U našim zemljama tekije se osnivaju odmah nakon dolaska Turaka. Gotovo svako naselje u Bosni i Hercegovini imalo je bar po jednu tekiju.

Često su kao tekije služili stanovi derviških starješina, ali su izgrađene i mnoge posebne zgrade. Posebne tekije su, većinom, skromne građevine koje uvijek imaju simahanu (veća prostorija za zajedničke obrede). Veće tekije obuhvataju i humanitarne ustanove, pa sadrže: simahanu, prostorije za dervişe, musafirhanu, stan za šejha, zatim turbe i dvorište.

Simahana je veća prostorija sa mihrabom u kojoj se obavljaju zajednički obredi i molitve. Može biti u sklopu ostalih prostorija ili je izdvojena u posebnu građevinu.

Prostorije za dervişe služe za sastanke derviša van obreda, na kojima se proučavaju pojedina pjesnička i književna djela.

Musafirhanu sačinjavaju posebne prostorije za prijem putnika ili je to posebna zgrada u sklopu tekije, koja sadrži sobe za prijem putnika, kuhinju i prostorije za sastanke i razgovor derviša izvan obreda.



Mnoge tekije imale su i svoju biblioteku.

Tekije su građene kao zadužbine pojedinaca koji su ostavljali sredstva za stalno izdržavanje tekije i musafirhane ako je postojala.

U arhitektonskom pogledu najznačajnija je Hadži Sinanova tekija u Sarajevu iz XVII vijeka. Sadrži simahanu, sobe za derviše, stan za šejha i musafirhanu, sve u sklopu jednog objekta (slika 85).

Građena je od klesanog kamena, pa po vanjskom oblikovanju djeluje kao monumentalan objekat. I prostorna koncepcija objekta pokazuje zrelo arhitektonsko rješenje, gdje su prostori grupisani

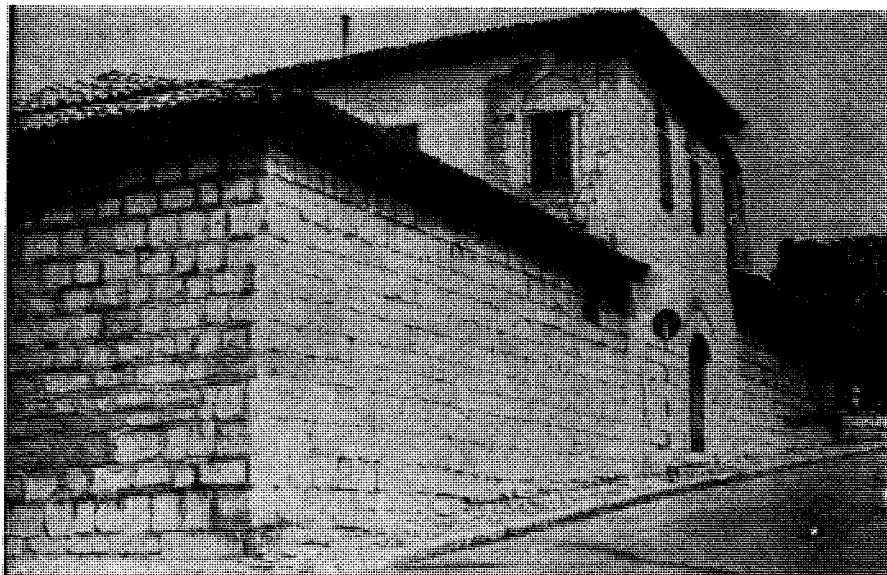

Sl. 85. Hadži Sinanova tekija u Sarajevu, izgled

prema namjeni, ali primijenjene konstrukcije stavljaju ovaj objekat u red jednostavnijih građevina.

Tlocrtno je koncipirana kao medresa u obliku slova »L«, ali je prostorno drugačije riješena. Centralni dio jednoga kraka izgrađen je na sprat. U prizemlju je ulazni pasaž kao kod stambenih zgrada, a na spratu prostorije za stanovanje. Sjeverno od ulaza nižu se, u dva kraka, prostorije za derviše povezane trijemom. Na kraju se nalazi velika kvadratna simahana, koja je naglašena i tlocrtno i visinski. Na južnoj strani su, vjerovatno, postojale sobe za putnike.

Ova tekija je značajna i po dekoraciji enterijera dekorativnim kaligrafskim zapisima. Po obilju zapisa to je jedinstven primjer kaligrafskih ornamenata u našoj zemlji.<sup>25</sup>

<sup>25</sup> M. MUJEZINOVIĆ, Kaligrafski zapisi u Sinanovoj tekiji u Sarajevu i njihova konzervacija, Naše

starine V 1958, Sarajevo, str. 95—104.

Po arhitektonskom značaju, Sinanova tekija se može porediti sa najvećom tekijom u Jugoslaviji, tekijom Sersem Alibabe u Tetovu, iako je ova drugačije koncipirana.

Tekiju Sersen Alibabe sačinjava čitav kompleks građevina razne namjene. Tu se nalazi džamija, simahana, turbe, zgrade za stanovanje i boravak derviša, musafirhana, kuhinja i razne ekonomske zgrade.

Posebnu pažnju privlači centralni paviljon sa šadrvanom koji je potpuno otvoren, a služi za skupljanje derviša u ljetnim danima (slika 86).

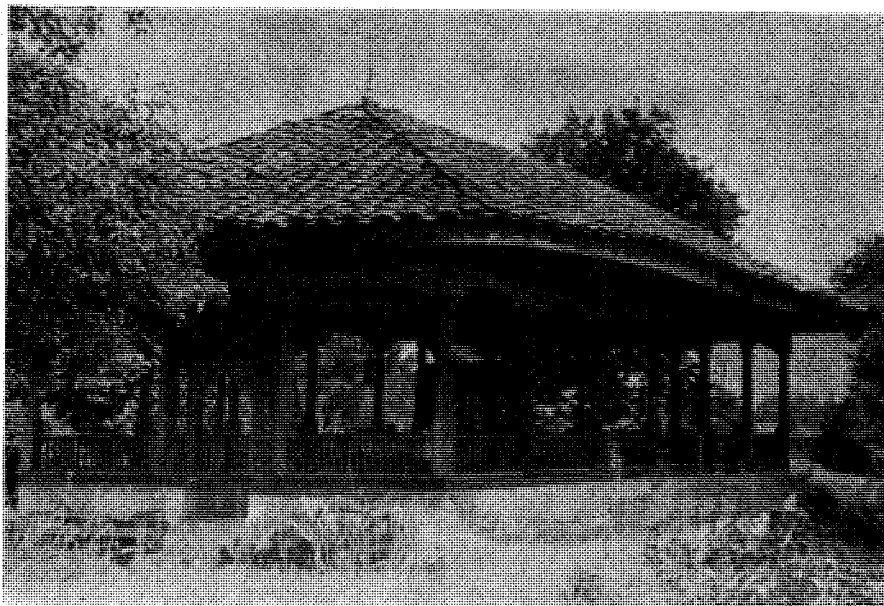

Sl. 86. Tekija Sersem Alibabe u Tetovu, centralni paviljon sa šadrvanom

Tekija nema ni jednog monumentalnog objekta, ali predstavlja izvanredan arhitektonsko-prostorni kompleks u kome dominiraju otvorene površine.

Među značajnije tekije u Bosni i Hercegovini spadale su Isa-begova tekija u Sarajevu i tekija u Blagaju kod Mostara. Obadvije su imale odvojenu tekiju i posebnu musafirhanu.

Musafirhane ovih tekija riješene su kao stambene zgrade, visokog standarda stanovanja, sa čardacima i otvorenim divanhanama gdje su se sastajali derviši.

Zgrada Isa-begove tekije je porušena dok je u Blagaju sačuvana samo musafirhana.<sup>26</sup>

<sup>26</sup> M. Mujezinović, Musafirhana i tekija Isa-bega Ishakovića u Sarajevu, Naše starine III 1956, Sarajevo, str. 245—253.

DŽ. ČELIĆ, Musafirhana blagajske tekije, Naše starine I 1953, str. 189—195.

## KIRAETHANE

To su bile čitaonice u kojima su, pretežno, čitane novine.

Nakon otvaranja štamparije 1866. godine, u Sarajevu se počinje štampati nekoliko listova. Tada se javila potreba za otvaranjem čitaonica u kojima bi se moglo pročitati novine i porazgovarati o aktuelnim problemima.

U *Sarajevskom cvijetniku*, broj 25 iz 1870. godine, štampan je članak pod naslovom *Preporuke* u kome se, između ostalog, preporučuje da se mnoge kafane pretvore u čitaonice, sa poučnim knjigama i novinama.

Pejanović navodi da je u Bosni i Hercegovini do 1878. godine otvoreno oko 70 kiraethana, od kojih su poznate u: Banjoj Luci, Travniku, Mostaru, Tuzli, Bihaću, Foči, Tešnju, Stocu, Počitelju, Ljubuškom, Zvorniku, Žepču, Zenici, Višegradu, Rogatici, Prači, Visokom, Pruscu, Livnu, Gračanici, Gradačcu, Bosanskom Brodu, Derventi, Prnjavoru, Prijedoru, Starom Majdanu, Kozarcu, Cazinu, Ključu, Jajcu, Duvnu, Trebinju, Čapljini, Konjicu i Maglaju.<sup>27</sup>

Za čitaonice su korištene prostorije, koje su bile na pogodnom i pristupačnom mjestu, obično u samoj čaršiji. Za njenu namjenu bila je dovoljna jedna prostorija (slika 87). Vjerovatno su, prema *Preporukama*, i neke kafane pretvorene u čitaonice.



Sl. 87. Kiraethana  
u Stocu, izgled

## MUVEKITHANE

To su ustanove za određivanje tačnog vremena. Ne spadaju direktno u prosvjetne ustanove, ali su imale velikog značaja u širenju znanja iz matematike i astronomije. Snabdjevene su satovima i instrumentima, pomoću kojih se određuje visina sunca iznad horizonta (rubtahta, sekstant i oktant). Na osnovu visine sunca, pomoću instrumenata, određuje se tačno »a la turca« i srednjoevropsko vrijeme, zatim tačno vrijeme izlaska sunca, podneva i zalaška sunca. Prema tim podacima, određuje se vrijeme početka svih pet dnevnih molitvi. Prema proračunima tačnog vremena, podešavani su i satovi na sahatkulama.

Ova mjerenja i proračunavanja moglo je obavljati samo stručno lice — muvekit.

Znanje iz astronomije i matematike sticali su pojedinci u Carigradu, a zatim ga putem predavanja prenosili na druge. Zainteresirani pojedinci mogli su proširiti svoje znanje studiranjem pisanih djela iz tih oblasti.

Muvekuthane su bile male, jednodimenzionalne građevine, a građene su pored džamija. Postojale su, koliko se zna, u Mostaru, Sarajevu i Banjoj Luci.

Najstarija muvekithana je osnovana u Mostaru u XVI vijeku. Čejvan beg navodi, u svojoj vakufnami iz 1558. godine, da je ostavio za džamiju u Mostaru »dva sahata«, jedan pješčani, a jedan sa zvonom i to je, sigurno, začetak prve muvekithane. Muvekithana je bila smještena u posebnoj prostoriji kod Čejvanbegove džamije.<sup>28</sup>

U Sarajevu se muvekithane osnivaju tek u drugoj polovini XIX vijeka, ali su i ranije pojedinci vršili određivanje tačnog vremena. Od Bašeskijske saznajemo da je u Sarajevu Hadži Mehmed Velihodžić (umro 1785. godine) »...svake godine, na osnovu kretanja zvijezda, sastavljao kalendare, takvime«,<sup>29</sup> odnosno proračunavao tačno vrijeme.

Prvu sarajevsku muvekithanu osnovao je Fadil paša Šerifović 1854. godine u dvorištu Careve džamije (slika 82). Muvekithana se, prvobitno, sastojala od jedne prostorije. Kasnije, 1872. godine, uz nju je dograđena jedna prostorija u prizemlju i dvije na spratu. Ove prostorije su služile službenicima džamije.<sup>30</sup>

Druga muvekithana u Sarajevu sagrađena je 1859. godine u dvorištu Gazi Husrevbegove džamije od sredstava istog vakufa.<sup>31</sup> Zgrada ove muvekithane postoji i danas (slike 31, 88).

<sup>27</sup> Đ. PEJANOVIĆ, Istorija biblioteka u Bosni i Hercegovini od početka do danas, Sarajevo 1960, str. 25.

<sup>28</sup> H. HASANDEDIĆ, n. d. str. 174.

<sup>29</sup> BAŠESKIJA, n. d. str. 246.

<sup>30</sup> S. KEMURA, Sarajevske džamije i druge javne zgrade turske dobe, str. 5.

H. KREŠEVLJAKOVIĆ, Sahat-kule, Naše starine IV 1957, Sarajevo, str. 24.



Sl. 88. Muvekithana u dvorištu Gazi Husrevbegove džamije u Sarajevu, izgled

To je mala, jednodimenzionalna građevina nepravilnog tlocrta, što je uslovio ugao džamijskog dvorišta u kome je naknadno izgrađena. Lučno završeni otvori prozora prekidaju nizanje pravougaonih otvora dvorišnog zida, na koji se muvekithana naslanja, i ujedno ukazuju na novi sadržaj u dvorištu džamije, koji nije nastao istovremeno sa dvorištem.

Ova mala građevina, koja samo malo nadvisuje spoljni zid dvorišta džamije, povezana je sa natkrivenim prostorom u kome se nalaze česme sa toplom vodom. Ovakvo lociranje muvekithane odabrano je vjerovatno i radi poznate sahatkule, koja se nalazi u neposrednoj blizini.

#### DŽAMIJE KAO PROSVJETNI OBJEKTI

Džamije su po tradiciji imale višestruku namjenu. Sve do XI vijeka služile su i kao glavni objekti u kojima se sticalo znanje, širila prosvjeta i kultura. Od XI vijeka osnivaju se posebne škole, ali su i pored toga džamije trajno ostale važni prosvjetni centri.

Arhitektonsko rješenje džamije, građevine centralnog tipa, moglo je da zadovolji sve njene namjene. Ovaj centralni, jednakovrijedni prostor bio je idealan za okupljanje ljudi, u prvom redu radi molitve, a pored toga za društvene i političke skupove i razna predavanja. Islamski vjerski obred uključuje obavezna sedmična predavanja sa mimbera. Druga katedra — ćurs, služila je za predavanja šire namjene, koja su se, po tradiciji, održavala u džami-

jama. Tako je ćurs postao obavezni, sastavni dio džamijskog prostora.

Da bi obezbijedili stalno održavanje predavanja u džamijama, mnogi donatori obezbjeđivali su sredstva za plaćanje stalnih predavača u džamijama. To potvrđuju brojne vakufname i drugi dokumenti. Tako se i u već spomenutoj molbi naroda iz 1706. godine traže od Porte, između ostalog, i sredstva za plaćanje predavača u više džamija u kojima su do tada držana predavanja određenim danima.<sup>32</sup>

U vakufnama se, također, vidi da su neke džamije imale ulogu medrese, gdje su profesori držali predavanja učenicima. Može se reći da su to bile džamije — dershane. Takvu ulogu imala je džamija Mehmeda Čauša u Konjicu, zatim Mehmedbegova džamija na Bistriku u Sarajevu i neke džamije u Mostaru.<sup>33</sup> Ovo su ipak bili pojedinačni slučajevi, jer je bilo izgrađenih medresa u mnogim naseljima.

Ipak, u našim krajevima nije bilo dovoljno posebnih škola za pravilno čitanje Kur'ana i izučavanje islamske tradicije, pa su za ovo redovno korištene džamije. O tome, na više mjesta, piše i Evlija Čelebi u svom *Putopisu*.

#### PRIVATNI KLUBOVI I PREDAVANJA

U obrazovanju odraslih i širenju horizonata njihovog znanja značajnu ulogu su imali privatni klubovi — sijela kao i privatna predavanja. Okupljanje na sijelima bilo je omiljen tradicionalan običaj islamskog stanovništva, pa i u našim krajevima. Tu se raspravljalo o najrazličitijim temama iz običnog života, ali i iz oblasti književnosti, šerijatskog prava i drugih područja.

Često su pojedinci, obrazovani ljudi, držali predavanja iz određenih oblasti, u privatnim kućama ili u drugim prikladnim prostorijama, za uži ili širi krug slušalaca.

Najstarije podatke o ovim skupovima nalazimo u *Putopisu* Evlije Čelebije. Opisujući stari most u Mostaru i tvrđave oko njega, Evlija piše: »Na bedemu u bastionu grada nalazi se jedan čardak, koji gleda u Neretvu. U tom čardaku sastaje se obrazovani svijet Mostara i tu diskutuje o raznim pitanjima transcendentnog života i šerijatskog prava.«<sup>34</sup> Ovaj čardak i danas postoji iznad kapije na starom mostu i u njemu je smještena kafana.

Poznato je da je Salih Kreščalić, koji je živio u prvoj polovini XIX vijeka u Sarajevu, bio veoma obrazovan i da je držao preda-

<sup>31</sup> H. KREŠEVLJAKOVIĆ, n. d. str. 21.

<sup>32</sup> S. KEMURA, n. d. str. 13, 17, 86, 150, 273, 312 i 325.

<sup>33</sup> D. BUTUROVIĆ, Dvije konjičke vakufname, Glasnik VIS u SFRJ 1966, Sarajevo, str. 306.

H. HASANDEDIĆ, Zadužbine Hadži Ahmedage Lakšića u Mostaru, Glasnik VIS 1961, str. 385—396. S. KEMURA, n. d. str. 150.

H. HASANDEDIĆ, Kulturno-istorijski spomenici u Mostaru iz turskog doba, str. 162.

<sup>34</sup> EVLIJA ČELEBI, n. d. str. 463.

vanja u svojoj kući, a mnogi su ga pozivali na sijela.<sup>35</sup> Ovakva predavanja održavana su, do novijeg vremena, u kući poznate sarajevske porodice Merhemić, kao i u nekim privatnim kućama u mahali Alifakovac.<sup>36</sup>

Mehmed Delalagić, koji je bio bibliotekar od 1823. godine u biblioteci Osman Šuhdije u Sarajevu, držao je predavanja učenicima medrese u samoj biblioteci.<sup>37</sup>

Bašeskija za sebe kaže da je držao predavanja učenicima medrese koji su mu dolazili.

Od Bašeskije također saznajemo da je Hadži Mehmed Velihodžić, profesor Gazi Husrevbegovog hanikaha u Sarajevu, držao predavanja šestorici ljudi, u prostorijama Husrevbegovog mekteba, iz oblasti šerijatskog prava i astronomije. Među slušaocima bio je i sam Bašeskija.<sup>38</sup>

I ovih nekoliko primjera neosporno ukazuju da se brižno nje-govala tradicija održavanja debatnih sijela i privatnih predavanja. To je, svakako, i rezultat interesa da se proširuje stečeno znanje, kao i želje da se stečeno znanje prenosi i sa njim upozna širi krug ljudi. Prenošenje znanja shvatano je kao obaveza a ne samo želja, pa je zato imalo veoma širok obim. Iz toga je proizašla potreba da se obuhvati i ovaj vid prosvjetne aktivnosti, iako nije vezan za jedan određeni objekat.

#### OSVRT NA PROSVJETNE OBJEKTE ISLAMSKE ARHITEKTURE U OSTALIM KRAJEVIMA JUGOSLAVIJE

Tokom XV i XVI vijeka Turci su zauzeli veliki dio teritorije današnje Jugoslavije, tako da su krajem XVI vijeka pod turskom vlašću bile Makedonija, Srbija i Bosna i Hercegovina.

Makedonija je prva došla u dodir sa turskom vlašću. Od 1392. godine, kada je zauzeto Skoplje, turski uticaj se neprekidno širi prema Srbiji i Bosni, tako da već sredinom XV vijeka Makedonija i Srbija definitivno potpadaju pod tursku vlast. Tek tada je počelo osvajanje Bosne, da bi se završilo koncem XVI vijeka.

U Makedoniji i Srbiji stvoreni su potrebni uslovi za jači razvoj islamske arhitekture već u drugoj polovini XV vijeka, a u Bosni i Hercegovini tek u XVI vijeku.

U svim jugoslovenskim zemljama u domenu islamske arhitekture grade se isti prosvjetni objekti — mektebi, medrese, bib-

<sup>35</sup> H. KREŠEVLJAKOVIĆ, Vodo-vodi i gradnja na vodi u starom Sarajevu, Sarajevo 1939, str. 92, bi-lješka 93.

<sup>36</sup> M. MUJEZINOVIĆ, Stari Ali-fakovac u Sarajevu, Naše starine VIII 1962, Sarajevo, str. 130—131.

H. KREŠEVLJAKOVIĆ, Muder-

si Husrevbegove medrese, Spomeni-ca Gazi Husrevbegove četiristo-go-dišnjice, str. 151.

<sup>37</sup> S. KEMURA, U dvorištu Ca-reve džamije merhum Osman Šuh-di-efendijina kutubhana, str. 11.

<sup>38</sup> BAŠESKIJA, n. d. str. 249 i 137.

lioteke i drugi. Grade se po uzorima osmanske arhitekture, ali sa izvjesnim specifičnostima u pojedinim pokrajinama.

Najviše očuvanih prosvjetnih objekata ima u Bosni i Hercegovini i u oblasti Kosova i Metohije. Jedino u Bosni i Hercegovini nalazimo značajna arhitektonska rješenja prosvjetnih objekata iz XVI i XVII vijeka. Na žalost, veoma malo podataka imamo o ovim objektima u Makedoniji. Tu su nastali najstariji objekti ove vrste, ali se od njih do danas nije ništa očuvalo.

Na osnovu studije postojećih objekata, nekih dokumenata i usmenih obavještenja utvrđene su opšte karakteristike i specifičnosti glavnih prosvjetnih objekata u Makedoniji i oblasti Kosova i Metohije. Ovi podaci će poslužiti za upoređivanje sa istim objektima u Bosni i Hercegovini i uočavanje specifičnosti i uticaja unutar pojedinih pokrajina u Jugoslaviji.

#### MEKTEBI

Mektebi su svugdje bili najbrojniji od svih prosvjetnih objekata, ali su najslabije očuvani.

Prema postojećim zgradama mekteba, ne može se uočiti bilo kakva razlika u načinu njihovog koncipiranja, lociranja i izgradnje u pomenutim krajevima Jugoslavije. To su svuda manje građevine, prizemne ili na sprat, sa jednom, dvije ili tri prostorije. Građene su poput stambenih zgrada, pa je dominantan uticaj mjesne stambene arhitekture (slike 89, 90). Kod mekteba u Ohridu uticaj stam-



Sl. 89. Mekteb kod Tekijske džamije u Ohridu, izgled



bene arhitekture ogleda se u doksatno izbačenju učionici, a kod mekteba u Peći u povezivanju niza prozora drvenim okvirom kao kod mnogih stambenih zgrada u Peći.

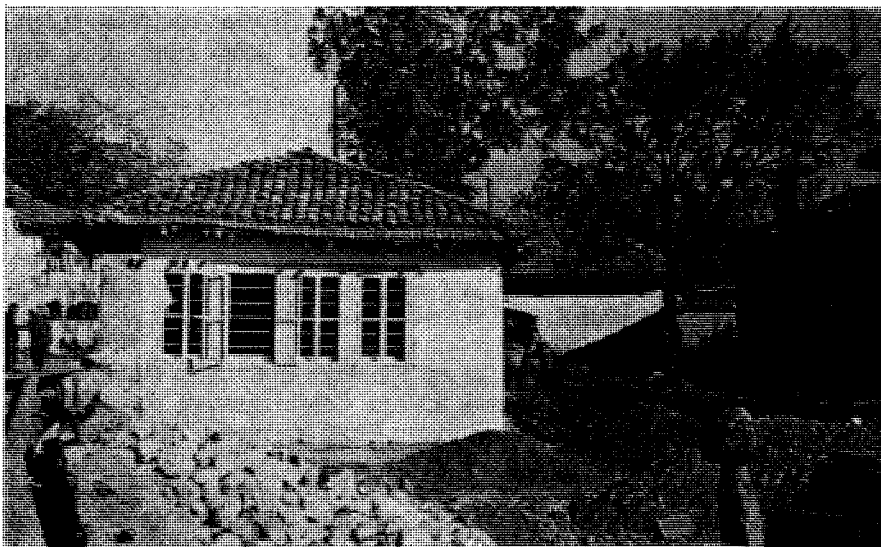

Sl. 90. Mekteb u Rizvanovoj mahali u Peći, izgled

#### MEDRESE

U Makedoniji, Srbiji, Kosovu i Metohiji bilo je najmanje 150 medresa. Od toga danas, u Kosovskoj oblasti postoji samo desetak medresa, od kojih su neke u ruševnom stanju. Nemamo podataka o ovim objektima u Srbiji, a u Makedoniji su njihovi ostaci oskudni.

U Makedoniji se medrese grade od sredine XV vijeka. Poznato je da je samo u Skoplju bilo 12,<sup>1</sup> a u Bitolju 9 medresa.<sup>2</sup> Međutim, baš u Skoplju i Bitolju, važnim političkim i kulturnim centrima, gdje su bile izgrađene najstarije i najvrednije građevine nema ni jedne potpuno očuvane medrese. Razaranja, požari, potresi i nebriga uništili su ove i mnoge druge građevine.

O medresama XV vijeka imamo oskudne podatke. Među najstarije medrese spadaju Ishak-begova iz 1445. godine i Isa-begova iz 1469. godine u Skoplju.<sup>3</sup> Obadvije su porušene. Poznato je samo da je Isa-begova medresa bila građena od kamena i opeke i da je porušena, vjerovatno, 1689. godine, prilikom prodora austrijske voj-

<sup>1</sup> EKREM HAKKI AYVERDI, *Yugoslavyya'da Türk Abideleri ve Vakıfları*, Ankara 1957, str. 10.

<sup>2</sup> EVLIJA ÇELEBI, n. d. str. 304.

<sup>3</sup> G. ELEZOVIĆ, *Turski spomenici I (1348—1512)*, Zbornik za istočnjačku istorijsku i književnu građu, serija I, knjiga I, sveska I, Beograd 1940, str. 14—21 i 79—126.

ske u Skoplje.<sup>4</sup> Kasnije je obnovljena, ali od slabijeg materijala. Obnovljena medresa imala je 8 soba i trijem ispred njih, ali i ona je porušena.

Uz sultan Muratovu džamiju u Skoplju, koja je izgrađena 1436. godine, postoje ruševni ostaci medrese. Srednji dio medrese, jedna veća prostorija, razlikuje se od ostalog dijela građevine. Ovaj dio je građen na vizantijski način od alterniranih slojeva kamena i opeke, kao i susjedna džamija. To bi mogao biti ostatak od prvobitne medrese koju spominje i Evlija Čelebi.<sup>5</sup>

Iz ovih oskudnih podataka može se zaključiti da su prve medrese u Makedoniji bile značajnije građevine, kao i džamije istih osnivača. Vizantijski način zidanja u alterniranim slojevima kamena i opeke, koji je ovdje bio udomaćen prije dolaska Turaka, našao je primjenu kod mnogih džamija i drugih javnih objekata islamske arhitekture u Makedoniji, pa je, svakako, primjenjivan i kod izgradnje medresa.

O dispoziciji i konstruktivnim rješenjima ovih prvih medresa ne znamo ništa. Opisujući Bitolj, Evlija Čelebi navodi da u njemu ima 47 građevina pokrivenih olovom,<sup>6</sup> pa je među njima, vjerovatno, bilo i medresa.

Današnji ostaci medresa u Makedoniji govore o postojanju medrese u obliku slova »L«, zatim izdužene medrese sa trijemom ili hodnikom i drugih varijacija izdužene medrese. Sve medrese o kojima se nešto zna imale su ravnu tavanicu i drvenu krovnu konstrukciju. Po načinu građenja i vanjskom oblikovanju oslanjaju se na tradiciju građenja stambene arhitekture.

*Medresa u dvorištu Orta džamije u Prilepu* pripada tipu medrese u obliku slova »L« sa drvenim trijemom. Niz soba završava se dershanom, ali dispozicija nije potpuno jasna. Medresa je građena u bondruk konstrukciji sa ispunom od ćerpiča a pokrivena je ćeramidom.

*Medresa uz Uč šehler džamiju u Bitolju* pripada tipu izdužene medrese sa trijemom. Ovaj tip medrese, kako je već rečeno, nastao je sažimanjem medrese u obliku slova »L« u jedan krak. Niz soba sa drvenim trijemom i deršana formiraju izduženi oblik građevine. Sobe su orijentisane na trijem i dvorište, pa je medresa potpuno zatvorena prema ulici. Svaka soba ima otvoreno ložište. Medresa je građena od lomljenog kamena i ćerpiča a pokrivena je ćeramidom. Danas je u veoma ruševnom stanju.

*Medresa pored Jeni džamije u Preševu* je imala dispoziciono rješenje izdužene medrese sa unutrašnjim zajedničkim hodnikom (slika 91). Deršana i 4 sobe za učenike bile su povezane zajednič-

<sup>4</sup> G. ELEZOVIĆ, Turski spomenič u Skoplju, separat iz Glasnika skopskog Naučnog društva, sveska

1 i 2, str. 35.

<sup>5</sup> EVLIJA ČELEBI, n. d. str. 283.

<sup>6</sup> Isti, str. 305.

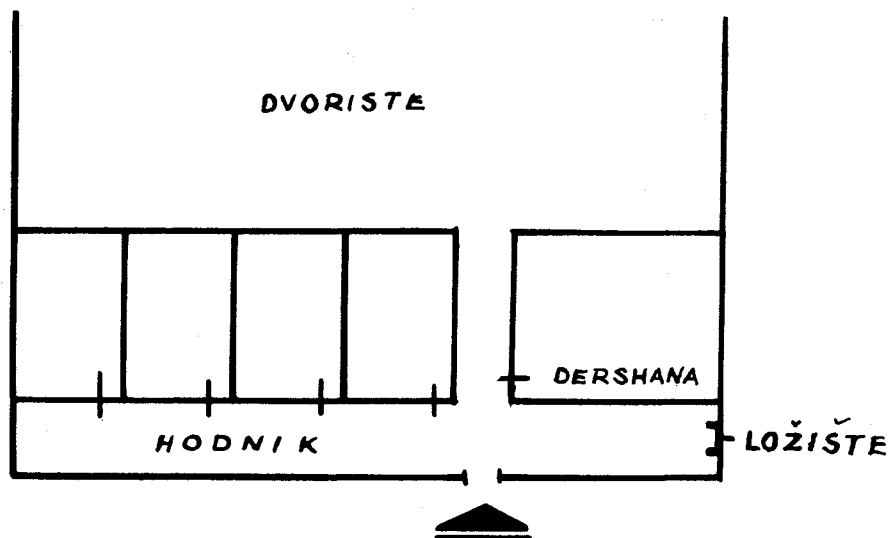

Sl. 91. Medresa uz Jeni džamiju u Preševu, skica tlocrta

kim hodnikom. Danas postoji samo dershana, dio hodnika uz nju i vanjski zid hodnika. U vanjskom zidu hodnika vide se ostaci niša i zajedničko ložište, što svjedoči da je hodnik imao više namjena — prilaz sobama, loženje i pomoćni prostor. Medresa je građena od lomljenog kamena sa serklažima od drveta.

Ovdje vidimo novi način prilaza sobama za učenike preko unutrašnjeg hodnika. Ovim se istovremeno rješava i problem zagrijavanja prostorija. Odžaci za loženje prebacuju se iz soba u hodnik, pa stambeni prostori ostaju pošteđeni od dima i zagađivanja. Time hodnik dobiva dvojaku funkciju — prilaz sobama i loženje. Kod ovakvih rješenja hodnik nema stropa, nego je otvoren prema krovnom prostoru i prema dvorištu.

Oblast Kosova i Metohije bila je pod turskom vlašću od sredine XV vijeka. Međutim, ni ovdje nema medresa iz XV i XVI vijeka. Nema ni jedne medrese sa kupolama, a ne zna se ni da li su ovdje postojale takve medrese. Postojeće medrese potiču iz XVIII i XIX vijeka, kada se osjeća stagnacija monumentalne, a jači razvoj stambene arhitekture. Medrese se tada, u svim krajevima Jugoslavije, grade na principima izgradnje stambene arhitekture, zadržavajući svoju tradicionalnu koncepciju.

Analizom postojećih objekata, može se ustanoviti da i ova pokrajina ima specifičnosti u izgradnji medresa. Ovdje vidimo primjenu tipa medrese u obliku slova »L« i medrese sa samostalnom dershanom. Ovaj posljednji tip karakterističan je samo za oblast Kosova i Metohije.

Daljnja karakteristika medresa ove oblasti je da su, većinom, građene kao samostalni kompleksi, što ne nalazimo ni u Makedoniji,

ni u Bosni i Hercegovini. Kompleks zgrada medrese organizovan je oko unutrašnjeg dvorišta. Svi prostori su orijentisani na dvorište, tako da je medresa potpuno zatvorena prema vani. Time je postignuta maksimalna izolovanost od vanjske buke.

U koncipiranju ovih medresa naročito je došla do izražaja inventivnost domaćih graditelja, pa nema podražavanja određene šeme. Slobodno koncipirane unutar zatvorenog dvorišta, one se razlikuju i po sadržaju i po dispoziciji.

U oblikovnom pogledu, kao i u primijenjenim konstrukcijama, potpuno se oslanjaju na stambenu arhitekturu, kao i medrese Makedonije i većina medresa u Bosni i Hercegovini. Ipak, ovdje je uticaj stambene arhitekture jači, jer se odražava i u dispozicionim rješenjima medresa. Jedino na Kosovu i Metohiji nalazimo medrese sa otvorenim prostorima — divanhanama, kao i dodatne prostorije za goste.

*Atik medresa u Peći* predstavlja samostalan kompleks koji sadrži medresu i biblioteku (slika 92). Medresa je riješena u obliku slova »L« sa prilaznim hodnicima između soba. Niz soba medrese

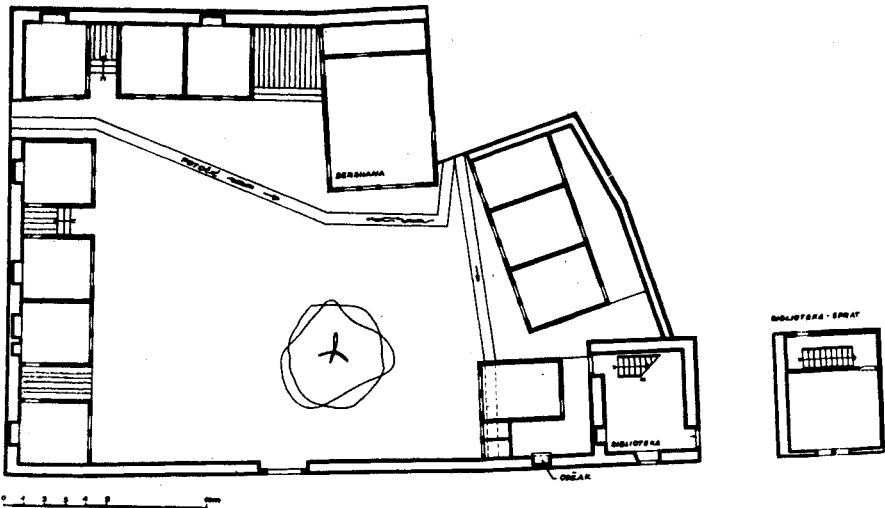

Sl. 92. Atik medresa u Peći, tlocrt

završen je velikom dershanom. Istočni dio medrese, koji se sastoji od tri sobe povezane hodnikom, i soba uz biblioteku nastali su, vjerovatno, kasnije, jer ne čine organsku cjelinu sa zapadnim dijelom. Medresa je prizemna građevina, dok je biblioteka izgrađena na sprat. Kompleks je zatvoren zidom koji formira unutrašnje dvorište. Dvorište je ranije imalo šadrvan, a danas ima tekuću vodu.

Vanjski zidovi medrese i prizemlje biblioteke građeni su od lomljenog kamena i ćerpiča u slojevima visina oko 90 cm, što je

tradicionalan način zidanja (slika 93). Ostali zidovi izvedeni su u bondruk konstrukciji. Pokrov je od ceramide.

Medrese sa samostalnom dershanom nastale su pod uticajem osmanskih medresa, koje se od XVIII vijeka grade kao samostalni kompleksi (medresa Amdža zade Husein-paše u Carigradu — slika 21). Za ove osmanske medrese karakteristično je da imaju samostalnu dershanu, nekad i posebnu džamiju i druge prosvjetne objekte (mekteb, biblioteka i dr.).



Sl. 93. Atik medresa u Peći, portal

*Velika medresa u Đakovici* je karakterističan primjer ove vrste medresa (slika 94). Izgrađena je 1794. godine kao samostalan kompleks koji sadrži dershanu, sobe za učenike i prostorije za goste. Kasnije, 1818. godine, unutar kompleksa je izgrađena džamija.<sup>7</sup>

Sobe za učenike, sa drvenim trijemom i prilaznim hodnicima između soba, formirane su u obliku slova »L«. Trijem ispred soba dublji je od uobičajenog i uređen poput divanhana u stambenim zgradama. Time je njegova funkcija postala dvojaka — služi kao prilaz sobama i za ljetnji boravak učenika. Ovakav trijem nastao je pod uticajem stambene arhitekture, koja na ovom području obiluje divanhanama. Taj uticaj se osjeća i u enterijeru medrese. Sobe za stanovanje učenika organizovane su kao stambene prostorije sa visokim standardom stanovanja. Jedino u ovoj medresi nalazimo kompletnu unutrašnju opremu soba — dolaf, ložište i banjicu sa ugrađenim kazanom za toplu vodu (slika 95).

<sup>7</sup> Podaci o godini izgradnje medrese i džamije dobiveni su od Fah-

ri-efendije Ilijazija, posljednjeg mu-derisa Velike medrese.

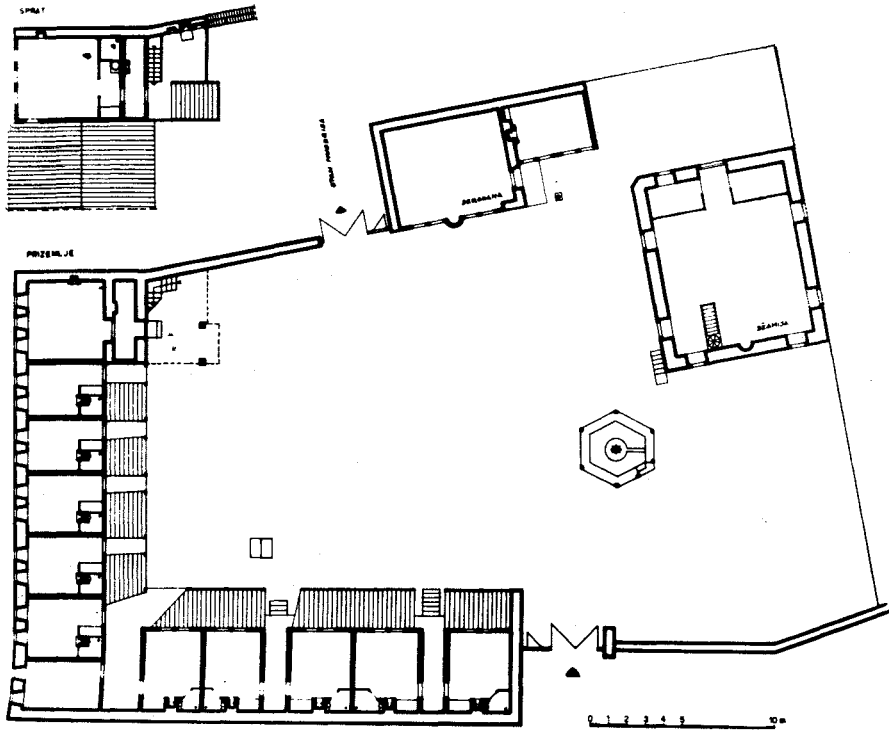

Sl. 94. Velika medresa u Đakovici, tlocrt

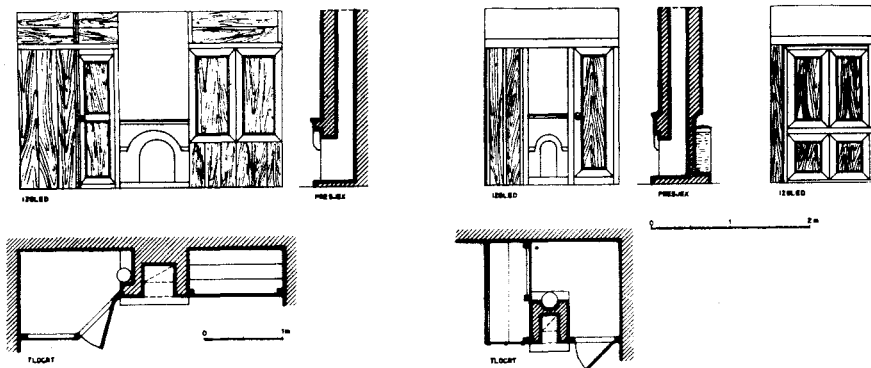

Sl. 95. Velika medresa u Đakovici, detalj unutrašnje opreme soba

Na završetku prizemnog niza soba, mjesto uobičajene der-shane, ovdje se pojavljuju prostorije za prijem gostiju, riješene u dvije etaže. Prizemlje sadrži ulazni hodnik i zimsku prostoriju za primanje profesora, koji posjećuju medresu. Na spratu se, osim

ljetnje prostorije za goste, nalazi velika izdiferencirana divanhana sa otvorenim ložištem i povišenim dijelom za sjedenje.

U kompoziciji čitavog kompleksa ovaj spratni dio medrese predstavlja akcentirani završetak i u kompozicionom i oblikovnom pogledu (slike 96, 97).

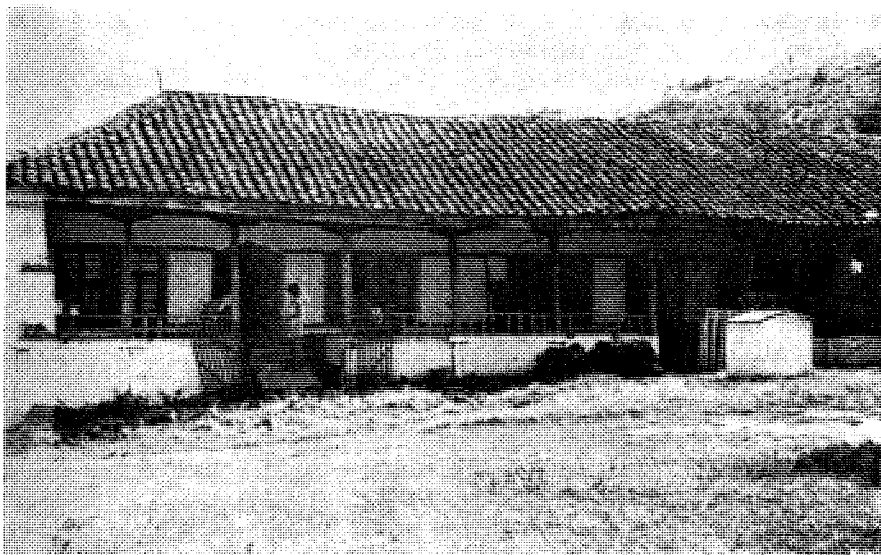

Sl. 96. Velika medresa u Đakovici, sobe za učenike



Sl. 97. Velika medresa u Đakovici, prijemne prostorije

U vanjskom oblikovanju stambenog dijela medrese ističu se i grupisani prozori, povezani drvenim okvirima koji se produžavaju i po zidnim površinama, što je karakteristično za mjesnu stambenu arhitekturu.

Dershana je samostalna građevina unutar kompleksa. Sastoji se od veće prostorije za predavanja — dershane i manje prostorije za profesora. Mihrab u zidu dershane svjedoči da je služila i za molitvu dok nije bila izgrađena džamija.

Veliko unutrašnje dvorište, osim bunara, ima i šadrvan. To je jedini očuvani šadrvan u medresama ovoga područja. Ima šestogaonu osnovu i oblikovno je veoma jednostavan — šest drvenih stupova nosi šatorasti krov koji je pokriven ćeramidom.

Džamija i dershana su građene od ćerpiča. Vanjski zidovi medrese su građeni na tradicionalan način od lomljenog kamena, u slojevima od oko 90 cm odvojenim serklažima od drveta. Unutrašnji zidovi su od drveta i ćerpiča. Sve je pokriveno ćeramidom.

*Mala medresa u Đakovici* je građena po uzoru na Veliku medresu, ali je znatno skromnija i kompoziciono više razbijena. Izgrađena je oko 30 godina poslije Velike medrese.

To je samostalan kompleks koji ima sobe za učenike, prostorije za goste i mesdžid — dershana. Mesdžid je posebna građevina koja je koncipirana poput male džamije sa drvenim trijemom, a ovdje služi za molitvu i kao dershana.

U stambenom dijelu medrese prilaz sobama za učenike je riješen preko malih hodnika između dvije sobe. Karakteristično je da se odžaci za loženje ne nalaze u sobama, nego u ovim prilaznim hodnicima, koji su otvoreni prema krovnom prostoru i prema dvorištu.

I *medresa Mehmed-paše u Prizrenu* ima samostalnu dershana. U sklopu medrese danas postoje tri građevine: dershana, ostatak stare prizemne medrese i stambeni dio medrese na sprat, koji potiče, vjerovatno, iz XVIII ili XIX vijeka.

Medresa se nalazi u posebnom dvorištu uz Mehmed-pašinu džamiju, koja je sagrađena 1573. godine. U to vrijeme vjerovatno su sagrađene i druge njegove zadužbine: mekteb, medresa, hamam i turbe. Stara medresa je porušena krajem XVII ili početkom XVIII vijeka, kada je Prizren doživio velika stradanja. Nakon toga je izgrađena današnji zgrada medrese na sprat i dershana.

Karakteristično je da se u dispoziciji prizemnog dijela medrese pojavljuje kombinacija prilaznog hodnika između soba sa hodnikom iza soba. Hodnik iza soba, sa dubokim nišama u vanjskom zidu, ovdje ima funkciju pomoćne prostorije, dok se u hodniku između soba nalaze odžaci. Ovo je jedinstven primjer kombinacije dvije vrste prilaznih hodnika.

Glavna zgrada medrese koja ima prizemlje i sprat ima dispoziciono rješenje izdužene medrese sa unutrašnjim zajedničkim hodnikom.



Kod *medrese Gazi Ali-bega u Vučitrnu* karakteristična je otvorena, natkrivena divanhana koja se izvlači u dvorište, a također i kamin u otvorenom hodniku ispred dershane.

\*  
\*\*

Rezimirajući sve podatke o medresama, uočavamo zajedničke karakteristike, kao i specifičnosti medresa u pojedinim krajevima Jugoslavije.

Zajedničko je za sve medrese da su građene kao škole internatskog tipa, pa obavezno imaju dershanu i sobe za stanovanje učenika. Jedino u Bosni i Hercegovini nalazimo medrese — dershane bez internatskog dijela. Sve medrese imaju unutrašnje dvorište sa šadrvanom, česmama, bunarom ili tekućom vodom.

Specifičnost medresa ogleda se u arhitektonskim rješenjima i primjeni pojedinih tipova.

Jedino u Bosni i Hercegovini nalazimo zatvorene medrese i medrese u obliku slova »U«, dok su manje medrese u obliku slova »L« i izdužene medrese zastupljene u svim krajevima. Komplekse medresa sa samostalnom dershanom nalazimo samo u kosovskoj oblasti.

Ovi tipovi ne podražavaju u potpunosti iste tipove osmanskih medresa koji su im služili kao uzor, nego obiluju dispozicionim varijacijama koje su unijeli domaći majstori, graditelji ovih medresa.

Mjesto uobičajenog trijema kod osmanskih medresa, u dispozicijama medresa na teritoriju Jugoslavije nalazimo tri načina prilaza sobama za učenike:

- preko trijema,
- preko hodnika između soba i
- preko unutrašnjeg zajedničkog hodnika (slika 98).

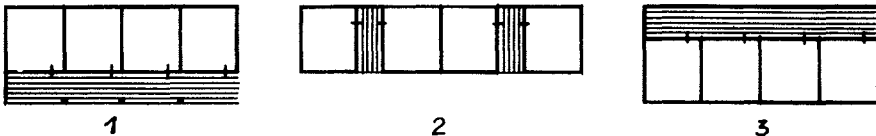

Sl. 98. Šema prilaza sobama za učenike

1. trijem
2. hodnik između dvije sobe
3. unutrašnji zajednički hodnik

U medresama Bosne i Hercegovine primijenjena su prva dva načina prilaza sobama, kao i njihove kombinacije. Nema ostataka ni jedne medrese sa unutrašnjim hodnikom.

U dispozicijama medresa u Makedoniji i u kosovsko-metohijskoj oblasti nalazimo sva tri načina prilaza sobama, kao i njihove kombinacije.

Uvođenjem prilaznih hodnika mjesto trijema, rješavan je problem osvjetljenja soba za učenike, koje nisu orijentisane prema vani kao kod osmanskih medresa, nego prema dvorištu. Osim toga, u Makedoniji i Kosmetu prilazni hodnici se koriste za loženje, što ih čini potpuno funkcionalnim.

Ne može se ustanoviti kada i gdje su nastala prva dispoziciona rješenja sa prilaznim hodnicima i kako su vršeni međusobni uticaji, ali je vidljivo da je tih uticaja bilo među pojedinim pokrajinama. To najbolje dokazuje činjenica da izdužene medrese i prilazne hodnike, koji nemaju uzora u osmanskim medresama, nalazimo u svim pokrajinama.

Osmanski uticaj bio je dominantan u vrijeme uspona osmanske arhitekture u XV i XVI vijeku, kada medrese grade turski graditelji. To se najbolje može vidjeti u Bosni i Hercegovini gdje su sačuvane medrese iz XVI i XVII vijeka. One su građene poput osmanskih medresa, kao monumentalne građevine sa kupolama.

Kasnije, u uslovima slabljenja ekonomske moći države, medrese grade domaći majstori. Oni unose nove elemente u arhitektonsko-prostorna rješenja medresa. To dovodi do razvoja specifičnih prostornih rješenja u pojedinim pokrajinama.

Prilikom gradnje medresa, domaći majstori se koriste svojim bogatim iskustvom u građenju stambenih objekata. Tako se na medresama odražavaju i specifičnosti stambene arhitekture u pojedinim pokrajinama.

U Hercegovini se to odražava u zidanju kamenom i u pokrovu od kamenih ploča, u kosovsko-metohijskoj oblasti u otvorenim divanhanama i povezivanju prozora drvenim okvirima, a u ostalim krajevima opštim načinom građenja.

#### OSTALE ŠKOLE

Škole darul-kurra i darul-hadis, u Makedoniji i kosovsko-metohijskoj oblasti po pravilu nisu građene kao posebni objekti, nego su za to služile džamije.

Posebna škola za pravilno čitanje Kur'ana postoji samo u Đakovici, u sklopu mekteba koji se nalazi u dvorištu Hadim džamije. Škola se zvala kurrahana, a imala je jednu veću prostoriju na spratu iznad mekteba.

U periodu provođenja reformi u prosvjeti (druga polovina XIX vijeka) i u ovim krajevima otvaraju se državne škole — ruždije. Postojeće zgrade ruždija u Makedoniji i Kosovu i Metohiji potiču, većinom, iz XX vijeka, jer se ovdje turska vlast održala do 1912. godine.



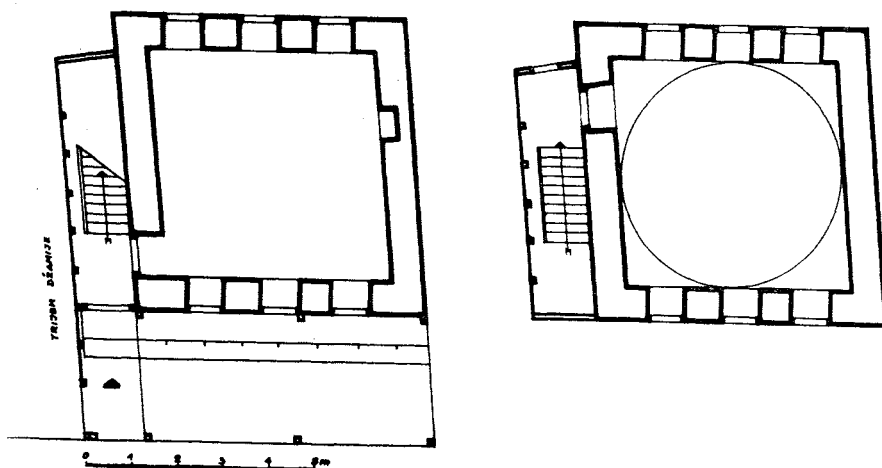

Sl. 99. Biblioteka uz Hadim džamiju u Đakovici, tlocrt prizemlja i kata



Sl. 100. Biblioteka uz Hadim džamiju u Đakovici, izgled

\*\*

Iz cjelokupnog dosadašnjeg izlaganja uočljivo je da se od svih prosvjetnih objekata najviše varijacija pojavljuje kod medresa. To je karakteristično za medrese unutar svake pokrajine, ali su varijacije izražene i među pojedinim pokrajinama Jugoslavije.

Arhitektonski najvrednije objekte medresa nalazimo u Bosni i Hercegovini, gdje najživlji razvoj islamske arhitekture, pa i prosvjetnih objekata, počinje u XVI vijeku, koji je zlatno doba razvoja osmanske arhitekture i vijek najvećeg uspona osmanske carevine.

Jedino su u Bosni i Hercegovini zastupljeni svi glavni tipovi osmanskih medresa. Ne pojavljuju se samo kompleksi medresa sa odvojenom dershanom, koji se u osmanskoj arhitekturi javljaju od XVIII vijeka. Ovaj tip medrese, kako smo vidjeli, bio je često primjenjivan na Kosovu i Metohiji. Iako je to susjedna pokrajina, ipak to nije uticalo da se taj tip medrese prenese u Bosnu i Hercegovinu, jer je tu već bila jaka tradicija građenja drugih tipova.

Zapaža se izvjestan uticaj i među pojedinim pokrajinama Jugoslavije, ali je ipak bio dominantan direktan uticaj osmanske arhitekture. Unutar svake pokrajine ovi objekti su se dalje razvijali uz osjetan uticaj domaće tradicije građenja.

U istom periodu postojali su i prosvjetni objekti drugih konfesionalnih skupina. Javljaju se od XVI vijeka, ali se življi razvoj osjeća tek krajem XVIII i u XIX vijeku. Nisu imali nikakvog uticaja na razvoj prosvjetnih objekata islamske arhitekture u našim krajevima, pa radi toga nisu, u ovom radu, ni obrađeni.

#### L I T E R A T U R A

- ABDELLATIF HUSEIN, Muhamed Musa »Alamek« Bosanac, arapski jezikoslovac iz prve polovine XVII stoljeća, doktorska disertacija, Sarajevo 1965.
- AHMIC ALIJA, Mješovita niža medresa sultan Ahmeda u Zenici, El-Hidaje II 1937/38, Sarajevo.
- ALIČIĆ AHMED, Prosvjeta u Livnu prije tri stoljeća, El-Hidaje IV 1940/41, Sarajevo.
- ARSEVEN CELAL ESAD, Türk sanati tarihi I—X, Istanbul.
- AYVERDI EKREM HAKKI, Osmanli mimarisinin ilk devri 630—805 (1230—1402), Istanbul 1966.
- Fatih devri mimarisi, Istanbul;
  - Yugoslavya'da türk abideleri ve vakiflari, Ankara 1957.
- BANOVIĆ dr ALEKSANDAR, Postanak i razvoj evropskih univerziteta, Beograd 1952.
- BAŠESKIJA, Ljetopis (1746—1804), prevod M. Mujezinović, Sarajevo 1968.
- BEJTIĆ ALIJA, Spomenici osmanlijske arhitekture u Bosni i Hercegovini, Prilozi za orijentalnu filologiju III—IV 1953, Sarajevo;
- Uloga vakufa u izgradnji i razvitku naših gradova, Kalendar Narodne uzdanice 1944, Sarajevo;
  - Podaci za kulturnu povijest vezirskog grada Travnik, Naše starine II 1954, Sarajevo;
  - Povijest i umjetnost Foče na Drini, Naše starine III 1956, Sarajevo;
  - Bosanski namjesnik Mehmed paša Kukavica i njegove zadužbine u Bosni, Prilozi za orijentalnu filologiju VI—VII 1956/57, Sarajevo.
  - Elči Hadži Ibrahim-pašin vakuf u Travniku, El-Hidaje V 1941/42, Sarajevo.

- BENAC ALOJZ I DRUGI**, Kulturna istorija Bonse i Hercegovine, Sarajevo.
- BESLIĆ ZUFER**, Nekoliko istoriskih podataka o bivšoj Džaferbegovoj medresi u Goraždu, Glasnik Vrhovnog islamskog starješinstva u FNRJ V 1954, Sarajevo.
- BOGIČEVIĆ VOJISLAV**, Istorija razvitka osnovnih škola u Bosni i Hercegovini od 1463—1918, Sarajevo 1965.
- Povijest jedne porodice (Memoari Mehmed Faika Alagića iz Konjica, Sarajevo 17. VI 1894), Spomenik SAN CX, Odeljenje društvenih nauka, Nova serija 12, Beograd 1961.
- BULJINA HALID**, Iz povijesti banjalučkih medresa, Glasnik IVZ XII 1944, Sarajevo.
- BUSULADŽIĆ MUSTAFA**, Islamske biblioteke, Novi behar VIII 1934/35, Sarajevo.
- Osman paša Resulbegović, Kalendar Gajret 1939, Sarajevo.
- BUTUROVIĆ DERVIŠ**, Dvije konjičke vakufname, Glasnik Vrhovnog islamskog starješinstva u SFRJ 1966, Sarajevo.
- ČELIĆ DŽEMAL**, Kuršumlja medresa u Sarajevu, Zbornik zaštite spomenika kulture IV—V 1953/54, Beograd;
- Počitelj na Neretvi, Naše starine VII 1960, Sarajevo;
  - Musafirhana blagajske tekije, Naše starine I 1953, Sarajevo.
- ČELIĆ DŽEMAL I MUJEZINOVIĆ MEHMED**, Stari mostovi u Bosni i Hercegovini, Sarajevo 1969.
- ČURIĆ dr HAJRUDIN**, Školske prilike muslimana u Bosni i Hercegovini 1800—1878, Beograd 1965;
- Ali-paša Rizvanbegović Stočević hercegovački vezir, Godišnjak Nikole Čupića XLVI 1937, Beograd;
  - Nekoliko statističkih podataka o stanovništvu Bosne i Hercegovine u XIX vijeku, Život I sv. 3, Sarajevo 1952.
- DIZDAR M. EMIN**, Nastavni zavodi kod Arapa, Tridesetogodišnji izvještaj Šerijatske sudačke škole, Sarajevo 1917;
- Gazi Husrevbegova medresa, Spomenica Gazi Husrevbegove četiristo-godišnjice, Sarajevo 1932.
- ELEZOVIĆ GLIŠA**, Turski spomenici I (1348—1512), Zbornik za istočnjačku istoriku i književnu građu, serija I, knjiga 1, sveska I, Beograd 1940;
- Stare turske škole u Skoplju, Spomenik SAN, Zbornik radova knjiga 4, Etnografski institut knjiga 1, Beograd 1950;
  - Turski spomenici u Skoplju, separat iz Glasnika skopskog Naučnog društva, sveska 1 i 2.
- EVLJA ČELEBI**, Putopis, prevod Šabanović dr Hazim, Sarajevo 1967.
- GODAR ANDRE**, Umjetnost Irana, Beograd 1965.
- GÖKMAN MUZAFER**, Istanbul kütüphaneleri rehberi, Istanbul 1965.
- HAMIDOVIĆ DŽEMAL**, Prusac i njegove znamenitosti, Sarajevo.
- HANDŽIĆ MEHMED**, Dva popisa sarajevskih mekteba, El-Hidaje VI 1942/43, Sarajevo;
- Povodom četiristo-godišnjice Gazi Husrevbegove medrese u Sarajevu, Kalendar Narodna uzdanica 1937, Sarajevo.
- HASANDEDIĆ HIVZIJA**, Kulturno-istorijski spomenici u Mostaru iz turskog doba, Prilozi za orijentalnu filologiju X—XI 1960/61, Sarajevo;
- Medresa Šejh Ismaila efendije Opijača u Mostaru, Glasnik Vrhovnog islamskog starješinstva u SFRJ 1963, Sarajevo;
  - Koski Mehmed pašina džamija i vakuf u Mostaru, Glasnik VIS u FNRJ 1952, Sarajevo;
  - Zadužbine Hadži Ahmedage Lakšića u Mostaru, Glasnik VIS 1961, Sarajevo.

- HITI FILIP, Istorija Arapa, Sarajevo 1967.
- KALEŠI dr HASAN, Prve orijentalne biblioteke u jugoslovenskim zemljama, Bibliotekar XIII, broj 4, 1961.
- KEMURA SEJFUDIN, Sarajevske džamije i druge javne zgrade turske dobe, Sarajevo 1913;
- U dvorištu Careve džamije merhum Osman Šuhdi-efendijina kutub-hana, Sarajevo.
- KHADR MOHAMED, Deux actes de waqf d'un Qarahanide d'Asie Centrale, Extrait du Jurnal asiatique, Paris 1967.
- KLAIĆ VJEKOSLAV, Bosna I, Zagreb 1878.
- KÖPRÜLÜ FUAD, Porijeklo Osmanske carevine, prevod Nedim Filipović, Sarajevo 1955.
- KREŠEVLJAKOVIĆ HAMDİJA, Banje u Bosni i Hercegovini, Sarajevo 1952;
- Hanovi i karavansaraji u Bosni i Hercegovini, Sarajevo 1957;
  - Esnafi i obrti u Bosni i Hercegovini 1463—1878, knjiga I Sarajevo, Zagreb 1935;
  - Vodovodi i gradnje na vodi u starom Sarajevu, Sarajevo 1939;
  - Sahatkule, Naše starine IV 1957, Sarajevo;
  - Džamija i vakufnama Muslihudina Čekrekčije, Glasnik IVZ VI 1938, Sarajevo;
  - Visoko, Sarajevo 1934;
  - Menafi sanduci (Poljodjelske pripomoćne zaklade) u Bosni i Hercegovini (1866—1878), Kalendar Narodna uzdanica 1941, Sarajevo;
  - Od Sopronove do Islamske štamparije, Novi behar IV 1930/31, Sarajevo;
  - Tuzla kroz istoriju, Front Slobode X 1953, br. 330 i 331, Tuzla;
  - Iz prošlosti Vlasenice, Front Slobode X 1953, br. 357 i 359, Tuzla;
  - Jeleč, Novi behar IX 1935/36, Sarajevo;
  - Vojna škola u Sarajevu 1873—1878, Novi behar 1935, Sarajevo;
  - Žepče, Novi behar IV 1930/31, Sarajevo;
  - Rogatica, Novi behar III 1929/30, Sarajevo;
  - Čengići, Sarajevo 1954;
  - Husrev-begov mekteb, Spomenica Gazi Gusrevbegove četiristo-godišnjice, Sarajevo 1932;
  - Hanikah, Spomenica;
  - Sahat-kula i muvekihana, Spomenica;
  - Muderisi Husrevbegove medrese, Spomenica.
- KREŠEVLJAKOVIĆ HAMDİJA i KORKUT DERVIŠ, Travnik 1464—1878, Travnik 1961.
- MUFTIĆ SALIH, Mearif sanduci, Kalendar Gajret 1939, Sarajevo.
- MUJEZINOVIĆ MEHMED, Epigrafija i kaligrafija pjesnika Mehmeda Mejlije, Naše starine IV 1957, Sarajevo;
- Musafirhana i tekija Isa bega Ishakovića u Sarajevu, Naše starine III 1956, Sarajevo;
  - Kaligrafski zapisi u Sinanovoj tekiji u Sarajevu i njihova konzervacija, Naše starine V 1958, Sarajevo;
  - Stari Alifakovac u Sarajevu, Naše starine VIII 1962, Sarajevo;
  - Kolekcija orijentalnih rukopisa biblioteke Mehmed pašine džamije u Prizrenu, Starine Kosova i Metohije II—III 1963.
- MUJEZINOVIĆ MEHMED I BIŠKO MATE, Konzervacija Hadži Sinanove tekije u Sarajevu, Naše starine VI 1959, Sarajevo.
- MULABIĆ EDHEM, Maglajska ruždija, Školski vjesnik 1895, Sarajevo.
- MULIĆ HAMDİJA, Kratak prikaz nastave u početku Islama, Novi behar X 1936/37, Sarajevo;
- Prvi tečaj za nepismene među muslimanima, Novi behar X 1936/37, Sarajevo;
  - Stari i novi mektebi, Novi behar XII 1938/39, Sarajevo;

- Mekteb u našim narodnim običajima, Novi behar XII 1938/39, Sarajevo.
- NAMETAK ALIJA**, Karađozbeg i njegovo doba, Novi behar VII 1933/34, Sarajevo;
- Statistički podaci o broju stanovnika u Bosni i Hercegovini u posljednjih sto godina, s osobitim obzirom na muslimane, Glasnik VIS u FNRJ IX 1958, Sarajevo;
- Mostarski stari most, Sarajevo 1932.
- NAMETAK HASAN**, Vakufnama Derviš paše Bajezidagića, Kalendar Narodna uzdanica 1940, Sarajevo.
- ÖZGÖNÜL AKSOY**, Osmanli devri Istanbul sibyan mektepler üzerine bir inceleme, Istanbul 1968.
- PEJANOVIĆ ĐORĐE**, Istorija biblioteka u Bosni i Hercegovini od početka do danas, Sarajevo 1960.
- Štamparije u Bosni i Hercegovini 1529—1954, Sarajevo.
- REDŽIĆ HUSREF**, Ko je graditelj Gazi Husrevbegove džamije u Sarajevu, Naučno društvo NRBiH, Radovi XIII, knjiga 5, Sarajevo 1960.
- RIFKI MELÜL MERIC**, Edirne'nin tarihi ve mimari eserleri hakkında, Türk sanatı tarihi (araştırma ve incelemeleri), Istanbul 1963.
- RISLER JACAUESC**, La civilisation Arab, Paris 1962.
- SARAJLIĆ MUHAMED ŠEMSUDIN**, Nastava u muslimanskim školama s obzirom na Istok, Školski vjesnik 1907, Sarajevo.
- SKARIĆ VLADISLAV**, Sarajevo i njegova okolina, Sarajevo 1937.
- SMLATIĆ SULEJMAN**, Medresa u Cazinu, El-Hidaje V 1941/42, Sarajevo.
- SOKOLOVIĆ OSMAN**, Tešanj prije tri stoljeća, Kalendar Narodna uzdanica XIII 1942, Sarajevo.
- STANIĆ RADOMIR** i **SANDŽAKTAREVIĆ MELIHA**, Konzervacija Karađozbegove medrese u Mostaru, Naše starine XI 1967, Sarajevo.
- ŠABANOVIĆ HAZIM**, Postanak i razvoj Sarajeva, Naučno društvo NRBiH, Radovi XIII, Sarajevo 1960;
- Dvije najstarije vakufname u Bosni, Prilozi za orijentalnu filologiju u Sarajevu II 1951, Sarajevo;
- Gazi Husrevbegova biblioteka, Glasnik VIS u FNRJ II 1951, Sarajevo;
- Bosanski pašaluk, Sarajevo 1959.
- TALAS ESAD**, La madrasa Nizamiyya et son histoire, Paris 1939.
- TRALJIĆ M. SEID**, Sarajevski grad Vratnik, Sarajevo 1937.
- Posebni mektebi za šegerte i sluškinje, El-Hidaje III 1939/40, Sarajevo;
- Medresa Hadži Ismaila Misrije u Sarajevu, El-Hidaje II 1937/38, Sarajevo.
- TRUHELKA ĆIRO**, Gazi Husrevbeg, njegov život i njegovo doba, Glasnik Zemaljskog muzeja XXIV, Sarajevo 1912.
- Pabirci iz jednog jajačkog sidžila, Glasnik Zemaljskog muzeja XXX 1918, Sarajevo.
- ULKÜTASIR M. ŞAKIR**, Sibyan mektepler, Türk kültürü br. 33, Ankara 1965.
- UNSAL BEHDŽET**, Turkish islamic architecture in seljuk and ottoman times 1071—1923, London 1959.

## OSTALO

## ISLAM ANSIKLOPEDISI

- KATALOG** arapskih, turskih i perzijskih rukopisa Gazi Husrevbegove biblioteke u Sarajevu, svezak prvi, obradio Kasim Dobrača, Sarajevo 1963.
- LIST** »Bosna«, Sarajevo, 1866—1878.



— »Sarajevski cvijetnik«, Sarajevo, 1868—1872.

PRORAČUN VAKUFA U BOSNI I HERCEGOVINI ZA GODINU 1889, Sarajevo.

SPOMENICA GAZI HUSREVBEGOVE ČETIRISTO-GODIŠNJICE, Sarajevo 1932.

VAKUFNAME u Gazi Husrevbegovoj biblioteci u Sarajevu.

### PORIJEKLO FOTOGRAFIJA

Radi kompletiranja dokumentacije, korištene su fotografije i nacrti iz nekih djela, nekih ustanova i pojedinaca. Zato se smatram obaveznom da posebno prikazem porijeklo priloženih fotografija. Ujedno izražavam zahvalnost autorima i vlasnicima korištene dokumentacije.

Fotografija broj 1; preuzeta je iz djela Umjetnost Irana od A. Godara.

Fotografije broj 2, 3, 5; preuzete iz djela Die Kunst der islamischen Völker, od Ernst Dieza.

Fotografije broj 8, 10, 21; preuzete iz djela Osmanli devri Istanbul sibyan mektepler üzerine bir inceleme, od Özgönül Askoya.

Fotografije broj 13, 14, 19; preuzete iz djela Turkish islamic architecture in Seljuk and Otoman times 1071—1923, od Ünsal Behdzeta.

Fotografije broj 18, 24; preuzete iz djela Türk sanati tarihi I—X od Celal Esad Arsevena.

Fotografije broj 40, 75; preuzete iz djela Javne muslimanske građevine u Sarajevu, od Sejfudina Kemure.

Fotografija broj 42; preuzeta je iz djela Esnafi i obrti u Bosni i Hercegovini 1463—1878, od Hamdije Kreševljakovića.

Fotografija broj 41; preuzeta je iz djela Školske prilike muslimana u Bosni i Hercegovini 1800—1878, od Čurić dr Hajrudina.

Fotografije broj 50, 51; preuzete su iz rada Gazi Husrevbeg, njegov život i njegovo doba, od Čire Truhelke.

Fotografija broj 76; preuzeta je iz rada Povijest i umjetnost Foče na Drini, od Alije Bejtića.

Fotografiju broj 57; ustupio fotografski majstor Ranko Rosić.

Fotografije broj 58, 59; nacрте ustupio ing. arhit. Nedeljko Rosić.

Fotografija broj 71; preuzeta je iz Studije o urbanizmu i spomenicima kulture od ing. arh. Džemala Čelića.

Fotografija broj 83; preuzeta je iz dokumentacije Gazi Husrevbegove biblioteke u Sarajevu.

Fotografije broj 32, 44, 45, 56, 72, 74; ustupljene su iz dokumentacije Republičkog zavoda za zaštitu spomenika kulture Bosne i Hercegovine.

Fotografije broj 64, 65, 66, 68, 70; ustupljene su iz dokumentacije Zavoda za zaštitu spomenika kulture u Mostaru.

Fotografija broj 69; ustupljena je iz dokumentacije Muzeja Hercegovine u Mostaru.

Sve ostale fotografije, skice i nacрте izradio je autor ovoga rada.

EDIFICES D'INSTRUCTION DE L'ARCHITECTURE ISLAMIQUE  
EN BOSNIE-HERZEGOVINE

R é s u m é

Les édifices d'instruction de l'architecture islamique, apparus dans la région du Pachalik de Bosnie à l'époque de la domination turque (1463—1878), sont bâtis à l'exemple des édifices ottomans de ce genre. Pour obtenir une image complète on doit suivre le développement des institutions d'instruction de l'apparition de l'Islam (VII<sup>e</sup> siècle) jusqu'à la formation des types ottomans caractéristiques vu le fait qu'il existe une continuité dans ce développement aussi bien historique que celle architectonique.

Dès les premières décennies de l'Islam apparaissent des mektebs — écoles pour l'enseignement primaire, tandis que dans les mosquées on obtenait l'éducation secondaire et supérieure. Certaines mosquées sont devenues plus tard des importants centres universitaires (Le Caire, l'Espagne etc.).

Au IX<sup>e</sup> siècle apparaissent de nouvelles institutions indépendantes comme: bibliothèques-académies, hôpitaux-écoles pour médecine, observatoires-écoles pour mathématique et astronomie etc.

A la deuxième moitié du XI<sup>e</sup> siècle les Seldjouks créent un nouvel établissement d'enseignement — médresse. C'est l'école pour l'enseignement supérieur; outre la salle de cours (ivan) elle comprend aussi la partie d'internat. La médresse comme institution fut acceptée immédiatement dans tous les pays de l'Islam et la médresse comme construction continue à se développer dans toutes les écoles de région de l'architecture islamique.

Les Turcs ottomans acceptent la tradition de construction de ses lignagers des Grands Seldjouks, la développent toujours en fondant l'école architectonique ottomane. Quoiqu'ils acceptent la conception de base des établissements d'instruction des Seldjouks ils y apportent de nouveaux éléments architectoniques d'une spécificité constructive et spatiale en créant ainsi de nouveaux types de construction.

A son arrivée à la péninsule balkanique et en Bosnie-Herzégovine les Turcs modifient le programme architectonique médiéval de construction dans ces régions et l'enrichissent de nouveaux genres qui aussi bien par sa forme que par son contenu prennent le caractère oriental: on construit de nombreuses mosquées, mektebs, médresses, hammams, auberges, imarets, aqueducs et ponts, on construit de nouvelles habitations urbanisées. Ces habitations comprennent obligatoirement des établissements sacrés et ceux d'instruction lesquels sont nombreux et divers.

Jusqu'à nos jours on a conservé en Bosnie-Herzégovine un petit nombre d'édifices des établissements d'instruction islamique.

Après une étude des édifices conservés et des documents des archives, ainsi qu'après l'étude de vieilles institutions de même genre conservées en République de Turquie, on a constaté que les établissements d'instruction en Bosnie-Hérzégovine sont du type ottoman et bâtis à l'exemple de l'école architectonique ottomane. Toutefois, la plupart de ces établissements ont leurs propres spécificités nées sous l'influence de la tradition de construction nationale.

Les édifices d'instruction les plus importants et les plus nombreux bâtis dans ces régions dès le commencement du règne des Turcs sont mektebs (écoles primaires), médresses (écoles secondaires et supérieures) et bibliothèques.

Les mektebs représentaient des écoles primaires pour l'éducation religieuse et morale des enfants et pour l'étude de la langue arabe. Il n'y avait pas de division par classes, mais par groupes selon les résultats obtenus. On ne sait pas le nombre des mektebs bâtis, mais chaque quartier et chaque village avait son mekteb. Selon la statistique dernière faite en Turquie en 1876 il y avait 917 mektebs. C'était pour cette époque un nombre très important. Le plus vieux mekteb fu le mekteb d'Ajas-bey de Sarajevo, bâti un peu avant l'an 1477.

Les médresses étaient les écoles secondaires et supérieures avec internat; on y enseignait les doctrines religieuses, le chériat ainsi que les langues orientales. La médresse de Gazi Housrev-Bey à Sarajevo passait pour centre universitaire. Le programme de l'enseignement une fois établi ne se modifiait pas; les matières portaient le nom des manuels. Les élèves n'étaient pas divisés en classes, mais en groupes (halka) selon les résultats obtenus. L'enseignement complet durait de douze à seize ans. L'enseignement, le logement et le vivre étaient gratuits. La première médresse fameuse fu bâtie à Sarajevo par Firouz-Bey vers 1509. Après une vaste étude des documents des archives et particulièrement des fondations (vakoufs) conservées, on a constaté que jusque l'an 1878 on a édifié plus de 100 médresses dont seulement une dizaine est conservée jusqu'à nos jours. Le plus précieux et le plus conservé est l'édifice de la médresse de Gazi Housref-Bey à Sarajevo, dite Kurchumli, bâtie en 1537.

Quant aux bibliothèques, outre le rôle culturel elles avaient une importante fonction d'instruction. Le collectionnement des livres était la disposition et la pratique traditionnelle des musulmans. C'est pourquoi dans ces régions il y avait de nombreuses collections privées, maintes bibliothèques créées près des médresses, des mosquées et des habitations des religieux musulmans (tékia), ainsi que de riches bibliothèques publiques indépendantes. La bibliothèque la plus vieille et la plus importante est celle de Gazi Housrev-Bey à Sarajevo, fondée en 1537 laquelle renferme la plus précieuse collection des manuscrits orientaux dans cette partie de l'Europe.

C'étaient des institutions d'instruction principales jusqu'à la moitié du XIX<sup>e</sup> siècle. Ce n'étaient pas des institutions d'état, mais

elles étaient fondées à l'initiative des simples particuliers et des revenus de leurs fondations (vakoufs). Le vakouf est une institution de bienfaisance islamique par l'intermédiaire de laquelle une personne (vakif) transfère le droit de propriété sur ses biens ou sur une partie de ces biens à l'usage public. Vakufnama est document juridique par lequel on règle la fondation et on détermine la destination et la manière du dépens du revenu de la fondation. C'est une institution très organisée grâce à laquelle, dès l'apparition de l'Islam on construit des édifices publics et on assure leur maintien et leur fonctionnement permanent.

A partir de la moitié du XIX<sup>e</sup> siècle on fonde aussi des institutions d'instruction d'état comme par exemple les écoles secondaires d'instruction générale, dites roujdiés et les écoles spéciales à Sarajevo: l'École de fonctionnaires, l'École des instituteurs, l'École d'artisanat et l'École de préparation militaire.

Outre ces établissements d'instruction il y avait d'autres établissements qui jouèrent un rôle important sur le champ de civilisation et d'instruction. Parmi ces établissements on peut compter en premier lieu les tékia où l'on enseignait la philosophie mystique et la littérature orientale, puis kiraet-hanés — salles de lecture et mouvakkit-hanés — maison pour régler le temps selon la position du soleil et des étoiles, ainsi que des clubs privés où l'on organisait des leçons de divers domaines. Dès leur origine les mosquées jouaient aussi le rôle d'instruction parce qu'on y organisait des leçons et on y enseignait aussi.

En ce qui concerne l'architecture les édifices d'instruction en Bosnie-Herzégovine sont construits à l'exemple de l'architecture ottomane. Toutefois dans les solutions dispositives et architectoniques on se sent l'influence de la tradition de construction nationale. Les plus précieux monuments de l'architecture ottomane appaurent XVI<sup>e</sup> et au XVII<sup>e</sup> siècle et en leur construction participèrent surtout des constructeurs turcs. Au XVIII<sup>e</sup> siècle, la puissance des Turcs affaiblie, appaurent des édifices d'une moindre valeur artistique, construits par des maîtres nationaux et on y sent une forte influence de l'architecture d'habitation nationale. C'est surtout le cas des mektebs et des médresses — les plus nombreux édifices d'instruction de l'architecture ottomane construits dans ces régions.

Les mektebs étaient construits habituellement près des mosquées, dans leurs cours ou dans leur voisinage. Le plus souvent les mektebs furent construits comme édifices au rez-de-chaussée.

Dans les solutions dispositives on applique les plans des mektebs simples ottomans avec un, deux ou trois espaces. Chaque mekteb a obligatoirement une grande classe et certains avaient aussi une pièce pour le maître.

Concernant la construction et les éléments architectoniques appliqués, les maîtres nationaux en construisant les mektebs prennent exemple sur la tradition de la construction des bâtiments d'ha-

bitation. Par ses dimensions et par ses proportions fondamentales le mekteb ne se distingue point d'un bâtiment d'habitation.

Les mektebs sont construits en pierre, en brique crue ou en construction »bondrouk« (la construction en bois avec le remplissage en bois ou en briques crues). Dans tous les mektebs est appliqué le plafond plat avec la construction en bois et le toit en tuile, bardeau ou en plaque de pierre.

Les médresses sont construites à l'exemple des médresses classiques ottomanes. Elles sont conçues sur le principe des écoles du type d'internat et c'est pourquoi elles comprennent obligatoirement salle de cours, pièces pour les élèves et cour.

Dans les solutions dispositives on applique tous les trois types fondamentaux de la médresse classique ottomane: médresse close avec la cour intérieure, médresse en forme de la lettre »U« et la médresse en forme de la lettre »L«. Mais, outre ces types, on rencontre aussi un type particulier de médresse allongée, ainsi que médresse ders-hané comprenant seulement la salle de cours sans la partie d'internat.

La médresse de Gazi Housrev-Bey à Sarajevo, celle de Karađoz-Bey à Mostar et de Pacha Šišman Ibrahim à Počitelj sont les seuls exemples conservés où l'on a appliqué le type de médresse ottomane avec coupoles. Ce sont les édifices du XVI<sup>e</sup> et du XVII<sup>e</sup> siècle construits par des constructeurs turcs. Quant à d'autres médresses construites par des maîtres nationaux, se qui saute aux yeux c'est l'influence de la médresse ottomane seulement dans les solutions de plan, tandis que la formation architectonique, les constructions et les matériaux appliqués sont le reflet de la tradition nationale de construction et de l'habileté des maîtres nationaux. Ainsi à partir du XVIII<sup>e</sup> siècle quand nous avons la stagnation de la construction des monuments, la médresse se transforme de l'édifice monumental à un édifice d'une forme plus simple. Par là la formation des médresses devient identique à la formation de l'architecture nationale d'habitation.

Ordinairement les médresses étaient construites comme édifices au rez-de-chaussée et il n'y avait qu'un petit nombre des médresses à deux étages. Quant à la formation extérieure ce qui est caractéristique c'est l'horizontalité de la masse de construction avec une série d'ouvertures et de hautes cheminées. La formation des espaces intérieurs est simple et sans ornements superflus. Les espaces sont adaptés aux fonctions principales: enseignement et logement. La salle de cours est une grande pièce tandis que les chambres de logement sont de moindres dimensions et de forme carrée. Dans la cour se trouve obligatoirement le jet d'eau (čadirvan) ou l'eau courante.

Les bibliothèques indépendantes sont construites comme petits édifices à un espace d'un plan carré ou avec plusieurs angles. Les bibliothèques sont construites des matériaux de majeure résistance — pierre ou brique ce qui correspond à leur destination.

Ces trois principaux établissements d'instruction avaient une longue tradition de construction dans l'architecture ottomane et par conséquence ils apparaissent chez nous comme types déterminés déjà formés avec de petites variations. Les autres institutions d'instruction, excepté les tékia qui apparurent plus tard (la plupart au XIX<sup>e</sup> siècle), n'avaient pas de temps pour former leurs types architectoniques particuliers et s'il y a des édifices distinct ils sont dans ces régions sans majeures prétentions architectoniques.